

Dell™ 2130cn Color Laser Printer Guida per l'Utente

[Dell™ 2130cn Color Laser Printer - Guida per l'Utente](#)

[Individuazione delle informazioni](#)

[Informazioni sulla stampante](#)

[Installazione dell'unità PHD \(Print Head Device\) e delle cartucce del toner](#)

[Collegamento della stampante](#)

[Dell Printer Configuration Web Tool](#)

[Installazione degli accessori opzionali](#)

[Istruzioni sull'uso dei supporti di stampa](#)

[Caricamento dei supporti di stampa](#)

[Pannello operatore](#)

[Impostazioni della stampante](#)

[Funzionamento dei menu del programma Strumenti](#)

[Informazioni sui menu della stampante](#)

[Informazioni sul software della stampante](#)

[Stampa](#)

[Configurazione della stampa condivisa](#)

[Informazioni sui caratteri](#)

[I messaggi della stampante](#)

[Rimozione degli inceppamenti](#)

[Guida alla risoluzione dei problemi](#)

[Installazione dei driver della stampante](#)

[Stampa con il protocollo WSD \(Web Services on Devices\)](#)

[Manutenzione della stampante](#)

[Rimozione degli accessori](#)

[Caratteristiche tecniche della stampante](#)

[Appendice](#)

Indicazioni Nota, Avviso e Attenzione



NOTA: Una **NOTA** indica informazioni importanti che aiutano a utilizzare al meglio la propria stampante.



AVVISO: Un **AVVISO** indica la possibilità di danneggiare l'hardware o di perdite di dati e spiega come evitare il problema.



ATTENZIONE: Un avvertimento di **ATTENZIONE** indica un potenziale pericolo per cose e persone, con un livello di serietà che può arrivare al decesso.

Le informazioni in questo documento sono soggette a modifica senza preavviso.

© 2008 Dell Inc. Tutti i diritti riservati.

La riproduzione in qualsiasi modo senza il permesso scritto della Dell Inc. è severamente vietato.

Marchi depositati usati in questo testo: *Dell*, il logo *DELL*, *Inspiron*, *Dell Precision*, *Dimension*, *OptiPlex*, *Latitude*, *PowerEdge*, *PowerVault*, *PowerApp*, e *Dell OpenManage* sono marchi di fabbrica di Dell Inc.; *Intel*, *Pentium* e *Celeron* sono marchi registrati di Intel Corporation; *Microsoft*, *Windows*, *Windows Server*, *MS-DOS* e *Windows Vista* sono o marchi di fabbrica o marchi registrati di Microsoft Corporation negli Stati Uniti e/o negli altri paesi. *EMC* è il marchio registrato di EMC Corporation; *ENERGY STAR* è un marchio registrato di U.S. Environmental Protection Agency. Come partner *ENERGY STAR* Partner, Dell Inc. ha determinato che questo prodotto è conforme alle linee guida *ENERGY STAR* per l'efficienza energetica; *Adobe* e *Photoshop* sono marchi registrati o marchi di fabbrica di Adobe Systems Incorporated negli Stati Uniti e/o negli altri paesi.

Altri marchi depositati e nomi registrati potrebbero essere usati in questo documento per riferirsi a entità proprietarie dei marchi e dei nomi dei prodotti. Dell Inc. nega qualsiasi interesse di proprietà in marchi o nomi depositati a esclusione dei propri.

Il software della stampante utilizza parti di codice definito dall'Independent JPEG Group.

DIRITTI LIMITATI DEL GOVERNO DEGLI STATI UNITI

Questo software e la documentazione vengono forniti con DIRITTI LIMITATI. Uso, duplicazione o pubblicazione da parte del Governo sono soggetti a restrizioni come da sottoparagrafo (c)(1)(ii) della clausola Diritti dei dati Tecnici e Software per Computer di DFARS 252.227-7013 e nelle disposizioni FAR pertinenti: Dell Inc., One Dell Way, Round Rock, Texas, 78682, USA.

Novembre 2008 Rev. A01

[Alla pagina dell'indice](#)

Istruzioni sull'uso dei supporti di stampa

- [Carta](#)
- [Buste](#)
- [Etichette](#)
- [Conservazione dei supporti di stampa](#)
- [Specifiche e origini dei supporti di stampa](#)

Per supporti di stampa si intendono tra le altre cose la carta, le etichette, le buste, la carta patinata. La stampante consente di ottenere stampe di alta qualità con numerosi supporti di stampa. La selezione dei supporti di stampa appropriati alla stampante consente di evitare problemi di stampa. Questa sezione descrive la modalità di selezione dei supporti di stampa, le modalità di gestione degli stessi e le operazioni di caricamento dei supporti di stampa nel cassetto a 250 fogli standard o nell'alimentatore a 250 fogli opzionale.

Carta

Per ottenere la migliore qualità di stampa a colori, utilizzare carta xerografica da 75 g/m² (20 libbre) a grana lunga. Per ottenere la migliore qualità di stampa in bianco e nero, utilizzare carta xerografica da 90 g/m² (24 libbre) a grana lunga. Prima di acquistare grandi quantità del tipo di carta che si intende utilizzare con la stampante, si consiglia di provarne un campione.

Caricare la carta utilizzando il lato di stampa consigliato sulla confezione. Vedere "[Caricamento dei supporti di stampa nel cassetto a 250 fogli standard e nell'alimentatore a 250 opzionale](#)" e "[Come caricare l'alimentatore foglio singolo](#)" per informazioni dettagliate sul caricamento.

Caratteristiche della carta

Le caratteristiche della carta descritte in questa sezione influiscono sulla qualità e la riuscita della stampa. È consigliabile attenersi a tali linee guida prima di acquistare nuove risme.

Peso

Il cassetto a 250 fogli standard alimenta automaticamente la carta con peso compreso tra 60 e 216 g/m² a grana lunga. L'alimentatore foglio singolo alimenta automaticamente la carta con peso compreso tra 60 e 216 g/m² a grana lunga. La carta più leggera con peso inferiore a 60 g/m² potrebbe non essere alimentata correttamente e può causare inceppamenti. Per ottenere prestazioni ottimali, utilizzare carta a grana lunga da 75 g/m².

 **NOTA:** L'alimentatore a 250 fogli opzionale alimenta automaticamente la carta con peso compreso tra 60 e 105 g/m² a grana lunga. La carta più leggera di 60 g/m² può non essere alimentata correttamente e può causare inceppamenti. Per ottenere prestazioni ottimali, utilizzare carta a grana lunga da 75 g/m².

Arricciamento

L'arricciamento è la tendenza della carta a curvarsi ai bordi. Un arricciamento eccessivo può causare problemi di alimentazione. La carta di solito si arriccia dopo il passaggio nella stampante, dove è esposta ad alte temperature. Conservare la carta priva di involucro, anche se nel cassetto della stampante, può contribuire a provocarne l'arricciamento prima della stampa e a causare problemi di alimentazione indipendentemente dall'umidità. In caso di stampa su carta piegata, stendere i fogli, quindi inserirli all'interno dell'alimentatore foglio singolo.

Levigatezza

Il grado di levigatezza della carta influisce direttamente sulla qualità di stampa. Se la carta è troppo ruvida, il toner non si fonde correttamente con la carta e si ottiene una scarsa qualità di stampa. Se la carta è troppo levigata, è possibile che si verifichino problemi di alimentazione. Un valore di levigatezza compreso tra 150 e 250 punti Sheffield produce la qualità di stampa migliore.

Contenuto di umidità

La quantità di umidità presente nella carta influisce sia sulla qualità di stampa che sulla corretta alimentazione della stampante. Lasciare la carta nella confezione originale finché non deve essere utilizzata. In questo modo, se ne limita l'esposizione a sbalzi di umidità che possono alterarne le prestazioni.

Direzione della grana

La grana è l'allineamento delle fibre di carta in un foglio. La grana può essere lunga, ovvero seguire la lunghezza del foglio o corta, seguirne la larghezza. Per la carta con un peso compreso tra 60 e 135 g/m², sono consigliate le fibre a grana lunga. Per la carta con un peso superiore a 135 g/m², è preferibile la grana corta.

Contenuto di fibre

Gran parte della carta xerografica di alta qualità è composta dal 100% di legno ridotto in polpa tramite meccanismi chimici. La carta contenente fibre come il cotone possiede caratteristiche che possono causare problemi di gestione.

Carta consigliata

Per garantire la migliore qualità di stampa e affidabilità di alimentazione utilizzare carta di tipo xerografico da 75 g/m². La carta di tipo commerciale ideata per uso commerciale generico è in grado di fornire una qualità di stampa accettabile. Utilizzare soltanto carta in grado di resistere a temperature elevate, che non scolorisca, non trasudi e non rilasci emissioni pericolose. La procedura di stampa laser surriscalda la carta a temperature elevate. Controllare con il produttore o il rivenditore l'idoneità per l'uso con stampanti laser della carta scelta.

 **NOTA:** Stampare un certo numero di campioni prima di acquistare grandi quantità di qualsiasi supporto di stampa. Quando si sceglie un supporto di stampa, considerare il peso, il contenuto di fibra e il colore.

Carta non idonea

Di seguito sono elencati i tipi di carta che non è consigliabile utilizzare con la stampante:

- 1 Carta sottoposta a trattamenti chimici utilizzata per eseguire copie senza carta carbone, dette anche carta autocopiante, carta CCP (carbonless copy paper), o carta NCR (no carbon required)
- 1 Carta prestampata con sostanze chimiche che potrebbero contaminare la stampante
- 1 Carta prestampata che può alterarsi a causa della temperatura del fuser della macchina
- 1 Carta prestampata che richiede una registrazione (l'esatta indicazione dell'area di stampa sulla pagina) superiore a ±0,09 pollici, ad esempio i moduli OCR (riconoscimento caratteri ottici)

In alcuni casi, è possibile regolare la registrazione tramite l'applicazione software per stampare correttamente su questi moduli.

- 1 Carta patinata (di qualità cancellabile), carta sintetica, carta termica
- 1 Carta con bordi irregolari, ruvida, arricciata o con superficie lavorata
- 1 Carta riciclata con un contenuto di sostanze riciclate superiore al 25%, quindi non conforme alla specifica DIN 19 309
- 1 Moduli o documenti composti da più parti
- 1 La qualità di stampa potrebbe risultare compromessa (spazi bianchi o macchie presenti nel testo) in caso di stampa su carta contenente talco o acido.

Selezione della carta

Un corretto caricamento della carta consente di prevenire inceppamenti e di eseguire stampa senza problemi.

Per evitare inceppamenti o una scarsa qualità di stampa:

- 1 Utilizzare sempre carta nuova, senza difetti.
- 1 Prima di caricare la carta, è necessario identificare il lato di stampa consigliato. In genere, questa informazione è riportata sulla confezione della carta.
- 1 Non utilizzare carta tagliata o ritagliata a mano.
- 1 Non mischiare supporti di dimensioni, peso o tipo diverso nella stessa origine. Ciò potrebbe causare inceppamenti.
- 1 Non rimuovere il vassoio durante un processo di stampa.
- 1 Assicurarsi che la carta sia caricata nel vassoio nel modo corretto.
- 1 Flettere la carta avanti e indietro e aprirla a ventaglio. Allineare i bordi della risma su una superficie piana.

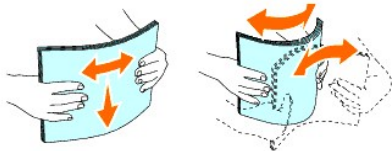

Selezione del modulo prestampato e della carta intestata

Per selezionare i moduli prestampati e la carta intestata per la stampante:

- 1 Utilizzare carta a grana lunga per ottenere risultati ottimali.
- 1 Utilizzare solo moduli e carta intestata ottenuti con un processo di fotolitografia o di stampa a rilievo.
- 1 Scegliere tipi di carta che assorbano l'inchiostro, ma che non sbavino.
- 1 Evitare tipi di carta con superfici ruvide o lavorate.
- 1 Utilizzare carta stampata con inchiostri resistenti alle alte temperature per l'uso con fotocopiatrici xerografiche. L'inchiostro deve resistere alla

temperatura di 225°C senza sciogliersi o emettere sostanze nocive.

- 1 Utilizzare inchiostri che non risentono dell'eventuale presenza di resina nel toner o di silicone del fuser. Gli inchiostri stabilizzati per ossidazione od oleosi dovrebbero soddisfare questi requisiti; gli inchiostri al lattice sono sconsigliati. In caso di dubbi, contattare il fornitore della carta.

Stampa su carta intestata

Per verificare la compatibilità della carta con le stampanti laser, rivolgersi al produttore o al rivenditore.

Quando si esegue la stampa su carta intestata, è importante tenere presente l'orientamento della pagina. Per istruzioni su come caricare la carta intestata nelle origini dei supporti di stampa, fare riferimento alla seguente tabella.

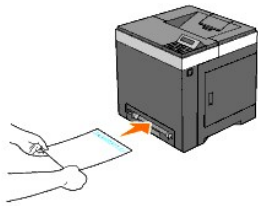
Origine supporti di stampa	Lato di stampa	Orientamento pagina
Cassetto a 250 fogli standard Alimentatore a 250 fogli opzionale	Rivolto verso l'alto 	L'intestazione entra per ultima nella stampante
Alimentatore foglio singolo	Rivolto verso il basso 	L'intestazione entra per prima nella stampante

Selezione della carta perforata

Sono disponibili vari tipi di carte perforate che differiscono sia per il numero e la posizione dei fori sia per le tecniche di lavorazione. Tuttavia potrebbe non essere possibile stampare la carta a seconda del posizionamento dei fori su di essa.

Per selezionare e utilizzare la carta perforata:

- 1 Effettuare prove con carte perforate di diversi produttori prima di ordinarne grandi quantità.
- 1 È preferibile utilizzare carta già perforata alla fabbrica e non carta perforata a mano risma per risma. La carta perforata può creare inceppamenti quando entrano più fogli nella stampante. Ciò potrebbe causare inceppamenti.
- 1 La carta perforata contiene generalmente più residui di polvere rispetto a quella standard. La stampante potrebbe richiedere una pulizia più frequente e l'alimentazione potrebbe non risultare altrettanto corretta.
- 1 Le caratteristiche di peso della carta perforata sono le stesse della carta standard.

Buste

A seconda del tipo di busta, è possibile che si presentino dei livelli variabili di lievi grinze. Prima di acquistare grandi quantità del tipo di carta che si intende utilizzare con la stampante, si consiglia di provarne un campione. Vedere ["Caricamento dei supporti di stampa nel cassetto a 250 fogli standard e nell'alimentatore a 250 opzionale"](#), oppure ["Come caricare l'alimentatore foglio singolo"](#) per istruzioni sul caricamento delle buste.

Quando si esegue la stampa su buste:

- 1 Per ottenere la migliore qualità di stampa, utilizzare solo buste di alta qualità, destinate all'uso con le stampanti laser.
- 1 Impostare l'alimentatore foglio singolo o il cassetto a 250 fogli standard come sorgente dei supporti di stampa. Impostare il tipo di carta su **Busta**, quindi selezionare le dimensioni corrette delle buste dal driver della stampante.
- 1 Per ottenere prestazioni ottimali, utilizzare carta a grana lunga da 75 g/m². È possibile utilizzare supporti con peso fino a 105 g/m² per l'alimentatore multiuso purché il contenuto di cotone sia del 25% o inferiore. Buste di cotone 100% non devono superare il peso di 90 g/m².
- 1 Utilizzare solo buste appena tolte dalla confezione, senza difetti.
- 1 Utilizzare buste in grado di resistere a temperature di 205°C senza incollarsi, piegarsi eccessivamente, incresparsi o emettere sostanze nocive. In caso di dubbi, rivolgersi al fornitore delle buste.
- 1 Regolare la guida adattandola alla larghezza delle buste.
- 1 Per caricare le buste nell'alimentatore foglio singolo, inserirle con le alette chiuse e col bordo corto della busta rivolto verso la stampante. Il lato di stampa deve essere rivolto verso il basso.
- 1 Vedere ["Caricamento dei supporti di stampa nel cassetto a 250 fogli standard e nell'alimentatore a 250 opzionale"](#) oppure ["Come caricare"](#)

["l'alimentatore foglio singolo"](#) per istruzioni sul caricamento delle buste.

- 1 Usare una sola dimensione di busta in un processo di stampa.
- 1 **Verificare che il livello di umidità sia bassa, in quanto un alto tasso di umidità (oltre il 60%) in combinazione con le alte temperature raggiunte in fase di stampa potrebbe sigillare le buste.**
- 1 Se si desidera ottimizzare le prestazioni della stampante, non utilizzare buste:
 - o eccessivamente curvate
 - o incollate o difettose
 - o con finestre, fori, perforazioni, ritagli o stampe in rilievo
 - o con graffette, spago o barrette pieghevoli di metallo
 - o ripiegate in modo complesso
 - o con francobolli applicati
 - o **con parti adesive esposte quando l'aletta è chiusa**
 - o con bordi rovinati o angoli ripiegati
 - o con rifiniture ruvide od ondulazioni

Etichette

È possibile stampare direttamente su etichette per l'uso con stampanti laser. Le etichette adesive, i cartoncini stampabili e le protezioni devono essere in grado di resistere a temperature di 205°C e a una pressione di 25 libbre per pollice quadrato (psi). Prima di acquistare grandi quantità del tipo di carta che si intende utilizzare con la stampante, si consiglia di provarne un campione.

Quando si esegue la stampa su etichette:

- 1 Impostare il tipo di carta a **Etichetta** dal driver della stampante.
- 1 **Non caricare le etichette nella stesso vassoio in cui è stata caricata la carta. Ciò potrebbe causare inceppamenti.**
- 1 Non utilizzare fogli di etichette contenenti protezioni lucide.
- 1 Non stampare a meno di 1 mm (0,04 pollici) dal bordo.
- 1 Utilizzare fogli di etichette integri. Se si utilizzano fogli non completi, le etichette restanti potrebbero sollevarsi e provocare inceppamenti. I fogli dai quali sono state staccate delle etichette potrebbero contaminare la stampante con l'adesivo e invalidare le garanzie della stampante e della cartuccia.
- 1 **Utilizzare etichette in grado di resistere a temperature di 205°C senza incollarsi, piegarsi eccessivamente, incresparsi o emettere sostanze nocive.**
- 1 Non stampare a meno di 1 mm (0,04 pollici) dal bordo dell'etichetta, delle perforazioni o tra i bordi delle etichette.
- 1 Non utilizzare fogli di etichette contenenti materiale adesivo sui bordi. Si consiglia la patinatura della zona dell'adesivo ad almeno 1 mm (0,04 pollici) di distanza dai bordi. Il materiale adesivo potrebbe contaminare la stampante e invalidare la garanzia.
- 1 **Se la patinatura della zona dell'adesivo non è possibile, è necessario rimuovere una striscia di 3 mm (0.125 pollici) dal bordo superiore e inferiore e utilizzare un adesivo che non trasudi.**
- 1 Rimuovere una striscia di 3 mm (0.125 pollici) dal bordo superiore per evitare che le etichette si sollevino dentro la stampante.
- 1 **È preferibile utilizzare l'orientamento verticale, in particolar modo per la stampa di codici a barre.**
- 1 Non utilizzare etichette con l'adesivo esposto.

Conservazione dei supporti di stampa

Per una conservazione adeguata dei supporti di stampa, attenersi alle indicazioni fornite di seguito per evitare i problemi relativi all'alimentazione della carta e alla qualità di stampa.

- 1 Per ottenere risultati di stampa ottimali, conservare i supporti di stampa in ambienti con temperatura di circa 21°C e umidità relativa del 40%.
- 1 Conservare le confezioni dei supporti su un ripiano o uno scaffale anziché sul pavimento.
- 1 Se si conservano le singole confezioni fuori dalle scatole originali, accertarsi che si trovino su una superficie piana per evitare che i bordi si flettano o si arriccino.
- 1 Non collocare oggetti sulle confezioni.

Specifiche e origini dei supporti di stampa

Le seguenti tabelle contengono informazioni sulle origini standard e opzionali.

Dimensioni carta supportate

	Alimentatore foglio singolo	Cassetto a 250 fogli standard	Alimentatore a 250 fogli opzionale	Duplexer
A4 (210x297 mm)	S	S	S	S
B5 (182x257 mm)	S	S	S	N
A5 (148x210 mm)	S	S	S	N
C5 (162x229 mm)	S	S	N	N
Monarch (3.875x7.5 in)	S	S	N	N
Monarch PLL (7,5" x 3,875")* ¹	N	S	N	N
Busta #10 (4,125" x 9,5")	S	S	N	N
DL (110x220 mm)	S	S	N	N
DL PLL (220x110 mm)* ¹	N	S	N	N
Letter (8,5" x 11")	S	S	S	S
Legal (8,5" x 14")	S	S	S	S
Folio (8,5" x 13")	S	S	S	S
Executivo (7,25" x 10,5")	S	S	S	N
Personalizza* ²⁺³	S	S	N	N

*¹ È possibile caricare la carta in due orientamenti diversi, dal lato corto (PLC) e dal lato lungo (PLL). L'orientamento della carta PLC prevede il caricamento dei fogli nella stampante dal lato corto. L'orientamento della carta PLL prevede il caricamento dei fogli nella stampante dal lato lungo. Le figure seguenti mostrano gli orientamenti di caricamento PLC e PLL. La freccia della figura mostra l'orientamento di caricamento della carta.

*² Larghezza personalizzata: da 76,2 mm a 215,9 mm

Lunghezza personalizzata: da 127 mm a 355,6 mm

*³ Il formato personalizzato nel driver della stampante può essere impostato solo dall'utente amministratore.

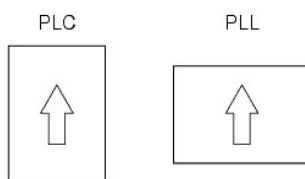

Tipi di carta supportati

Supporti di stampa	Alimentatore foglio singolo	Cassetto a 250 fogli standard	Alimentatore a 250 fogli opzionale	Duplexer
Liscio	S*	S*	S*	S*
Liscio - Lato 2	S	S	S	N
Liscio spesso	S	S	S	S
Liscio spesso Lato 2	S	S	S	N
Riciclata	S	S	S	S
Riciclato Lato 2	S	S	S	N
Etichetta	S	S	N	N
Copertine	S	S	N	N
Spessore copertine	S	S	N	N
Busta	S	S	N	N
Rivestito	S	N	N	N
Spesso rivestito	S	N	N	N

* I valori contrassegnati da un asterisco (*) sono le impostazioni predefinite in fabbrica.

Specifiche tipo di foglio

Tipo di carta	Peso (g/mq)	Note
Liscio	60-90	-
Liscio spesso	80/90-105	-
Copertine	106-163	-
Spessore copertine	164-216	-
Rivestito	106-163	Non è possibile utilizzare la carta per stampanti a getto di inchiostro.
Spesso rivestito	164-216	Non è possibile utilizzare la carta per stampanti a getto di inchiostro.

Etichetta	3R97408	Non è possibile utilizzare la carta per stampanti a getto di inchiostro.
Buste	-	-
Riciclata	-	-

[Alla pagina dell'indice](#)

[Alla pagina dell'indice](#)

Caricamento dei supporti di stampa

- [Cassetto a 250 fogli standard e alimentatore a 250 fogli opzionale](#)
- [Caricamento dei supporti di stampa nel cassetto a 250 fogli standard e nell'alimentatore a 250 opzionale](#)
- [Alimentatore foglio singolo](#)
- [Come caricare l'alimentatore foglio singolo](#)
- [Utilizzo della funzione fronte/retro](#)
- [Utilizzo del Cassetto di espulsione](#)
- [Utilizzo dell'estensione del cassetto di espulsione](#)

Un corretto caricamento della carta consente di prevenire inceppamenti e di eseguire stampa senza problemi.

Prima di caricare i supporti desiderati, è necessario identificare il lato di stampa consigliato. In genere, questa informazione è riportata sulla confezione della carta.

Cassetto a 250 fogli standard e alimentatore a 250 fogli opzionale

Capacità

Il cassetto a 250 fogli standard e l'alimentatore a 250 fogli opzionale possono contenere:

- 1 250 fogli di carta standard.

Dimensioni dei supporti di stampa

Il cassetto a 250 fogli standard è in grado di contenere supporti di stampa aventi le seguenti dimensioni:

- 1 Larghezza - da 76,2 mm a 215,9 mm
- 1 Lunghezza - da 127 mm a 355,6 mm

L'alimentatore a 250 fogli opzionale è in grado di contenere supporti di stampa aventi le seguenti dimensioni:

- 1 Larghezza - da 148 mm a 215,9 mm
 - 1 Lunghezza - da 210 mm a 355,6 mm
-

Caricamento dei supporti di stampa nel cassetto a 250 fogli standard e nell'alimentatore a 250 opzionale

 **NOTA:** Per evitare inceppamenti della carta, non rimuovere il vassoio durante la stampa.

 **NOTA:** Utilizzare supporti di stampa solo per stampa laser. Non utilizzare carta per stampa a getto di inchiostro nella stampante.

Tutti i cassettei si caricano allo stesso modo.

1. Estrarre il cassetto della stampante di circa 200 mm. Mantenere il cassetto con entrambe le mani e rimuoverlo dalla stampante.

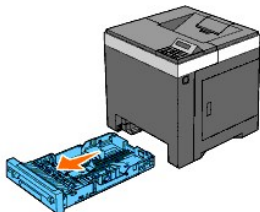

2. Regolare le guide della carta.

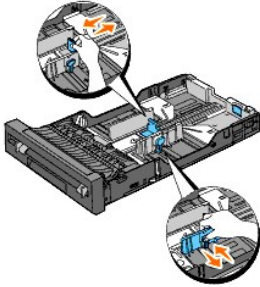

NOTA: Quando l'alimentazione della carta avviene dal vassoio caricato con carta di formato Legal, estendere il lato posteriore del vassoio.

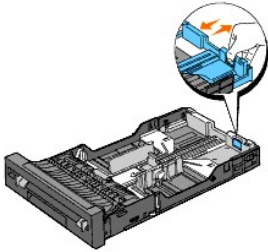

3. Prima di caricare il supporto di stampa, flettere i fogli avanti e indietro, e poi sventagliarli. Allineare i bordi della risma su una superficie piana.

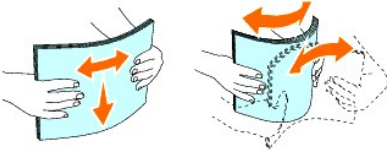

4. Posizionare il supporto di stampa nel vassoio con il lato su cui stampare rivolto verso l'alto.

NOTA: Non superare la linea di carico massimo del vassoio. Riempire eccessivamente il vassoio può causare inceppamenti.

5. Regolare le guide della larghezza e della lunghezza contro i margini della pila di carta.

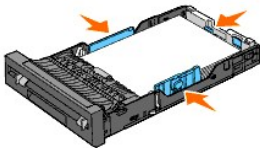

NOTA: Quando si effettua il caricamento di supporti di stampa specificati dall'utente, regolare le guide dell'ampiezza e la parte estendibile del cassetto facendo scorrere le guide della lunghezza contro il margine della pila di carta.

6. Dopo aver controllato che le guide sono regolate correttamente, inserire il vassoio nella stampante.

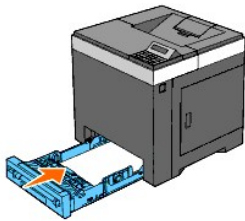

7. Selezionare il tipo di carta dal pannello operatore se vi sono supporti di stampa diversi dal supporto comune. Se nel cassetto a 250 fogli standard è caricato un supporto di formato personalizzato è necessario specificare le impostazioni relative tramite il pannello operatore.

8. Premere il pulsante **Menu**.

9. Premere ▲ oppure ▼ finchè non appare Imp. Cassetto e quindi premere il pulsante ✓ (imposta).
10. Premere ▲ oppure ▼ finchè non appare Cassetto 1 e quindi premere il pulsante ✓ (imposta).
11. Premere ▲ oppure ▼ fino a visualizzare Tipo carta e quindi premere il pulsante ✓ (imposta).
12. Premere ▲ oppure ▼ fino a visualizzare il tipo di carta desiderato e quindi premere il pulsante ✓ (imposta).
13. Premere ◀.
14. Premere ▲ oppure ▼ fino a visualizzare Dimen. Carta e quindi premere il pulsante ✓ (imposta).
15. Premere ▲ oppure ▼ fino a visualizzare Dim.person. e quindi premere il pulsante ✓ (imposta).
16. Premere ▲ oppure ▼ fino a visualizzare il formato di carta desiderato e quindi premere il pulsante ✓ (imposta).

Come caricare la carta intestata

Quando si utilizza il cassetto a 250 fogli standard o l'alimentatore a 250 fogli opzionale, l'intestazione viene inserita per prima con il lato di stampa rivolto verso l'alto.

Quando si utilizza l'alimentatore foglio singolo, l'intestazione viene inserita per prima con il lato di stampa rivolto verso il basso.

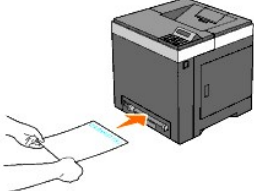
Origine dei supporti di stampa	Lato di stampa	Orientamento pagina
Cassetto a 250 fogli standard Alimentatore a 250 fogli opzionale	Rivolto verso l'alto 	L'intestazione entra per ultima nella stampante
Alimentatore foglio singolo	Rivolto verso il basso 	L'intestazione entra per prima nella stampante

Caricamento buste

Utilizzare i seguenti suggerimenti per il caricamento di buste nel cassetto a 250 fogli standard:

- 📌 **NOTA:** Se non si caricano le buste nel cassetto a 250 fogli standard subito dopo averle tolte dalla confezione, queste si possono gonfiare. Per evitare inceppamenti appiattire le buste prima di caricarle nel cassetto a 250 fogli standard.

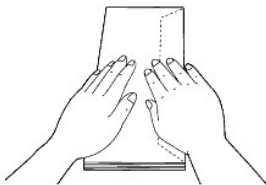

Busta # 10

Caricare le buste per il lato corto con le alette chiuse e il lato di stampa rivolto verso l'alto. Accertarsi che le alette siano rivolte verso destra guardando la

stampante dal davanti.



Monarch o DL

Le buste Monarch o DL possono essere caricate in uno dei seguenti modi:

Caricare le buste per il lato corto con le alette chiuse e il lato di stampa rivolto verso l'alto. Accertarsi che le alette siano rivolte verso destra guardando la stampante dal davanti.

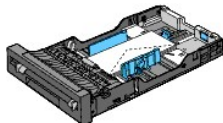

O

Caricare le buste per il lato lungo (PLL) con le alette aperte e il lato di stampa rivolto verso l'alto. Accertarsi che le alette siano rivolte verso l'alto guardando la stampante dal davanti.

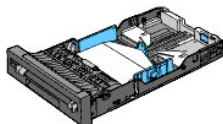

C5

Caricare le buste per il lato corto con le alette chiuse e il lato di stampa rivolto verso l'alto. Accertarsi che le alette siano rivolte verso il basso guardando la stampante dal davanti.

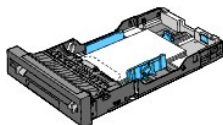

Collegamento dei cassettei

Collegando i cassettei è possibile caricare lo stesso tipo e formato di carta sia nel cassetto a 250 fogli standard che nell'alimentatore a 250 fogli opzionale. La stampante collega automaticamente i cassettei e utilizza il primo cassetto finché i supporti non si esauriscono, quindi passa a quello collegato.

Per poter collegare i cassettei è necessario che negli stessi sia caricato lo stesso tipo e formato di carta.

Una volta che i cassettei scelti contengono lo stesso tipo e formato di carta, selezionare le impostazioni di **Tipo carta** in **Imp. Cassetto** per ogni origine.

Per disattivare il collegamento dei cassettei, impostare il **Tipo carta** a un valore unico per ogni cassetto. Se non c'è lo stesso tipo di supporto di stampa in tutti i cassettei collegati può accadere di stampare un lavoro sul tipo di carta errato.

 **NOTA:** Se nel driver della stampante non è stato specificato il tipo di carta la stampante collega automaticamente i cassettei (anche se nei cassettei sono caricati tipi diversi di supporti).

Alimentatore foglio singolo

Capacità

L'alimentatore foglio singolo può supportare:

- 1 1 foglio di carta standard.

Dimensioni dei supporti di stampa

L'alimentatore foglio singolo è in grado di contenere supporti di stampa entro le seguenti dimensioni:

- 1 Larghezza - da 76,2 mm a 215,9 mm
- 1 Lunghezza - da 127 mm a 355,6 mm

Come caricare l'alimentatore foglio singolo

1. Regolare l'ampiezza delle guide rispetto alla larghezza dei supporti di stampa.

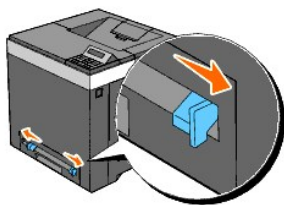

2. Tenere i due lati del supporto di stampa rivolti verso il basso vicini all'alimentatore foglio singolo e spingerli nella stampante fino a quando non vengono trascinati automaticamente.

- ☑ **NOTA:** Non forzare i supporti di stampa nell'alimentatore foglio singolo.
- ☑ **NOTA:** Caricare la carta intestata rivolta verso il basso, con la parte superiore del foglio da inserire per prima.
- ☑ **NOTA:** In caso di problemi di alimentazione, ruotare la carta.

Caricamento di una buste

Busta #10 , Monarch oppure DL

Per caricare una busta nell'alimentatore foglio singolo, inserire la stessa con le alette chiuse e alimentandola dal bordo corto, con il lato di stampa rivolto verso il basso. Accertarsi che le alette siano rivolte verso destra guardando la stampante dal davanti.

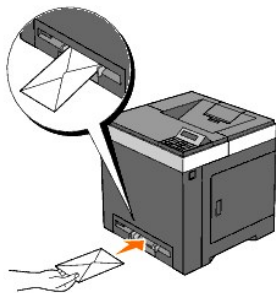

- ➡ **AVVISO:** Mai usare buste con finestrelle, bordi decorati, o autoadesivi. Causerebbero inceppamenti di carta e danni alla stampante.
- ☑ **NOTA:** Assicurarsi di caricare le buste con le alette completamente chiuse.
- ☑ **NOTA:** Inserire le buste con il lato aperto rivolto verso l'alto e con l'area del francobollo sul lato destro superiore.

C5

Per caricare una busta nell'alimentatore foglio singolo, inserire la stessa con l'aletta aperta e alimentandola dal bordo corto, con il lato di stampa rivolto verso il basso. Accertarsi che l'aletta sia rivolta verso il basso guardando la stampante dal davanti.

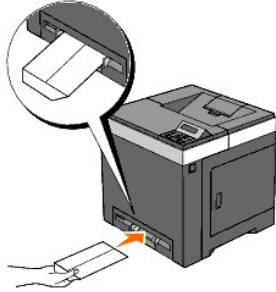

➔ **AVVISO:** Mai usare buste con finestrelle, bordi decorati, o autoadesivi. Causerebbero inceppamenti di carta e danni alla stampante.

📌 **NOTA:** Assicurarsi di caricare le buste con le alette completamente aperte.

📌 **NOTA:** Inserire le buste con il lato aperto rivolto verso l'alto e con l'area del francobollo sul lato destro inferiore.

Utilizzo della funzione fronte/retro

La stampa fronte/retro (stampa duplex) consente di stampare automaticamente su entrambi i lati dei fogli. La stampa fronte/retro può essere eseguita solo quando nella stampante è installato modulo duplexer opzionale. Per informazioni su come installare l'unità duplexer vedere ["Installazione del Duplexer \(unità fronte/retro\)"](#). Per conoscere i formati che possono essere stampati fronte/retro vedere ["Dimensioni carta supportate"](#).

Utilizzo della stampa libretto

Per utilizzare la stampa libretto è necessario selezionare **Gira s. B. Breve** oppure **Gira s. B. Lungo** dal menu **Duplex** nella finestra delle proprietà della stampante e poi selezionare **Creazione Libretto** nella finestra **Libretto/Poster/Documenti Misti** visualizzata facendo clic sul pulsante **Libretto/Poster/Documenti Misti**. Dal menu **Duplex** è possibile definire come collegare le pagine stampate su due lati e come orientare la stampa sul retro del foglio (pagine pari) in relazione alla stampa della parte fronte (pagine dispari).

<p>Gira sul bordo lungo</p>	<p>Considera che la rilegatura sia dal lato lungo del foglio (il lato sinistro per l'orientamento verticale e il lato superiore per l'orientamento orizzontale). L'illustrazione riportata di seguito mostra la rilegatura sul lato lungo per le pagine con orientamento verticale e orizzontale:</p>
<p>Gira sul bordo breve</p>	<p>Considera che la rilegatura sia dal lato corto del foglio (il lato superiore per l'orientamento verticale e il lato sinistro per l'orientamento orizzontale). L'illustrazione riportata di seguito mostra la rilegatura sul lato corto per le pagine con orientamento verticale e orizzontale:</p>

Utilizzo del Cassetto di espulsione

Il Vassoio di uscita contiene fino a:

- 1 150 fogli di carta liscia.

Utilizzo dell'estensione del cassetto di espulsione

L'estensione del cassetto di uscita è stata progettata per evitare la caduta dei supporti dopo la stampa.

Assicurarsi che l'estensione del cassetto di uscita sia completamente esteso prima di stampare un documento.

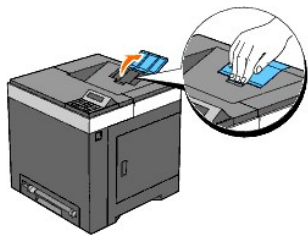

[Alla pagina dell'indice](#)

[Alla pagina dell'indice](#)

Impostazioni della stampante

- [Stampa di una pagina di impostazioni della stampante](#)
- [Utilizzo del pannello operatore per cambiare le impostazioni della stampante](#)
- [Utilizzo del programma Strumenti per cambiare le impostazioni della stampante](#)
- [Utilizzo di Dell Printer Configuration Web Tool per cambiare le impostazioni della stampante](#)
- [Ripristino delle impostazioni predefinite](#)
- [Inizializzazione di NVRAM per le impostazioni di rete](#)

È possibile modificare la maggior parte delle impostazioni di sistema tramite l'applicazione software. Se la stampante collegata alla rete è possibile modificarne le impostazioni tramite **Dell Printer Configuration Web Tool**. Per avviare **Dell Printer Configuration Web Tool**, digitare l'indirizzo IP della stampante nel browser. Per trovare l'indirizzo IP della stampante, vedere "[Stampa di una pagina di impostazioni della stampante](#)".

Le impostazioni dal programma software aggiornano le impostazioni predefinite della stampante. Le impostazioni dal driver della stampante sono applicabile soltanto al lavoro che si sta inviando alla stampante.

Se non possibile modificare l'impostazione dal programma software, utilizzare il pannello operatore della stampante, il programma Strumenti oppure **Dell Printer Configuration Web Tool**. Le impostazioni della stampante modificate dal pannello operatore, dal programma Strumenti o da **Dell Printer Configuration Web Tool** vengono utilizzati come valori predefiniti.

Stampa di una pagina di impostazioni della stampante

La pagina di impostazioni della stampante consente di controllare le impostazioni attive nella stampante.

Utilizzando il pannello operatore

1. Premere il pulsante **Menu**.
2. Premere il pulsante ▼ fino a visualizzare **Report/elenco** quindi premere ✓ (**imposta**).
3. Viene visualizzato **Imp. stampante**. Premere il pulsante ✓ (**imposta**).

Viene stampata la pagina Impostazioni stampante.

Utilizzando il programma Strumenti

1. Scegliere **Start** → **Tutti i programmi** → **Stampanti Dell** → **Dell 2130cn Color Laser Printer** → **Strumenti**.

Viene aperta la finestra di dialogo **Seleziona stampante**.

2. Selezionare il nome della stampante nell'elenco **Nome di Stampante** e scegliere **OK**.

Viene aperto il programma **Strumenti**.

3. Fare clic sulla scheda **Rapporto Impostazioni Stampante**.

4. Selezionare **Rapporti** dall'elenco a sinistra della pagina.

Si apre la pagina **Rapporti**.

5. Fare clic sul pulsante **Impostazioni Stampante**.

Viene stampata la pagina Impostazioni stampante.

Utilizzo del pannello operatore per cambiare le impostazioni della stampante

È possibile scegliere voci di menu e valori corrispondenti dal pannello operatore.

Quando si entra per la prima volta nei menu della stampante dal pannello operatore, si vede un asterisco (*) vicino ai valori del menu.







L'asterisco indica i valori predefiniti di fabbrica. Queste impostazioni sono le impostazioni originali della stampante.

 **NOTA:** Le impostazioni predefinite di fabbrica possono variare a seconda dei Paesi.







Quando si sceglie una nuova impostazione dal pannello operatore, accanto ad essa viene visualizzato un asterisco ad indicare che si tratta dell'attuale valore predefinito dell'utente.

Tali impostazioni restano attive finché non ne vengono selezionate altre o non vengono ripristinati i valori predefiniti di fabbrica.

Per selezionare un nuovo valore come impostazione:

1. Premere il pulsante **Menu**.
2. Premere  oppure  finché non appare il menu desiderato, quindi premere  (**imposta**).
3. Premere  oppure  finché non appare il menu o la voce di menu desiderata, quindi premere  (**imposta**).
 - 1 Qualora si scelga un menu, questo si apre e si visualizza la prima impostazione di sistema di quel menu.
 - 1 Se si seleziona una voce del menu viene visualizzata l'impostazione predefinita di quella voce. L'impostazione predefinita del menu utente corrente è contrassegnata da un asterisco (*).

Ciascuna voce di menu ha una lista di valori per la voce di menu. Un valore può essere:

- 1 Una frase o una parola che descrive un'impostazione
 - 1 Un valore numerico che può essere modificato
 - 1 Un'impostazione Sì o No
 - 1 Premere contemporaneamente i pulsanti  e . In questo modo verranno recuperate le impostazioni predefinite del menu. Premere  (**imposta**) per riportare le impostazioni ai valori predefiniti.
4. Premere  oppure  per scorrere fino al valore desiderato.
 5. Premere il pulsante  (**imposta**).

Il valore dell'impostazione viene attivato, indicando un asterisco (*) accanto al valore dell'impostazione.
 6. Premere **Cancel** oppure  per tornare al menu precedente.

Per continuare a impostare altre voci, selezionare il menu desiderato. Per uscire dall'operazione di impostazione dei nuovi valori premere il pulsante **Cancel** (annulla).

Le impostazioni del driver possono sostituirsi alle modifiche precedentemente apportate e possono richiedere la modifica delle impostazioni predefinite del pannello operatore.

Utilizzo del programma Strumenti per cambiare le impostazioni della stampante

È possibile scegliere voci di menu e valori corrispondenti dal programma Strumenti.

 **NOTA:** Le impostazioni predefinite di fabbrica possono variare a seconda dei Paesi.

Tali impostazioni restano attive finché non ne vengono selezionate altre o non vengono ripristinati i valori predefiniti di fabbrica.

Per selezionare un nuovo valore come impostazione:

1. Scegliere **Start** → **Tutti i programmi** → **Stampanti Dell** → **Dell 2130cn Color Laser Printer** → **Strumenti**.

Viene aperta la finestra di dialogo **Seleziona stampante**.
2. Selezionare il nome della stampante nell'elenco **Nome di Stampante** e scegliere **OK**.

Viene aperto il programma **Strumenti**.
3. Selezionare la scheda **Manutenzione stampante**.
4. Selezionare la voce di menu desiderata.

Ciascuna voce di menu ha una lista di valori per la voce di menu. Un valore può essere:

- 1 Una frase o una parola che descrive un'impostazione
- 1 Un valore numerico che può essere modificato
- 1 Un'impostazione Sì o No

5. Selezionare il valore desiderato e fare clic sul pulsante associato con ciascuna voce di menu.

Le impostazioni del driver possono sostituirsi alle modifiche precedentemente apportate e possono richiedere la modifica delle impostazioni predefinite del programma Strumenti.

Utilizzo di Dell Printer Configuration Web Tool per cambiare le impostazioni della stampante



Se la stampante è collegata alla rete è possibile modificare le impostazioni del dispositivo dal browser. Un amministratore di rete può copiare le impostazioni della stampante da una stampante a un'altra o a tutte le stampanti della rete.

Immettere l'indirizzo IP della stampante di rete nel browser. Dall'elenco degli argomenti, selezionare **Impostazioni Stampante** quindi selezionare le **Impostazioni di sistema** da modificare.

Per copiare le impostazioni della stampante su un'altra stampante in rete, selezionare **Copia Impostazioni di Stampante** dall'elenco degli argomenti, quindi immettere l'indirizzo IP della stampante.

Se non si conosce l'indirizzo IP della stampante, consultare la pagina relativa alle impostazioni della stampante. Per stampare una pagina di impostazioni della stampante:

Utilizzando il pannello operatore

1. Premere il pulsante **Menu**.
 2. Premere il pulsante  fino a visualizzare **Report/**elenco quindi premere  (**imposta**).
 3. Viene visualizzato **Imp. stampante**. Premere il pulsante  (**imposta**).
- Viene stampata la pagina Impostazioni stampante.





Utilizzando il programma Strumenti



1. Scegliere **Start**→ **Tutti i programmi**→ **Stampanti Dell**→ **Dell 2130cn Color Laser Printer**→ **Strumenti**.
Viene aperta la finestra di dialogo **Seleziona stampante**.
 2. Selezionare il nome della stampante nell'elenco **Nome di Stampante** e scegliere **OK**.
Viene aperto il programma **Strumenti**.
 3. Fare clic sulla scheda **Rapporto Impostazioni Stampante**.
 4. Selezionare **Rapporti** dall'elenco a sinistra della pagina.
Si apre la pagina **Rapporti**.
 5. Fare clic sul pulsante **Impostazioni Stampante**.
Viene stampata la pagina Impostazioni stampante.
-

Ripristino delle impostazioni predefinite

Dopo aver eseguito questa funzione e riavviato la stampante, tutti i parametri dei menu, ad eccezione di quelli relativi alla rete, vengono reimpostati sui valori predefiniti.

Utilizzando il pannello operatore

1. Premere il pulsante **Menu**.
2. Premere il pulsante  fino a visualizzare **Menu Ammin.** e quindi premere  (**imposta**).
3. Premere il pulsante  fino a visualizzare **Manutenzione** e quindi premere  (**imposta**).







4. Premere il pulsante  fino a visualizzare Ripr. Predef. e quindi premere  (**imposta**).
5. Sul pannello operatore appare il messaggio Sei sicuro?. Premere il pulsante  (**imposta**).
6. Spegner e riaccendere la stampante per rendere effettive le impostazioni.

Utilizzando il programma Strumenti

1. Scegliere **Start**→ **Tutti i programmi**→ **Stampanti Dell**→ **Dell 2130cn Color Laser Printer**→ **Strumenti**.
Viene aperta la finestra di dialogo **Seleziona stampante**.
 2. Selezionare il nome della stampante nell'elenco **Nome di Stampante** e scegliere **OK**.
Viene aperto il programma **Strumenti**.
 3. Selezionare la scheda **Manutenzione stampante**.
 4. Selezionare **Rip. Predef.** dall'elenco a sinistra della pagina.
Si apre la pagina **Rip. Predef.**
 5. Fare clic sul pulsante **Avvia**.
La stampante si spegne automaticamente per applicare le impostazioni.
-

Inizializzazione di NVRAM per le impostazioni di rete

È possibile inizializzare l'indirizzo IP e le impostazioni correlate alla rete inizializzando la NVRAM per le impostazioni di rete.

1. Premere il pulsante **Menu**.
 2. Premere il pulsante  fino a visualizzare Menu Ammin. e quindi premere  (**imposta**).
 3. Premere il pulsante  fino a visualizzare Rete e quindi premere  (**imposta**).
 4. Premere il pulsante  fino a visualizzare Ripristina LAN e quindi premere  (**imposta**).
 5. Sul pannello operatore appare il messaggio Sei sicuro?. Premere il pulsante  (**imposta**).
 6. Spegner e riaccendere la stampante per rendere effettive le impostazioni.
-

[Alla pagina dell'indice](#)

[Alla pagina dell'indice](#)

Funzionamento dei menu del programma Strumenti

- [Rapporto Impostazioni Stampante](#)
- [Manutenzione stampante](#)
- [Diagnosi](#)

Il programma Strumenti permette di visualizzare o specificare le impostazioni della stampante. Esso consente inoltre di diagnosticare le impostazioni della stampante.

La casella strumenti comprende: **Rapporto Impostazioni Stampante**, **Manutenzione stampante** e le schede di **Diagnosi**.

 **NOTA:** La finestra di dialogo **Password** appare la prima volta che si modificano le impostazioni o si fa clic su **Strumenti** quando **Blocca Pannello** è impostato sulla stampante. In questo caso immettere la password specificata e fare clic su **OK** per applicare le impostazioni.

Rapporto Impostazioni Stampante

La scheda **Rapporto Impostazioni Stampante** include le pagine **Informazioni su Stampante**, **Impostazioni Menu**, **Rapporti**, **Impostazioni di Rete** e **Impostazioni TCP/IP**.

 **NOTA:** I valori contrassegnati da un asterisco (*) sono le impostazioni predefinite.

Informazioni su Stampante

Funzione:

Per visualizzare le informazioni relative alla stampante.

Valori:

Numero di Codice Servizio Dell	Mostra il numero di codice del servizio assistenza.
Numero di Serie Stampante	Mostra il numero di serie della stampante.
Tipo di Stampante	Mostra il tipo di stampa. Normalmente viene visualizzato Colore Laser.
Numero di Codice Attività	Mostra il numero dell'etichetta della stampante da utilizzare per l'inventario.
Capacità di memoria	Mostra la capacità di memoria.
Velocità Processore	Mostra la velocità di elaborazione.
Versione Firmware	Mostra la versione del controller.
Versione Firmware di rete	Mostra la versione della scheda di rete.
Versione Firmware MCU	Mostra la versione del firmware MCU.
Velocità di Stampa (Colore)	Mostra la velocità di stampa per la stampa a colori.
Velocità di Stampa (Monocromatico)	Mostra la velocità di stampa per la stampa monocromatica.

Impostazioni Menu

Funzione:

Per visualizzare le informazioni sui menu della stampante.

Valori:

	Modalità timer risparmio energetico 1	Mostra il tempo che deve trascorrere dopo che un processo è stato stampato perché la stampante vada nella modalità di risparmio energia 1.
	Modalità timer risparmio energetico 2	Visualizza il tempo che deve trascorrere prima che la stampante vada nella modalità timer di risparmio energetico 2 dopo che è passata in modalità risparmio energetico 1.
	Segnale quadro comandi	Mostra se il sistema emetterà un segnale acustico quando l'immissione nel pannello operatore è corretta. No indica che il tono è disabilitato.
	Segnale tasto non valido	Mostra se il sistema emetterà un segnale acustico quando l'immissione nel pannello operatore non è corretta. No indica che il tono è disabilitato.
	Segnale macchina pronta	Mostra se il sistema emetterà un segnale acustico quando la stampante diventa pronta. No indica che il tono è disabilitato.
	Segnale processo terminato	Mostra se il sistema emetterà un segnale acustico al completamento di un lavoro di stampa. No indica che il tono è disabilitato.
	Segnale errore	Mostra se il sistema emetterà un segnale acustico quando un lavoro di stampa termina in modo anomalo. No indica che il tono è disabilitato.
	Segnale di avviso	Mostra se il sistema emetterà un segnale acustico al verificarsi di un problema. No indica che il tono è disabilitato.

Impostazioni di Sistema	Segnale carta esaurita	Mostra se il sistema emetterà un segnale acustico quando la stampante esaurisce la carta. No indica che il tono è disabilitato.
	Segnale di avviso livello toner basso	Mostra se il sistema emetterà un segnale acustico quando il livello del toner o di altri materiali di consumo è basso. No indica che il tono è disabilitato.
	Tono base	Mostra se il sistema emetterà un segnale acustico quando lo schermo del pannello operatore è tornato alla visualizzazione predefinita sfogliando il menu ciclico. No indica che il tono è disabilitato.
	Time-out per guasto	Mostra il tempo che la stampante aspetterà prima di annullare un lavoro di stampa interrotto in modo anomalo.
	Time-out	Visualizza il tempo che la stampante aspetterà la ricezione di dati dal computer.
	Lingua Pannello	Mostra la lingua da utilizzare sullo schermo del pannello operatore.
	Stampa Auto Log	Mostra la possibilità di generare automaticamente un report di lavori di stampa completati dalla stampante.
	Stampa Id	Mostra dove stampare l'ID utente sulla carta in uscita.
	Stampa testo	Mostra se i dati PDL (pagina descrizione lingua), che non sono supportati dalla stampante, sono stampati come testo semplice quando vengono ricevuti dalla stampante.
	Posizione inserimento foglio banner	Mostra dove inserire un foglio banner.
	Vassoio specifica foglio banner	Mostra il vassoio di alimentazione utilizzato per inserire un foglio banner.
	Disco RAM	Mostra se viene allocata memoria RAM al file system per le funzioni Protezione Stampa e Campione di stampa. Questa voce è presente solo quando è installata la memoria opzionale da 512 MB o quantità superiore.
	Pagina dispari fronte e retro	Mostra la modalità di stampa dell'ultima pagina dispari quando si utilizza la stampa fronte/retro.
	Sost. cassetto	Mostra se viene usata carta di altre dimensioni quando la carta caricata nel vassoio specificato non corrisponde alla dimensione di carta impostata per il processo attuale.
	mm/pollici	Mostra l'unità di misura usata sul pannello operatore.
Densità carta	Liscio	Mostra le impostazioni della densità della carta per la carta liscia.
	Etichetta	Mostra le impostazioni della densità della carta per le etichette.
Regolazione Registrazione Automatica	Regolazione Registrazione Automatica	Mostra se effettuare oppure no la regolazione automatica della registrazione del colore.
Regola altezza	Regola altezza	Segnala l'altezza del luogo di installazione della stampante.
Toner non-Dell	Toner non-Dell	Mostra se viene usata oppure no una cartuccia del toner di un altro produttore.
Imp. cassetto	Cassetto 1 Tipo di Foglio	Mostra l'impostazione del tipo di carta nel cassetto a 250 fogli standard.
	Cassetto 1 Formato di Foglio	Mostra l'impostazione del formato della carta nel cassetto a 250 fogli standard.
	Cassetto 1 Dim.person. - Y	Visualizza la lunghezza della carta di formato personalizzato caricata nel cassetto a 250 fogli standard.
	Cassetto 1 Dim.person. - X	Visualizza la larghezza della carta di formato personalizzato caricata nel cassetto a 250 fogli standard.
	Cassetto 2 Tipo di Foglio* ¹	Mostra l'impostazione del tipo di carta nell'alimentatore a 250 fogli opzionale.
	Cassetto 2 Formato di Foglio* ¹	Mostra l'impostazione del formato della carta nell'alimentatore a 250 fogli opzionale.
	V. Fin. Popup	Visualizza un menu a scomparsa che suggerisce di impostare le dimensioni e il tipo di carta quando la carta viene caricata nel cassetto a 250 fogli standard o nell'alimentatore a 250 fogli opzionale.
* ¹ Questa voce è presente solo quando è installato l'alimentatore a 250 fogli opzionale.		

Rapporti

Funzione:

Per stampare le impostazioni della stampante e la cronologia informazioni.

I rapporti vengono stampati con le dimensioni pagina specificate nelle impostazioni della stampante. L'impostazione predefinita è A4 oppure Letter.

Valori:

Impostazioni Stampante	Fare clic per stampare una lista dettagliata delle impostazioni della stampante.
Impostazioni pannello	Fare clic per stampare una lista dettagliata delle impostazioni pannello.
Temporizzazione Lavoro	Fare clic per stampare la cronologia dei processi completati della stampante.
Cronologia errori	Fare clic per stampare la cronologia degli errori.
Metro stampa	Stampa il conteggio delle pagine stampate.
Pag. test col.	Fare clic per stampare la pagina di verifica colore.

Impostazioni TCP/IP

Funzione:

Permette di visualizzare le attuali impostazioni del protocollo TCP/IP (Transmission Control Protocol/Internet Protocol).

Valori:

Modalità Indirizzo IP	Mostra il metodo per acquisire l'indirizzo IP.
Indirizzo IP	Mostra l'indirizzo IP della stampante.
Mask di sottorete	Visualizza la mask di sottorete.
Indirizzo Gateway	Visualizza l'indirizzo del gateway.

Manutenzione stampante

La scheda **Manutenzione stampante** contiene le pagine **Impostazioni di Sistema**, **Densità carta**, **Regolazione Registrazione**, **Regola altezza**, **Rip. Prefef.**, **Toner non-Dell**, **Inizializza PrintMeter**, **Imp. cassetto**, **Impostazioni TCP/IP** e **Impostazioni di Rete**.

 **NOTA:** I valori contrassegnati da un asterisco (*) sono le impostazioni predefinite.

Impostazioni di Sistema

Funzione:

Utilizzare queste impostazioni per configurare la gestione alimentazione della stampante, le segnalazioni di avviso, il tempo di time-out, la lingua del pannello operatore, la stampa automatica del registro lavori di stampa, la posizione dell'ID di stampa, l'impostazione della stampa Dump, l'impostazione della memoria aggiuntiva, l'impostazione del foglio sostitutivo, le impostazioni mm/pollici e le impostazioni relative al duplexer.

Valori:

Modalità timer risparmio energetico 1*	1-30 min.	Specifica il tempo che deve trascorrere dopo che un processo è stato stampato perché la stampante vada nella modalità di risparmio energia 1.	
	3 min.*		
Modalità timer risparmio energetico 2*	5-60 min.	Specifica il tempo che deve trascorrere prima che la stampante vada nella modalità timer di risparmio energetico 2 (modalità deep sleep) dopo che è passata in modalità risparmio energetico 1.	
	10 min*		
Toni audio	Segnale quadro comandi	No*	Non emette un tono di avviso quando l'immissione del pannello operatore è corretta.
		Si	Emette un tono di avviso quando l'immissione del pannello operatore è corretta.
	Segnale tasto non valido	No*	Non emette un tono di avviso quando l'immissione del pannello operatore è sbagliata.
		Si	Emette un tono di avviso quando l'immissione del pannello operatore è sbagliata.
	Segnale macchina pronta	No*	Non emette il tono dello stato di pronto dell'apparecchio.
		Si	Emette un tono di segnalazione dello stato di pronto dell'apparecchio.
	Segnale processo terminato	No*	Non emette un tono quando un lavoro di stampa è completato.
		Si	Emette un tono quando un lavoro di stampa è completato.
	Segnale errore	No*	Non emette un il tono quando un processo termina in modo anomalo.
		Si	Emette un tono quando un processo termina in modo anomalo.
	Segnale di avviso	No*	Non emette il tono quando si verifica un problema.
		Si	Emette un tono quando si verifica un problema.
	Segnale carta esaurita	No*	Non emette un tono quando la stampante ha esaurito la carta.
		Si	Emette un tono quando la stampante ha esaurito la carta.
Segnale di avviso livello toner basso	No*	Non emette un tono quando il toner o altro materiale di consumo è quasi esaurito.	
	Si	Emette un tono quando il toner o altro materiale di consumo è quasi esaurito.	
Tono base	No*	Non emette un segnale acustico quando lo schermo del pannello operatore è tornato alla visualizzazione predefinita sfogliando il menu ciclico.	
	Si	Emette un segnale acustico quando lo schermo del pannello operatore è tornato alla visualizzazione predefinita sfogliando il menu ciclico.	
Time-out per guasto	0	Disabilita il timeout dei guasti.	
	3-300 sec	Imposta il tempo che la stampante aspetterà prima di annullare un lavoro di stampa interrotto in modo anomalo.	
	60 sec.*		
Time-out	0	Disabilita il timeout dei lavori di stampa.	
	5-300 sec	Imposta il tempo che la stampante aspetterà prima di annullare un lavoro di stampa interrotto in modo anomalo.	
	30 sec*		
	English*		
	Francese		
	Italiano		

Lingua Pannello	Tedesco	Specifica la lingua da utilizzare sullo schermo del pannello operatore.
	Spagnolo	
	Olandese	
	Danese	
	Norvegese	
Stampa Auto Log	No*	Non stampa automaticamente un report di lavori di stampa completati.
	Si	Stampa automaticamente un report di lavori di stampa completati.
Stampa Id	No*	Non stampa l'identificativo utente.
	Alto sinistra	Stampa l'ID utente nel punto specificato.
	Alto destra	
	Fondo sinistra	
Fondo destra		
Stampa testo	No	Non stampa i dati di PDL ricevuti come dati di testo.
	Si*	Stampa i dati PDL ricevuti come dati di testo.
Posizione inserimento foglio banner	No*	Non inserisce il foglio banner.
	Fronte	Inserisce il foglio banner nella posizione specificata.
	Retro	
	Fronte e retro	
Vassoio specifica foglio banner	Cass.1*	Specifica il cassetto di alimentazione per l'inserimento del foglio banner.
	Cassetto 2* ²	
Disco RAM* ³	Disabilita	Non alloca memoria RAM al file system del disco. I Lavori Protezione stampa e Stampa di prova verranno annullati e registrati nel registro errori.
	50-500MB* ⁴	Alloca la RAM al file system del disco automaticamente.
	50-1000MB* ⁵	
Pagina dispari fronte e retro	1 lato*	Stampa le pagine dispari sul retro dei fogli.
	Fronte retro	Stampa le pagine dispari nella normale direzione dei fogli.
Sost. cassetto	No	Nessuna dimensione Cassetto sost. accettata.
	Formato magg.	Sostituisce la carta di formato immediatamente maggiore. In assenza di fogli di formato più grande, la stampante vi sostituisce il foglio dal formato più vicino.
	Formato vicino*	Sostituisce la carta di formato più vicino.
mm/pollici	millimetri (mm)*	Seleziona i millimetri o i pollici come unità di misura predefinita.
	pol. (") * ⁶	
Applicare Nuove Impostazioni		Al termine delle impostazioni premere il pulsante Applicare Nuove Impostazioni per applicare i cambiamenti.
Riavvia la stampante per applicare le nuove impostazioni		Premere il pulsante Riavvia la stampante per applicare le nuove impostazioni per applicare i cambiamenti.
<p>*¹ Inserire 3 per mandare la stampante in modalità timer risparmio energetico tre minuti dopo aver finito di stampare un processo. In questo modo si consuma molta meno corrente, ma serve più tempo di riscaldamento per la stampante. Inserire 3 se la stampante condivide lo stesso circuito elettrico dell'illuminazione della stanza e si nota un abbassamento dell'illuminazione.</p> <p>Scegliere un valore alto se la stampante viene utilizzata costantemente. Nella maggior parte dei casi, un valore elevato comporta un tempo minimo di riscaldamento della stampante. Per ottimizzare il rapporto tra risparmio di energia e tempi di riscaldamento brevi, impostare un valore compreso tra 1 e 30 minuti per la modalità timer risparmio energia.</p> <p>La stampante torna automaticamente alla modalità standby dalla modalità timer risparmio energia quando riceve dati dal computer. È possibile rimettere la stampante in modalità standby anche premendo un qualsiasi pulsante sul pannello operatore.</p> <p>*² Questa voce è presente solo quando è installato l'alimentatore a 250 fogli opzionale.</p> <p>*³ Questa voce è presente solo quando è installata la memoria opzionale da 512 MB o quantità superiore.</p> <p>*⁴ Visualizzato solo quando è installata la memoria da 512 MB opzionale.</p> <p>*⁵ Visualizzato solo quando è installata la memoria da 1024 MB opzionale.</p> <p>*⁶ Negli Stati Uniti l'impostazione predefinita di mm/pollici è pol. (").</p>		

Densità carta

Funzione:

Specifica le impostazioni della densità della carta.

Valori:

--	--

Liscio	Normale*	Specifica le impostazioni della densità della carta per la carta liscia.
	Leggero	
Etichetta	Normale*	Specifica le impostazioni della densità della carta per le etichette.
	Leggero	
Applicare Nuove Impostazioni		Al termine delle impostazioni premere il pulsante Applicare Nuove Impostazioni per applicare i cambiamenti.
Riavvia la stampante per applicare le nuove impostazioni		Premere il pulsante Riavvia la stampante per applicare le nuove impostazioni per applicare i cambiamenti.

Regolazione Registrazione

Funzione:

Per impostare la regolazione Regolazioni Registrazione Colore (correzione personalizzata giallo magenta e ciano). Quando **Regolazione Registrazione Automatica** è impostata su **Si**, l'unità stampa la tabella per la registrazione del colore per regolare la registrazione del colore. È necessario utilizzare questa funzione dopo che la stampante è stata installata o trasferita.

Valori:

Regolazione Registrazione Automatica	No	Non esegue automaticamente la registrazione del colore.
	Si*	Esegue automaticamente la registrazione del colore.
Correzione Automatica		Fare clic su Avvia per regolare automaticamente la registrazione del colore.
Schema reg. colore		Fare clic su Avvia per stampare una tabella di registrazione colore.
Regolazione Registrazione Colore 1 (laterale)	Giallo	-9- +9
		0*
		Magenta
	0*	
	Cyan	
		0*
Specifica i valori laterali di registrazione del colore (perpendicolari alla direzione di alimentazione della carta) che sono indicati nella tabella di registrazione del colore per il Giallo , Magenta , e Cyan .		
Regolazione Registrazione Colore 2 (procedura)	Giallo	-9- +9
		0*
		Magenta
	0*	
	Cyan	
		0*
Specifica i valori di processo di registrazione del colore (direzione di alimentazione della carta) che sono indicati nella tabella di registrazione del colore per il Giallo , Magenta , e Cyan .		
Applicare Nuove Impostazioni		Al termine delle impostazioni premere il pulsante Applicare Nuove Impostazioni per applicare i cambiamenti.
Riavvia la stampante per applicare le nuove impostazioni		Premere il pulsante Riavvia la stampante per applicare le nuove impostazioni per applicare i cambiamenti.

Regola altezza

Funzione:

Consente di impostare l'altitudine del luogo in cui è stata installata la stampante.

Il sistema di scaricamento/caricamento del conduttore fotografico varia in funzione della pressione barometrica. Le regolazioni vengono eseguite specificando l'altitudine della località in cui viene utilizzata la stampante.

Valori:

0 metri*	Specifica l'altezza della località in cui viene installata la stampante.	
1000 metri		
2000 metri		
3000 metri		
Applicare Nuove Impostazioni		Al termine delle impostazioni premere il pulsante Applicare Nuove Impostazioni per applicare i cambiamenti.
Riavvia la stampante per applicare le nuove impostazioni		Premere il pulsante Riavvia la stampante per applicare le nuove impostazioni per applicare i cambiamenti.

Rip. Predef.

Funzione:

Inizializza la memoria non-volatile (NVM) per i parametri di sistema. Dopo aver eseguito questa funzione per riavviare automaticamente la stampante, tutti i parametri dei menu o di dati vengono reimpostati sui valori predefiniti.

Valori:

Avvia	Inizializza i parametri di sistema.
--------------	-------------------------------------

Toner non-Dell

In caso di utilizzo di cartuccia del toner non-Dell, la stampante potrebbe risultarne seriamente danneggiata e non sarà coperta da garanzia.

Funzione:

Per specificare se viene usata oppure no una cartuccia del toner di un altro produttore.

Valori:

Toner non-Dell	No*	Disabilita l'utilizzo di cartucce toner di altri produttori.
	Si	Abilita l'utilizzo di cartucce toner di altri produttori.
Applicare Nuove Impostazioni		Al termine delle impostazioni premere il pulsante Applicare Nuove Impostazioni per applicare i cambiamenti.
Riavvia la stampante per applicare le nuove impostazioni		Premere il pulsante Riavvia la stampante per applicare le nuove impostazioni per applicare i cambiamenti.

Inizializza PrintMeter

Funzione:

Inizializza il contatore di stampe. Eseguendo questa funzione si riavvia automaticamente la stampante, il valore del contatore viene azzerato.

Valori:

Inizializza PrintMeter	Fare clic su Avvia per azzerare il PrintMeter.
-------------------------------	---

Imp. cassetto

Funzione:

Per specificare il tipo e il formato della carta nei vari cassettei di alimentazione.

Valori:

Cassetto 1 Tipo di Foglio	Liscio*	Specifica il tipo di carta caricata nel cassetto a 250 fogli standard.
	Liscio spesso	
	Copertine	
	Spessore copertine	
	Etichetta	
	Riciclata	
	Busta	
	Liscio lato 2* ¹	
	Liscio spes. Lato 2* ¹	
	Riciclato Lato2* ¹	
	A4 (210 x 297 mm)*	
	A5 (148 x 210 mm)	
	B5 (182 x 257 mm)	
	Letter (8,5 x 11")	
	Folio (8,5 x 13")	
	Legal (8,5 x 14")	

Cassetto 1 Formato di Foglio	Executive (7,25 x 10,5")	Specifica il formato della carta caricata nel cassetto a 250 fogli standard.
	Monarch (3,875 x 7,5")	
	Monarch PLL (7,5 x 3,875")	
	DL (110 x 220 mm)	
	DL PLL (220 x 110 mm)	
	C5 (162 x 229 mm)	
	Bista #10 (4,125 x 9,5")	
Dim.person.		
Cassetto 1 Dim.person. - Y	Specifica la lunghezza della carta di formato personalizzato caricata nel cassetto a 250 fogli standard. L'intervallo disponibile è compreso tra 127 mm e 355 mm.	
Cassetto 1 Dim.person. - X	Specifica la larghezza della carta di formato personalizzato caricata nel cassetto a 250 fogli standard. L'intervallo disponibile è compreso tra 77 mm e 215 mm.	
Cassetto 2 Tipo di Foglio* ²	Liscio*	Specifica il tipo di carta caricata nell'alimentatore da 250 fogli opzionale.
	Liscio spesso	
	Riciclata	
	Liscio lato 2* ¹	
	Liscio spes. Lato 2* ¹	
	Riciclato Lato2* ¹	
Cassetto 2 Formato di Foglio* ²	A4 (210 x 297 mm)*	Specifica il formato della carta caricata nell'alimentatore da 250 fogli opzionale.
	A5 (148 x 210 mm)	
	B5 (182 x 257 mm)	
	Letter (8,5 x 11")	
	Folio (8,5 x 13")	
	Legal (8,5 x 14")	
	Executive (7,25 x 10,5")	
V. Fin. Popup	No	Non visualizza un messaggio popup che suggerisce di impostare le dimensioni e il tipo di carta quando la carta viene caricata nel cassetto a 250 fogli standard e nell'alimentatore a 250 fogli opzionale.
	Sì*	Visualizza un messaggio popup che suggerisce di impostare le dimensioni e il tipo di carta quando la carta viene caricata nel cassetto a 250 fogli standard e nell'alimentatore a 250 fogli opzionale.
Applicare Nuove Impostazioni	Al termine delle impostazioni premere il pulsante Applicare Nuove Impostazioni per applicare i cambiamenti.	
Riavvia la stampante per applicare le nuove impostazioni	Premere il pulsante Riavvia la stampante per applicare le nuove impostazioni per applicare i cambiamenti.	
* ¹ "Lato2" significa lato di stampa 2 della carta.		
* ² Questa voce è presente solo quando è installato l'alimentatore a 250 fogli opzionale.		

Impostazioni TCP/IP

Funzione:

Per configurare le impostazioni TCP/IP.

Valori:

Modalità Indirizzo IP	IP Autom.*	Imposta automaticamente l'indirizzo IP. Un valore casuale nell'intervallo tra 169.254.1.0 e 169.254.254.255 che non è correntemente in uso sulla rete viene impostato come indirizzo IP. La maschera di sottorete è impostata su 255.255.0.0.
	DHCP	Imposta l'indirizzo IP utilizzando DHCP.
	BOOTP	Imposta l'indirizzo IP utilizzando BOOTP.
	RARP	Imposta l'indirizzo IP utilizzando RARP.
	Impostazione manuale	Imposta manualmente l'indirizzo IP.
Indirizzo IP* ¹	Imposta manualmente l'indirizzo IP attribuito alla stampante. Viene assegnato alla stampante utilizzando il formato nnn.nnn.nnn.nnn. Ciascun ottetto che forma nnn.nnn.nnn.nnn è un valore compreso nell'intervallo tra 0 e 254.	

Mask di sottorete* ²	Imposta manualmente la maschera di sottorete. Viene specificato utilizzando il formato nnn.nnn.nnn.nnn. Ciascun otetto che forma nnn.nnn.nnn.nnn è un valore compreso nell'intervallo tra 0 e 255.
Indirizzo Gateway* ¹	Imposta manualmente l'indirizzo gateway. Viene specificato utilizzando il formato nnn.nnn.nnn.nnn. Ciascun otetto che forma nnn.nnn.nnn.nnn è un valore compreso nell'intervallo tra 0 e 254.
Applicare Nuove Impostazioni	Al termine delle impostazioni premere il pulsante Applicare Nuove Impostazioni per applicare i cambiamenti.
Riavvia la stampante per applicare le nuove impostazioni	Premere il pulsante Riavvia la stampante per applicare le nuove impostazioni per applicare i cambiamenti.
* ¹ Nel primo otetto dell'indirizzo del gateway non è possibile specificare il valore 127 e tutti i valori compresi tra 224 e 254.	
* ² Come maschera di sottorete non è possibile specificare il valore 255.255.255.255.	

Impostazioni di Rete

Funzione:

Consente di visualizzare le impostazioni del server per **Dell Printer Configuration Web Tool**.

 **NOTA:** Quando la stampante è collegata alla porta locale questa impostazione non può essere visualizzata.

Valori:

Visualizzazione	Visualizza le impostazioni del server per Dell Printer Configuration Web Tool.	
Visualizzazione di EWS	No	Disabilitare per visualizzare le impostazioni del server per Dell Printer Configuration Web Tool.
	Si*	Abilitare per visualizzare le impostazioni del server per Dell Printer Configuration Web Tool.

Diagnosi

La scheda **Diagnosi** comprende le pagine **Tabella stampa**, **Verifica macchina**, **Modalità verifica estrazione fogli**, **Info sensore ambientale**, **Modalità mescolamento sviluppatore**, e **Modalità Aggiorna**.

 **NOTA:** I valori contrassegnati da un asterisco (*) sono le impostazioni predefinite.

Tabella stampa

Funzione:

Una serie di tabelle di stampa che possono essere utilizzate per la diagnosi della stampante.

Valori:

Tabella configurazione carattere	Stampa pagine in semitono per giallo, magenta, ciano e nero. Stampa inoltre le pagine per controllare il passo. Vengono stampate un totale di cinque pagine. La tabella viene stampata su carta di dimensioni A4 o Lettera.
Tabella configurazione immagine spuria	Stampa una tabella per controllare la stampa spuria. Viene stampata una pagina. La tabella viene stampata su carta di dimensioni A4 o Lettera.
Tabella configurazione 4 colori	Strisce di giallo, magenta, ciano e nero stampate con densità variabile. Viene stampata una pagina. La tabella viene stampata su carta di dimensioni A4 o Lettera.
Tabella MQ	Stampa tabelle per controllare la rilegatura in A4 o Letter.
Tabella allineamento	Stampa una tabella per controllare l'allineamento corretto per l'immagine di stampa sulla carta. Viene stampata una pagina. La tabella viene stampata su carta di dimensioni A4 o Lettera.
Aggiorna diagramma configurazione PHD	Stampa una tabella per controllare lo sforzo lieve dell'unità PHD. Viene stampata una pagina. La tabella viene stampata su carta di dimensioni A4 o Lettera.

Verifica macchina

Funzione:

Per controllare il funzionamento dei componenti della stampante.

Valori:

	Verifica funzionamento motore principale*	Fare clic sul pulsante Avvia per attivare il monitor principale all'interno della stampante. Conferma il suono del motore.
	Verifica funzionamento motore fuser	Fare clic sul pulsante Avvia per attivare il motore del fuser. Conferma il suono del motore.

Verifica macchina	Verifica funzionamento rullo di alimentazione* ¹	Fare clic sul pulsante Avvia per attivare il rullo di alimentazione. Conferma il suono del motore.
	Verifica funzionamento REGI CLUTCH	Fare clic sul pulsante Avvia per attivare REGI CLUTCH. Conferma la possibilità di sentire il click del blocco.
	Verifica motore dispenser (Giallo)	Fare clic su Avvia per attivare il motore di distribuzione per ogni cartuccia del toner. Conferma il suono del motore.
	Verifica motore dispenser (Magenta)	
	Verifica motore dispenser (Cyan)	
Verifica motore dispenser (Nero)		
Riproduzione del suono		Riproduce attraverso gli altoparlanti del computer una registrazione del suono normale della voce correntemente selezionata in Verifica macchina .
Avvia		Fare clic su questo pulsante per controllare il funzionamento delle voci selezionate con Verifica macchina e stampa i risultati in Risultato .
* ¹ Quando si esegue il controllo del funzionamento del rullo di alimentazione, rimuovere il cassetto a 250 fogli standard dalla stampante.		

Modalità verifica estrazione fogli

Funzione:

Per determinare la presenza di carta piegata nel fuser.

Questa funzione interrompe la stampa prima che la carta entri nel fuser. Dopo aver rimosso la carta all'interno della stampante, controllare quanto segue:

- 1 Se la carta è piegata, che la piegatura si sia verificata in un punto diverso rispetto al fuser.
- 1 Se la carta non è piegata, che la piegatura si sia verificata nel fuser.

Valori:

Formato Foglio	A4 (210 x 297 mm)	Specifica le dimensioni della carta da usare per modalità verifica estrazione fogli.
	A5 (148 x 210 mm)	
	B5 (182 x 257 mm)	
	Lettera (8,5 x 11")	
	Folio (8,5 x 13")	
	Legale (8,5 x 14")	
	Executive (7,25 x 10,5")	
	Monarch (3,875 x 7,5")	
	Monarch PLL (7.5 x 3.875")	
	DL (110 x 220 mm)	
	DL PLL (220 x 110 mm)	
	C5 (162 x 229 mm)	
Busta #10 (4,125 x 9,5")		
Tipo di Foglio	Liscio*	Specifica il tipo della carta da usare per modalità verifica estrazione fogli.
	Liscio spesso	
	Copertine	
	Spessore copertine	
	Etichetta	
	Ricilcato	
Lato posteriore	No*	Non usa il secondo lato di stampa della carta.
	Si	Usa il secondo lato di stampa della carta.
Modalità Colore	Colore*	Stampa in modalità a colori.
	Nero	Stampa in modalità monocromatica.
Avvia	Fare clic su questo pulsante per stampare le dimensioni, il tipo e la modalità del colore della carta specificata.	

Info sensore ambientale

Funzione:

Per stampare le informazioni sul sensore ambiente interno alla stampante su **Risultato** premento il pulsante **Passa a info sensore ambientale**.

Modalità mescolamento sviluppatore

Funzione:

Per ruotare il motore dello sviluppatore e mescolare il toner nella cartuccia.

Valori:

Modalità mescolamento sviluppatore	Fare clic su Avvia per azionare il toner.
---	--

Modalità Aggiorna

Funzione:

Per utilizzare una cartuccia del toner o unità PHD, quando occorre sostituirla prima che sia completamente esaurita o per versare il toner in una nuova cartuccia del toner.



ATTENZIONE: Utilizzando la Modalità Aggiorna si consuma una quantità maggiore di toner.

Valori:

Modalità di ricarica toner	Giallo	Fare clic su Giallo per pulire la cartuccia del giallo.
	Magenta	Fare clic su Magenta per pulire la cartuccia del magenta.
	Cyan	Fare clic su Cyan per pulire la cartuccia del ciano.
	Nero	Fare clic su Nero per pulire la cartuccia del nero.
Modalità aggiorna PHD	PHD	Fare clic su PHD per pulire l'unità PHD.

[Alla pagina dell'indice](#)

[Alla pagina dell'indice](#)

Informazioni sui menu della stampante

- [Report/elenco](#)
- [Menu Ammin.](#)
- [Imp. Cassetto](#)
- [Stampa memoriz.](#)
- [Impostazione del blocco pannello](#)

Quando la stampante è configurata come stampante di rete accessibile a più utenti, è possibile limitare l'accesso ai menu `Menu Ammin.`. Questo impedisce che altri utenti usino il pannello operatore per modificare inavvertitamente un'impostazione predefinita della stampante configurata dall'amministratore. In questo caso sarà possibile accedere solo ai menu `Stampa memoriz.` e `Imp. Cassetto`.

È tuttavia possibile utilizzare il driver della stampante per ignorare le impostazioni predefinite e selezionarne altre per lavori di stampa specifici.

Per completare i lavori di stampa può essere anche necessario modificare le impostazioni del cassetto.

Report/elenco

Utilizzare il menu `Report/elenco` per stampare diversi tipi di rapporti ed elenchi.

Imp. stampante

Funzione:

Permette di stampare una lista degli attuali valori predefiniti dell'utente, delle opzioni installate, della quantità di memoria della stampante installata e dello stato dei materiali di consumo.

Imp. Pannello

Funzione:

Stampa una lista dettagliata di tutte le impostazioni del menu del pannello operatore.

Lista Font PCL

Funzione:

Stampa una campionatura dei font PCL disponibili.

Vedere anche:

["Informazioni sui caratteri"](#), ["Stampadi un elenco modelli di font"](#)

ElencoMacroPCL

Funzione:

Per stampare informazioni riguardo le macro PCL scaricate.

Cronolog.Lavoro

Funzione:

Stampa una lista dettagliata dei lavori di stampa elaborati. Tale lista contiene gli ultimi 20 processi.

Cronol. Errori

Funzione:

Per stampare un elenco dettagliato degli inceppamenti di carta e degli errori irrimediabili.

Metro stampa

Funzione:

Stampa dei report per il numero totale di pagine stampate. Quando viene stampato utilizzando il pannello operatore della stampante oppure **Dell Printer Configuration Web Tool**, il report avrà come titolo **Report volume di stampa**.

Pag. test col.

Funzione:

Per stampare una pagina di prova colore.

Doc salvato

Funzione:

Stampa un elenco di tutti i file immagazzinati nel RAM Disk come *Protez*, *Stampa e Stampa di Prova*.

 **NOTA:** Doc salvato viene visualizzato solo quando nella stampante è installata la memoria opzionale da 512 MB o quantità superiore ed è attivata l'opzione Disco RAM in Imp. sistema.

Menu Ammin.

Usare il menu **Menu Ammin.** per configurare una serie di funzioni della stampante.

Rete

Usare il menu **Rete** per modificare le impostazioni della stampante riguardanti i processi inviati alla stampante tramite la porta di rete cablata.

 **NOTA:** I valori contrassegnati da un asterisco (*) sono le impostazioni predefinite.

Ethernet

Funzione:

Specifica la velocità di comunicazione e le impostazioni duplex di Ethernet. Tutte le modifiche diventano effettive dopo aver spento e riaccessato la stampante.

Valori:

Automatico*	Individua le impostazioni Ethernet automaticamente.
10Base Metà	Usa 10base-T half-duplex.
10Base Pieno	Usa 10base-T full-duplex.
100Base Metà	Usa 100base-TX half-duplex.
100Base Pieno	Usa 100base-TX full-duplex.

Stato

Funzione:

Visualizza le informazioni relative all'intensità del segnale wireless. Per migliorare lo stato della connessione wireless non è possibile fare alcuna modifica dal pannello operatore.

Valori:

Ottima	Indica una buona intensità di segnale.
Accettabile	Indica un'intensità di segnale appena sufficiente.
Basso	Indica un'intensità di segnale insufficiente.
No ricezione	Indica che non viene ricevuto alcun segnale.

 **NOTA:** Questa voce viene visualizzata solo quando è installato l'adattatore wireless della stampante opzionale.

Ripr. s. filii

Funzione:

Consente di inizializzare le impostazioni della rete wireless. Dopo aver eseguito questa funzione e riavviato la stampante, tutte le impostazioni della rete wireless vengono reimpostate sui valori predefiniti.

 **NOTA:** Questa voce viene visualizzata solo quando è installato l'adattatore wireless della stampante opzionale.

TCP/IP

Funzione:

Per configurare le impostazioni TCP/IP. Tutte le modifiche diventano effettive dopo aver spento e riacceso la stampante.

Valori:

Modalità IP	Dual Stack*	Utilizza sia IPv4 sia IPv6 per impostare l'indirizzo IP.	
	Modalità IPv4	Utilizza IPv4 per impostare l'indirizzo IP.	
	Modalità IPv6	Utilizza IPv6 per impostare l'indirizzo IP.	
IPv4	Ottieni ind.IP	IP Autom.*	Imposta automaticamente l'indirizzo IP.
		BOOTP	Utilizza BOOTP per impostare l'indirizzo IP.
		RARP	Utilizza RARP per impostare l'indirizzo IP.
		DHCP	Utilizza DHCP per impostare l'indirizzo IP.
		Pannello	Consente l'immissione dell'indirizzo IP dal pannello operatore.
	Indirizzo IP	Consente di impostare l'indirizzo IP assegnato alla stampante tramite i tasti del pannello operatore.	
	Masc. sottorete	Imposta la mask di sottorete.	
Indiriz.Gateway	Imposta l'indirizzo del gateway.		
IPsec*¹		Disabilita il protocollo IPsec.	
* ¹ Visualizzata solo quando è installato l'adattatore protocollo di rete opzionale ed è attivo il protocollo IPsec.			

Protocollo

Funzione:

Abilita o disabilita ciascun protocollo. Tutte le modifiche diventano effettive dopo aver spento e riacceso la stampante.

Valori:

LPD	Abilita*	Abilita la porta LPD.
	Disabilita	Disabilita la porta LPD.
Port9100	Abilita*	Abilita la porta Port9100.
	Disabilita	Disabilita la porta Port9100.
NetWare*¹	NetWare IP	Abilita* Utilizza IP per NetWare.
		Disabilita Non utilizza IP per NetWare.
WSD*¹	Abilita*	Abilita la porta WSD.
	Disabilita	Disabilita la porta WSD.
SNMP	SNMP UDP	Abilita* Abilita UDP.
		Disabilita Disabilita UDP.
Allarme E-Mail	Abilita*	Abilita la funzione di segnalazione con e-mail.
	Disabilita	Disabilita la funzione di segnalazione con e-mail.
EWS	Abilita*	Abilita l'accesso allo strumento Dell Printer Configuration Web Tool integrato nella stampante.
	Disabilita	Disabilita l'accesso allo strumento Dell Printer Configuration Web Tool integrato nella stampante.
HTTP-SSL/TLS*²	Abilita*	Abilita HTTP-SSL/TLS.
	Disabilita	Disabilita HTTP-SSL/TLS.
* ¹ Visualizzata solo quando è installato l'adattatore protocollo di rete opzionale.		
* ² Visualizzata solo quando è installato l'adattatore protocollo di rete opzionale ed è attiva l'autenticazione tramite EWS.		

Filtro IP

Funzione:

Per il blocco dei dati ricevuti da determinati indirizzi IP sulla rete cablata o wireless. È possibile impostare fino a cinque indirizzi IP. Tutte le modifiche diventano effettive dopo aver spento e riaccessato la stampante.

Valori:

N.n./Indirizzo (n va da 1 a 5)*¹		Imposta l'indirizzo IP del filtro numero <i>n</i> .
N.n./Mask (n va da 1 a 5)*¹		Imposta la mask di indirizzo per il filtro <i>n</i> .
N.n./Modalità (n = 1 - 5)*¹	No*	Disabilita la funzione Filtro IP per il filtro <i>n</i> .
	Accetta	Accetta un accesso dall'indirizzo IP specificato.
	Rifiuta	Rifiuta un accesso dall'indirizzo IP specificato.
¹ Questa voce è presente solo per LPD oppure Port9100.		

IEEE 802.1x**Funzione:**

Disabilita l'autenticazione IEEE 802.1x. Tutte le modifiche diventano effettive dopo aver spento e riaccessato la stampante.

 **NOTA:** Questa voce è disponibile solo quando è attivata l'autenticazione IEEE 802.1x, è installato l'adattatore protocollo di rete opzionale e non è installato l'adattatore wireless della stampante opzionale.

Ripristina LAN**Funzione:**

Azzeri i dati di rete senza fili immagazzinati nella memoria non volatile (NVM). Dopo aver eseguito questa funzione e riavviato la stampante, tutte le impostazioni della rete cablata vengono reimpostate sui valori predefiniti.

Impost. USB

Utilizzare il menu **Impost. USB** per cambiare le impostazioni della stampante che influenzano una porta USB.

 **NOTA:** I valori contrassegnati da un asterisco (*) sono le impostazioni predefinite.

Stato Porta**Funzione:**

Abilita o disabilita l'interfaccia USB. Tutte le modifiche diventano effettive dopo aver spento e riaccessato la stampante.

Valori:

Abilita*	L'interfaccia USB è attivata.
Disabilita	L'interfaccia USB è disattivata.

Imp. sistema

Usare il menu **Imp. sistema** per configurare una serie di funzioni della stampante.

 **NOTA:** I valori contrassegnati da un asterisco (*) sono le impostazioni predefinite.

Tempo ris. En.**Funzione:**

Per specificare il tempo per il passaggio in modalità risparmio energetico.

Valori:

Modalità 1	3min.*	Specifica il tempo che deve trascorrere dopo che un processo è stato stampato perché la stampante vada nella modalità di risparmio energia 1.
	1 - 30min.	

Modalità 2	10min.*	Specifica il tempo che deve trascorrere prima che la stampante vada nella modalità di risparmio energia 2 dopo che è passata in modalità risparmio energia 1.
	5-60min.	

Inserire 3 per mandare la stampante in modalità risparmio energia tre minuti dopo aver finito di stampare un processo. In questo modo si consuma molta meno corrente, ma serve più tempo di riscaldamento per la stampante. Inserire 3 se la stampante condivide lo stesso circuito elettrico dell'illuminazione della stanza e si nota un abbassamento dell'illuminazione.

Scegliere un valore alto se la stampante viene utilizzata costantemente. Nella maggior parte dei casi, un valore elevato comporta un tempo minimo di riscaldamento della stampante. Per ottimizzare il rapporto tra risparmio di energia e tempi di riscaldamento brevi, impostare un valore compreso tra 1 e 30 minuti.

La stampante torna automaticamente alla modalità standby dalla modalità risparmio energia quando riceve dati dal computer. È possibile rimettere la stampante in modalità standby anche premendo un qualsiasi pulsante sul pannello operatore.

Toni audio

Funzione:

Per configurare le impostazioni per i toni emessi dalla macchina durante il funzionamento o quando appare un messaggio di avviso.

Valori:

Pannello com.	No*	Non emette un tono di avviso quando l'immissione del pannello operatore è corretta.
	Si	Emette un tono di avviso quando l'immissione del pannello operatore è corretta.
Chiave non val.	No*	Non emette un tono di avviso quando l'immissione del pannello operatore è sbagliata.
	Si	Emette un tono di avviso quando l'immissione del pannello operatore è sbagliata.
Macch. pronta	No*	Non emette il tono dello stato di pronto dell'apparecchio.
	Si	Emette un tono di segnalazione dello stato di pronto dell'apparecchio.
Lav. completo	No*	Non emette un tono quando un lavoro di stampa è completato.
	Si	Emette un tono quando un lavoro di stampa è completato.
Tono errore	No*	Non emette un il tono quando un processo termina in modo anomalo.
	Si	Emette un tono quando un processo termina in modo anomalo.
Tono di avviso	No*	Non emette il tono quando si verifica un problema.
	Si	Emette un tono quando si verifica un problema.
Carta esaurita	No*	Non emette un tono quando la stampante ha esaurito la carta.
	Si	Emette un tono quando la stampante ha esaurito la carta.
Avv. toner basso	No*	Non emette un tono quando il toner o altro materiale di consumo è quasi esaurito.
	Si	Emette un tono quando il toner o altro materiale di consumo è quasi esaurito.
Tono base	No*	Non emette un segnale acustico quando lo schermo del pannello operatore è tornato alla visualizzazione predefinita sfogliando il menu ciclico.
	Si	Emette un segnale acustico quando lo schermo del pannello operatore è tornato alla visualizzazione predefinita sfogliando il menu ciclico.

Time-out guasto

Funzione:

Specifica il periodo di tempo in secondi che la stampante aspetterà prima di annullare un lavoro di stampa interrotto in modo anomalo. Il processo di stampa è annullato se il tempo di time-out è superato.

Valori:

60 sec*	Specifica il periodo di tempo in secondi che la stampante aspetterà prima di annullare un lavoro di stampa interrotto in modo anomalo.
3-300 sec	
No	Disabilita il timeout dei guasti.

Time-out

Funzione:

Specifica in secondi il tempo in cui la stampante aspetta la ricezione di dati dal computer. Il processo di stampa è annullato se il tempo di time-out è superato.

Valori:

30 sec*	Imposta il tempo che la stampante aspetterà la ricezione di dati dal computer.
5-300 sec	
No	Disabilita il timeout di processo.

Lingua Pannello

Funzione:

Determina la lingua del testo sullo schermo del pannello operatore.

Valori:

English*	Français
Italiano	Deutsch
Español	Dansk
Nederlands	Norsk
Svenska	

Stampa Auto Log

Funzione:

Stampa automaticamente un report di processi completati dopo 20 processi.

Valori:

No*	Non stampa automaticamente un report di processi completati.
Si	Non stampa automaticamente un report di processi completati.

I registri di stampa possono essere stampati anche tramite il menu Report/elenco.

 **NOTA:** Riavviare la stampante una volta modificata l'impostazione del menu Disco RAM.

Stampa ID

Funzione:

Specifica la posizione dove viene stampato l'identificativo dell'utente.

Valori:

No*	Non stampa l'identificativo utente.
Alto sinistra	Stampa l'ID utente in alto a sinistra sulla pagina.
Alto destra	Stampa l'ID utente in alto a destra sulla pagina.
Fondo sinistra	Stampa l'ID utente in basso a sinistra sulla pagina.
Fondo destra	Stampa l'ID utente in basso a destra sulla pagina.

 **NOTA:** Quando si stampa su un foglio di formato DL, parte dell'ID utente potrebbe non venire stampata correttamente.

Stampa Testo

Funzione:

Specifica se i dati PDL non sono supportati dalla stampante devono essere stampati come testo semplice quando vengono ricevuti dalla stampante. I dati di testo vengono stampati su carta di dimensioni A4 o Lettera.

Valori:

Si*	Stampa i dati ricevuti come dati di testo.
No	Non stampa i dati ricevuti.

Foglio Banner

Funzione:

Consente di specificare la posizione del foglio banner e il cassetto il cui è caricato il foglio del banner.

 **NOTA:** È possibile evitare di mischiare tra loro i documenti inserendo il foglio banner in ciascun documento.

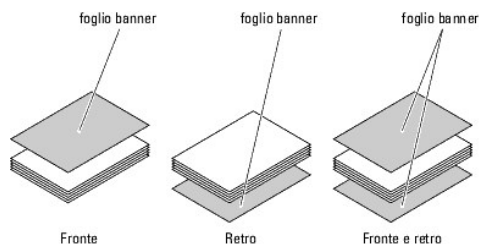

Valori:

Inserire pos.	No*	Non stampa il foglio banner.
	Fronte	Stampa dall'inizio del documento.
	Retro	Stampa dalla fine del documento.
	Fronte e retro	Stampa sia dall'inizio che dalla fine del documento.
Cassetto spec.* ¹	Cassetto 1*	Il foglio del banner è caricato nel cassetto a 250 fogli standard.
	Cassetto 2	Il foglio del banner è caricato nell'alimentatore a 250 fogli opzionale.
* ¹ Visualizzato solo quando nella stampante è installato un alimentatore a 250 fogli opzionale.		

Disco RAM

Funzione:

Permette di allocare memoria al file system del RAM Disk per le funzioni Stampa protetta e Salva stampa. Tutte le modifiche diventano effettive dopo aver spento e riaccessato la stampante.

Valori:

Disabilita*	Non alloca memoria al file system del RAM Disk. I processi Protezione stampa e Stampa di prova verranno annullati e registrati nel registro errori.
50-500MB* ¹	Specifica la quantità di memoria da assegnare al file system del disco RAM (passo di 50MB).
50-1000MB* ²	
* ¹ Visualizzato solo quando è installata la memoria da 512 MB opzionale.	
* ² Visualizzato solo quando è installata la memoria da 1024 MB opzionale.	

NOTA: Il menu Disco RAM viene visualizzato solo se sulla stampante sono installati 512 MB di memoria o una quantità superiore.

NOTA: Riavviare la stampante una volta modificata l'impostazione del menu Disco RAM.

Pag. dispari f/r

Funzione:

Specifica la modalità di stampa dell'ultima pagina dispari quando si utilizza la stampa fronte/retro.

Valori:

1 lato*	Stampa le pagine dispari sul retro dei fogli.
Fronte/retro	Stampa le pagine dispari nella normale direzione dei fogli.

Cassetto sost.

Funzione:

Specifica se viene usata o meno carta di altre dimensioni quando la carta caricata nel vassoio specificato non corrisponde alla dimensione di carta impostata per il lavoro attuale.

Valori:

No	Nessuna dimensione Cassetto sost. accettata.
Formato magg.	Sostituisce la carta di formato immediatamente maggiore. In assenza di fogli di formato più grande, la stampante vi sostituisce il foglio dal formato più vicino.
Formato vicino*	Sostituisce la carta di formato più vicino.

Mm/pollici

Funzione:

Specifica l'unità di misura predefinita visualizzata dopo il valore numerico sul pannello operatore.

Valori:

Millimetri (mm)	Seleziona i millimetri come unità di misura predefinita.
Pollici (")	Seleziona i pollici come unità di misura predefinita.

 **NOTA:** Il valore predefinito per **Mm/pollici** varia a seconda dell'impostazione predefinita di **Dimen. Carta**. L'impostazione predefinita di **Dimen. Carta** varia a seconda delle impostazioni predefinite di fabbrica specifiche di ogni paese. Il valore predefinito dell'impostazione **Mm/pollici** è **Mm** quando l'impostazione predefinita di **Dimen. Carta** è **A4**. Il valore predefinito dell'impostazione **Mm/pollici** è **pollici** quando l'impostazione predefinita di **Dimen. Carta** è **Letter**.

Manutenzione

Usare il menu **Manutenzione** per inizializzare la memoria NV (non volatile), configurare le impostazioni di regolazione della qualità della carta semplice, e configurare le impostazioni di sicurezza.

 **NOTA:** I valori contrassegnati da un asterisco (*) sono le impostazioni predefinite.

Versione F/M

Funzione:

Visualizza la versione del firmware della stampante.

Codice Servizio

Funzione:

Visualizza il codice dell'etichetta per l'assistenza della stampante.

Densità carta

Funzione:

Specifica le impostazioni della densità della carta.

Valori:

Liscio	Normale*
	Luce
Etichetta	Normale*
	Luce

Regola BTR

 **AVVISO:** Dal momento che la qualità di stampa varia in funzione dei valori di impostazione, è necessario selezionare questa voce.

Funzione:

Per specificare la regolazione della tensione del rullo di trasferimento per ciascun tipo di carta.

Valori:

Liscio	0*
	-6 - +6
Liscio spesso	0*
	-6 - +6
Pellicola	0*
	-6 - +6

Copertine	0*
	-6 - +6
Copertine sp.	0*
	-6 - +6
Etichetta	0*
	-6 - +6
Rivestito	0*
	-6 - +6
Rivestito sp.	0*
	-6 - +6
Busta	0*
	-6 - +6
Riciclata	0*
	-6 - +6

Regola fuser

 **AVVISO:** Dal momento che la qualità di stampa varia in funzione dei valori di impostazione, è necessario selezionare questa voce.

Funzione:

Per regolare le impostazioni di temperatura per l'unità del fuser per ciascun tipo di carta.

Valori:

Liscio	0*
	-6 - +6
Liscio spesso	0*
	-6 - +6
Pellicola	0*
	-6 - +6
Copertine	0*
	-6 - +6
Copertine sp.	0*
	-6 - +6
Etichetta	0*
	-6 - +6
Rivestito	0*
	-6 - +6
Rivestito sp.	0*
	-6 - +6
Busta	0*
	-6 - +6
Riciclata	0*
	-6 - +6

Agg.Reg.Auto

Funzione:

Per specificare se effettuare oppure no la regolazione automatica della registrazione del colore.

Valori:

Si*	Esegue automaticamente la regolazione della registrazione del colore.
No	Non esegue automaticamente la registrazione del colore.

Reg. Reg. Col.

Funzione:

Per specificare se effettuare oppure no la regolazione manuale della registrazione del colore.
Le regolazioni manuali della registrazione del colore sono necessarie tutte le volte che la stampante viene spostata e in situazioni simili.

 **NOTA:** La caratteristica Reg. Reg. Col. può essere configurata quando Agg.Reg.Auto è impostata su No.

Valori:

Cor. Automatica	Esegue automaticamente la correzione della registrazione del colore.			
Dia. Reg. Col.	Stampa la tabella di registrazione colore. La tabella di registrazione del colore stampa uno schema di linee giallo, magenta e ciano. Sulla tabella trovare i valori sul lato destro vicino alle linee più diritte per ciascuno dei tre colori. Se il valore per la linea più dritta è uguale a 0, non è necessario effettuare la registrazione del colore. Se il valore per la linea più dritta è diverso da 0, specificare i valori di regolazione in <i>Inserire Numero</i> .			
Inserire Numero	Scan. rapida	G	-9-+9	Consente di inserire i valori trovati nel diagramma di registrazione dei colori relativamente al Giallo.
		M	-9-+9	Consente di inserire i valori trovati nel diagramma di registrazione dei colori relativamente al Magenta.
		C	-9-+9	Consente di inserire i valori trovati nel diagramma di registrazione dei colori relativamente al Ciano.
	Scan. lenta	G	-9-+9	Consente di inserire i valori trovati nel diagramma di registrazione dei colori relativamente al Giallo.
		M	-9-+9	Consente di inserire i valori trovati nel diagramma di registrazione dei colori relativamente al Magenta.
		C	-9-+9	Consente di inserire i valori trovati nel diagramma di registrazione dei colori relativamente al Ciano.

Regola altezza

Funzione:

Consente di impostare l'altitudine del luogo in cui è stata installata la stampante.

Il sistema di scaricamento/caricamento del conduttore fotografico varia in funzione della pressione barometrica. Le regolazioni vengono eseguite specificando l'altitudine della località in cui viene utilizzata la stampante.

 **AVVISO:** Una impostazione di regolazione dell'altezza sbagliata comporta scarsa qualità di stampa, indicazioni sbagliate del toner rimanente, ecc.

Valori:

0m*	Specifica l'altezza della località in cui viene installata la stampante.
1000m	
2000m	
3000m	

Pulire svilup.

Funzione:

Per impostare se versare o meno il toner in una nuova cartuccia del toner.

Agg. toner

Funzione:

Per pulire il toner rimanente in ciascuna cartuccia del toner.

Agg. Drum

Funzione:

Pulisce la superficie dell'unità PHD.

InizMetstampa

Funzione:

Per inizializzare il contatore di pagine stampate. Quando il contatore di pagine viene azzerato, il conteggio è riportato a 0.

Ripr. Predef.

Funzione:

Consente di inizializzare la memoria non-volatile (NVM). Dopo aver eseguito questa funzione e riavviato la stampante, tutti i parametri dei menu, ad eccezione di quelli relativi alla rete, vengono reimpostati sui valori predefiniti.

Ann. archiv.

Funzione:

Consente di cancellare tutti i file memorizzati come Protez. Stampa, Stampa memorizz. e Campione di stampa nella memoria opzionale.

 **NOTA:** Il menu Ann. archiv. viene visualizzato solo quando nella stampante è installata una memoria opzionale da 256 MB o quantità superiore e in Imp. sistema è attivata l'opzione Disco RAM.

Toner non-Dell

Funzione:

Per specificare se viene usata oppure no una cartuccia del toner di un altro produttore.

 **AVVISO:** Utilizzando una cartuccia di toner non prodotta da Dell è probabile che alcune funzioni della stampante non siano disponibili. Può verificarsi una riduzione della qualità di stampa o una minore affidabilità della stampante. Dell raccomanda l'utilizzo di cartucce toner di marchio Dell per la tua stampante. Dell non fornisce garanzia relativamente a problemi legati all'uso di accessori, elementi o componenti non forniti da Dell.

 **NOTA:** Prima di installare la cartuccia del toner di un altro produttore, riavviare la stampante.

Valori:

No*	Non usa cartucce toner di altri produttori.
Si	Usa cartucce toner di altri produttori.

PCL

Il menu PCL consente di modificare le impostazioni della stampante che influiscono solo su lavori che impiegano il linguaggio di emulazione PCL.

 **NOTA:** I valori contrassegnati da un asterisco (*) sono le impostazioni predefinite.

Cassetto Fogli

Funzione:

Specifica il cassetto di ingresso.

Valori:

Automatico*	Seleziona automaticamente un cassetto in funzione delle impostazioni su tipo e formato di carta del lavoro di stampa.
Cassetto 1	Il foglio viene preso dal cassetto a 250 fogli standard.
Cassetto 2* ¹	Il foglio viene preso dall'alimentatore a 250 fogli opzionale.
SSF	Il foglio viene preso dall'alimentatore a foglio singolo.
¹ Visualizzato solo quando nella stampante è installato un alimentatore a 250 fogli opzionale.	

Dimen. Carta

Funzione:

Specifica le dimensioni predefinite della carta.

Valori:

A4* ¹	A5
B5	Letter* ¹
8.5x13"	Legal
Executive	Monarch
DL	C5
Busta #10	Dim.person.
¹ Denota valori predefiniti di fabbrica specifici per ciascun Paese	

 **NOTA:** Se si seleziona un formato personalizzato nel prompt del formato carta, sarà necessario inserire la lunghezza e la larghezza personalizzate.

Orientazione

Funzione:

Specifica come il testo e la grafica verranno orientati sulla pagina.

Valori:

Ritratto*	Stampa testo e grafica parallelamente al bordo corto del foglio.
Panorama	Stampa testo e grafica parallelamente al bordo lungo del foglio.

Fronte retro

Funzione:

Imposta la stampa fronte/retro come opzione predefinita su tutti i lavori di stampa (selezionare **Duplex** dal driver della stampante per effettuare la stampa fronte/retro di un lavoro specifico).

 **NOTA:** Il menu **Fronte retro** è presente solo quando nella stampante è installato modulo duplexer opzionale.

Valori:

Stampa 2 lati	No*	Stampa su una lato del foglio.
	Si	Stampa su entrambi i lati del foglio.
Marg. Rileg.	Gira bor. lun.*	Considera che la rilegatura sia dal lato lungo del foglio (lato sinistro per l'orientamento verticale e lato superiore per l'orientamento orizzontale).
	Gira bor. Bre.	Considera che la rilegatura sia dal lato corto del foglio (lato superiore per l'orientamento verticale e lato sinistro per l'orientamento orizzontale).

 **NOTA:** Per i datteggi relativi alle opzioni **Gira bor. lun.** e **Gira bor. Bre.** vedere "[Gira sul bordo lungo](#)" e "[Gira sul bordo breve](#)".

Carattere

Funzione:

Specifica il font predefinito tra i font registrati della stampante.

Valori:

CG Times	CG Times It	CG Times Bd
CG Times Bdl t	Univers Md	Univers Mdl t
Univers Bd	Univers Bdl t	Univers MdCd
Univers MdCdl t	Univers BdCd	Univers BdCdl t
AntiqueOlv	AntiqueOlv It	AntiqueOlv Bd
CG Omega	CG Omega It	CG Omega Bd
CG Omega Bdl t	GaramondAntiqua	Garamond Krsv
Garamond Hlb	GaramondKrvsHlb	Courier*
Courier It	Courier Bd	Courier Bdl t
LetterGothic	LetterGothic It	LetterGothic Bd
Albertus Md	Albertus XBd	Clarendon Cd
Coronet	Marigold	Arial
Arial It	Arial Bd	Arial Bdl t
Times New	Times New It	Times New Bd
Times New Bdl t	Symbol	Wingdings
Line Printer	Times Roman	Times It
Times Bd	Times Bdl t	Helvetica
Helvetica Ob	Helvetica Bd	Helvetica BdOb
CourierPS	CourierPS Ob	CourierPS Bd
CourierPS BdOb	SymbolPS	Palatino Roman
Palatino It	Palatino Bd	Palatino Bdl t
ITCBookman Lt	ITCBookman LtIt	ITCBookmanDm
ITCBookmanDm It	HelveticaNr	HelveticaNr Ob
HelveticaNr Bd	HelveticaNrBdOb	N C Schbk Roman

N C Schbk It	N C Schbk Bd	N C Schbk Bdl t
ITC A G Go Bk	ITC A G Go BkOb	ITC A G Go Dm
ITC A G Go DmOb	ZapfC Mdl t	ZapfDingbats

Imposta Symbol

Funzione:

Specifica un set di simboli per il font specificato.

Valori:

ROMAN-8*	ISO L1	ISO L2
ISO L5	ISO L6	PC-8
PC-8 DN	PC-775	PC-850
PC-852	PC-1004	PC-8 TK
WIN L1	WIN L2	WIN L5
DESKTOP	PS TEXT	MC TEXT
MS PUB	MATH-8	PS MATH
PI FONT	LEGAL	ISO-4
ISO-6	ISO-11	ISO-15
ISO-17	ISO-21	ISO-60
ISO-69	WIN 3.0	WINBALT
SYMBOL	WINGDINGS	DNGBTSMS

Tipo Carattere

Funzione:

Specifica la dimensione dei font per i font tipografici scalabili.

Valori:

12.00*	Specifica i valori per incrementi di 0,25.
4.00 - 50.00	

La dimensione del font si riferisce all'altezza dei caratteri del font. Un punto equivale a circa 1/72 di pollice.

 **NOTA:** Il menu Tipo Carattere viene visualizzato solo per i font tipografici.

Vedere anche:

["Passo e dimensione in punti"](#)

Imp. Carattere

Funzione:

Specifica la spaziatura dei font per i font tipografici a monospaziatura scalabili.

Valori:

10.00*	Specifica i valori per incrementi di 0,01.
6.00-24.00	

La spaziatura dei font si riferisce al numero di caratteri a larghezza fissa in un pollice orizzontale di stampa. Per i font a monospaziatura non scalabili, la spaziatura viene visualizzata ma non può essere modificata.

 **NOTA:** Il menu Imp. Carattere viene visualizzato solo per i font fissi o a monospaziatura.

Vedere anche:

["Passo e dimensione in punti"](#)

Forma Rigo

Funzione:

Permette di impostare il numero di linee in una pagina.

Valori:

60* ¹	Specifica i valori per incrementi di 1.
5-128	
* ¹ Denota valori predefiniti di fabbrica specifici per ciascun Paese	

La stampante imposta lo spazio tra ciascuna riga (interlinea verticale) basandosi sulle voci di menu **Forma Rigo** e **Orientazione**. Selezionare **Forma Rigo** e **Orientazione** correttamente prima di modificare **Forma Rigo**.

Vedere anche:

["Orientazione"](#)

Quantità**Funzione:**

Consente di impostare la quantità di stampa predefinita. Impostare il numero di copie richiesto per un singolo processo specifico dal driver della stampante. I valori selezionati dal driver della stampante hanno sempre priorità su quelli scelti sul pannello operatore.

Valori:

1*	Specifica i valori per incrementi di 1.
1-999	

Accresc. Immag.**Funzione:**

Consente di specificare se eseguire la funzione di miglioramento delle immagini. Il miglioramento delle immagini rende più tenui i bordi esistenti tra le parti nere e quelle bianche, riducendo i margini frastagliati e migliorando l'aspetto nel complesso.

Valori:

Si*	Abilita la funzione di miglioramento delle immagini.
No	Disabilita la funzione di miglioramento delle immagini.

Hex Dump**Funzione:**

Aiuta ad isolare la fonte di un problema in un processo di stampa. Quando è selezionato Hex Dump, tutti i dati inviati alla stampante vengono stampati in esadecimale e in rappresentazione carattere. I codici di controllo non vengono eseguiti.

Valori:

Disabilita*	Disabilita la funzione Hex Dump.
Abilita	Abilita la funzione Hex Dump.

Mod. Bozza**Funzione:**

Permette di risparmiare toner stampando in modalità bozza. La qualità di stampa viene ridotta stampando in modalità bozza.

Valori:

Disabilita*	Non stampa in modalità bozza.
Abilita	Stampa in modalità bozza.

Term. Rigo**Funzione:**

Permette di aggiungere i comandi di termine di riga.

Valori:

No*	Il comando di termine di riga non viene aggiunto. CR=CR, LF=LF, FF=FF
Aggiungi-LF	Il comando LF viene aggiunto. CR=CR-LF, LF=LF, FF=FF
Aggiungi-CR	Il comando CR viene aggiunto. CR=CR, LF=CR-LF, FF=CR-LF
CR-XX	I comandi CR e LF vengono aggiunti. CR=CR-LF, LF=CR-LF, FF=CR-LF

Col. Pred.

Funzione:

Specifica la modalità colore come **Colore** o **Nero**. Questa impostazione è utilizzata per i processi di stampa senza una modalità di stampa specifica.

Valore:

Nero*	Stampa in modalità bianco e nero.
Colore	Stampa in modalità a colori.

Imp. Pannello

Usare il menu **Imp. Pannello** per impostare una password e limitare così l'accesso ai menu. Ciò impedisce che vengano accidentalmente modificate delle voci.

 **NOTA:** I valori contrassegnati da un asterisco (*) sono le impostazioni predefinite.

Vedere anche:

["Impostazione del blocco pannello"](#)

Blocca Pannello

Funzione:

Consente di limitare l'accesso ai menu.

Valori:

Disabilita*	Non limita l'accesso ai menu.
Abilita	Limita l'accesso ai menu.

Cambia Password

Funzione:

Consente di impostare una password per limitare l'accesso ai menu.

Valori:

0000*	Imposta o modifica la password richiesta per accedere al Menu Ammin..
0000-9999	

 **NOTA:** Questa voce viene visualizzata solo quando **Blocca Pannello** è impostata su **Abilita**.

Imp. Cassetto

Usare il menu **Imp. Cassetto** per definire il supporto di stampa caricato nel vassoio a 250 fogli standard o nell'alimentatore a 250 fogli opzionale.

 **NOTA:** I valori contrassegnati da un asterisco (*) sono le impostazioni predefinite.

V. Fin. Popup

Funzione:

Per specificare se visualizzare o meno un menu popup quando nel vassoio a 250 fogli standard o nell'alimentatore a 250 fogli opzionale è caricata della carta.

Valori:

Cassetto Fogli	Si	Specifica il formato e il tipo di carta caricata nel cassetto a 250 fogli standard o nell'alimentatore a 250 fogli opzionale.
	No*	Formato e tipo di carta caricata nel cassetto a 250 fogli standard o nell'alimentatore a 250 fogli opzionale.

Utilizzare questa voce di menu per:

- 1 Ottimizzare la qualità di stampa per la carta specificata.
- 1 Selezionare l'origine della carta tramite il programma software selezionando tipo e formato.
- 1 Collega automaticamente il cassetto a 250 fogli standard e l'alimentatore a 250 fogli opzionale. Se l'opzione Tipo carta è stata impostata con i valori corretti, la stampante collega automaticamente questi cassettei che contengono lo stesso tipo e formato di carta.

Cassetto 1**Funzione:**

Per specificare la carta caricata nel cassetto a 250 fogli standard.

Valori:

Tipo carta	Liscio*
	Liscio spesso
	Copertine
	Copertine sp.
	Etichetta
	Busta
	Riciclata
	Liscio lato 2* ¹
	Liscio sp. L2* ¹
	Riciclata L2* ¹
Dimen. Carta	A4* ²
	A5
	B5
	Letter* ²
	8.5x13"
	Legal
	Executive
	Monarch
	Monarch PLL
	DL
	DL PLL
	C5
	Busta #10
Dim.person.	
* ¹ "L2 (lato 2)" significa lato di stampa 2 della carta.	
* ² Denota valori predefiniti di fabbrica specifici per ciascun Paese	

Cassetto 2**Funzione:**

Specifica la carta caricata nell'alimentatore da 250 fogli opzionale.

Valori:

	Liscio*
	Liscio spesso
	Riciclata

Tipo carta	Liscio lato 2* ¹
	Riciclata L2* ¹
	Liscio sp. L2* ¹
Dimen. Carta	A4* ²
	A5
	B5
	Letter* ²
	8.5x13"
	Legal
	Executive
* ¹ "L2 (lato 2)" significa lato di stampa 2 della carta.	
* ² Denota valori predefiniti di fabbrica specifici per ciascun Paese	

Stampa memoriz.

Questo menu **Stampa memoriz.** fornisce servizi di stampa applicabili come **Protez. Stampa** e **Stampa di Prova**.

 **NOTA:** **Stampa memoriz.** viene visualizzato solo quando nella stampante è installata la memoria opzionale da 512 MB o quantità superiore ed è attivata l'opzione **Disco RAM in Imp. sistema**.

Protez. Stampa

Funzione:

Per la stampa di lavori riservati. La stampante può trattenere il lavoro di stampa in memoria finché non ci si reca presso la stampante e si immette la password sul pannello operatore.

Valori:

Stampa e Canc.	Stampa il processo, poi lo cancella dalla memoria della stampante.
Stampa e salva	Stampa il processo, poi lo memorizza nella memoria della stampante.
Canc.	Cancella il processo dalla memoria della stampante.

Stampa di Prova

Funzione:

Stampa una singola copia e permette di verificare il risultato di stampa prima di stampare tutte le copie. Questo impedisce che venga stampato un gran numero di copie sbagliate in una volta sola.

Valori:

Stampa e Canc.	Stampa il processo, poi lo cancella dalla memoria della stampante.
Stampa e salva	Stampa il processo, poi lo memorizza nella memoria della stampante.
Canc.	Cancella il processo dalla memoria della stampante.

Impostazione del blocco pannello

Questa funzione impedisce che il personale non autorizzato modifichi le impostazioni fatte dall'amministratore della stampante. Per la stampa normale, si possono selezionare voci di menu e le impostazioni della stampante rimarranno intatte. Tuttavia, le impostazioni della stampante possono essere modificate usando il driver della stampante su ciascun computer.

 **NOTA:** La disattivazione dei menu del pannello operatore non impedisce l'accesso ai menu **Stampa memoriz.** e **Imp. Cassetto**.

1. Premere il pulsante **Menu**.
2. Premere il pulsante ▼ fino a visualizzare il Menu **Ammin.** e quindi premere ✓ (**imposta**).
3. Premere il pulsante ▼ fino a visualizzare **Imp. Pannello** e quindi premere ✓ (**imposta**).

4. Viene visualizzato Blocca Pannello. Premere il pulsante ✓ (imposta).
5. Premere il pulsante ▼ fino a visualizzare Abilita e quindi premere ✓ (imposta).
6. Premere ◀.
7. Premere il pulsante ▼ fino a visualizzare Cambia Password e quindi premere ✓ (imposta).
8. Inserire la vecchia password (alla prima immissione dopo aver eseguito le impostazioni, inserire 0000), quindi premere ✓ (imposta).
9. Inserire la nuova password e premere ✓ (imposta).
10. Inserire di nuovo la password per confermare la password immessa, quindi premere ✓ (imposta).
La password è stata modificata.

 **NOTA:** Qualora si sia dimenticata la password, spegnere la stampante. Tenendo quindi premuto il pulsante **Menu**, accendere la stampante. Continuare a tenere premuto il pulsante **Menu** sino a quando sul display non viene visualizzato il messaggio *Iniz. Password Sei sicuro?*. A questo punto rilasciare il pulsante **Menu** e premere ✓ (imposta). Premere il pulsante ◀ per selezionare *SI* e poi premere ✓ (imposta). Il display visualizza per qualche istante il messaggio di password inizializzata. In questo modo verrà impostata la password predefinita di fabbrica.

 **NOTA:** Se il Blocco pannello è su *Abilita*, la password predefinita di fabbrica è 0000.

Vedere anche:

["Cambia Password"](#)

Disabilitazione del blocco pannello

1. Premere il pulsante **Menu**.
2. Premere il pulsante ▼ fino a visualizzare Menu Ammin. e quindi premere ✓ (imposta).
3. Inserire la password e premere ✓ (imposta).
4. Premere il pulsante ▼ fino a visualizzare Imp. Pannello e quindi premere ✓ (imposta).
5. Viene visualizzato Blocca Pannello. Premere il pulsante ✓ (imposta).
6. Premere il pulsante ▼ fino a visualizzare Disabilita e quindi premere ✓ (imposta).

[Alla pagina dell'indice](#)

[Alla pagina dell'indice](#)

Informazioni sul software della stampante

● [Programmi di utilità per l'impostazione della stampante](#)

Usare il CD *Driver e programmi di utilità* fornito con la stampante per installare una combinazione di software, a seconda del sistema operativo.

Finestra Stato della stampante

La finestra **Stato della stampante** avvisa quando si verifica un errore o un messaggio di allarme, quando si verifica un inceppamento o quando il toner si sta esaurendo.

Per impostazione predefinita la finestra **Stato della stampante** si apre solo quando si verifica un errore. Quando si verifica un errore, il messaggio d'errore viene visualizzato nella finestra **Stato della stampante**. È possibile configurare la finestra **Stato della stampante** per avviarsi sempre quando si stampa in **Proprietà della Finestra Stato Stampa**.

È inoltre possibile verificare il livello del toner, la quantità di fogli rimanenti e la configurazione delle opzioni per la stampante locale.

Comando Monitor Stato

Usare **Comando Monitor Stato** per gestire istanze multiple della **Finestra di stato** per una stampante specifica.

Selezionare una stampante dall'elenco (o da **Selezionare la stampante**) facendo clic sul suo nome per aprire la **Finestra di stato** di una specifica stampante.

Sistema di Gestione Forniture Dell™

È possibile accedere alla finestra di dialogo **Sistema di Gestione Forniture Dell** (Dell Supplies Management System) dal menu **Tutti i programmi** o dall'icona sul desktop.

È possibile ordinare altri materiali di consumo telefonicamente o via Web.

1. Scegliere **Start** → **Tutti i programmi** → **Stampanti Dell** → **Software della stampante** → **Sistema di Gestione Forniture Dell**.

Verrà visualizzata la finestra **Sistema di Gestione Forniture Dell**.

2. Selezionare la stampante dall'elenco **Seleziona modello stampante**.

3. Se si ordina da Web:

- a. Quando non è possibile avere informazioni dalla stampante automaticamente tramite comunicazione a due vie, viene visualizzata una finestra che chiede di digitare il codice del servizio assistenza. Immettere il numero dell'etichetta del supporto Dell nel campo apposito.

Il numero del codice di servizio Dell si trova all'interno del coperchio laterale della stampante.

- b. Selezionare un URL dall'elenco **Seleziona riordina URL**.

- c. Fare clic su **Visita il sito web per le ordinazioni di fornitura di materiale per stampanti Dell**.

4. Se si ordina al telefono, chiamare il numero visualizzato sotto la voce **Ordine telefonico**.

User Setup Disk Creating Tool

Il programma **User Setup Disk Creating Tool** presente nella sottocartella **MakeDisk** della cartella **Utilities** nel CD *Driver e programmi di utilità* e i driver della stampante presenti nel CD *Driver e programmi di utilità* vengono utilizzati per la creazione di pacchetti d'installazione del driver contenenti impostazioni personalizzate. Un pacchetto di installazione driver può contenere un gruppo di impostazioni memorizzate e altri dati relativi ai seguenti elementi:

- 1 Orientamento di stampa e Up Multiplo (impostazioni documento)
- 1 Filigrane
- 1 Riferimenti ai font

Se si desidera installare il driver della stampante con le stesse impostazioni su più computer con lo stesso sistema operativo, creare un disco di installazione su un floppy o su un server in rete. Con il disco di installazione così creato sarà possibile ridurre il carico di lavoro necessario per l'installazione del driver della stampante.

- 1 Installare prima il driver della stampante Dell™ 2130cn Color Laser Printer sul computer su cui sarà creato il disco di installazione.
- 1 Il disco di installazione può essere utilizzato soltanto sotto il sistema operativo in cui è stato creato il disco o su computer con lo stesso sistema operativo. Creare un disco di installazione separato per ogni altro tipo di sistema operativo.

Aggiornamento del software

Gli aggiornamenti del firmware e/o del driver possono essere scaricati dal sito dell'assistenza Dell support.dell.com.

Programmi di utilità per l'impostazione della stampante

Tramite la finestra **Utility di lancio rapido** è possibile aprire **Finestra di stato**, **Strumenti**, **Aggiornatore** e **Risoluzione dei problemi**.

Durante l'installazione del software di Dell, l'**Utility di lancio rapido** si installa automaticamente.

Per informazioni su come installare il software, vedere "[Configurazione della stampa condivisa](#)".

Per aprire la finestra **Utility di lancio rapido**:

1. Scegliere **Start**→ **Tutti i programmi**→ **Stampanti Dell**→ **Software della stampante**→ **Utility di lancio rapido**.

Si apre la finestra di dialogo **Utility di lancio rapido**.

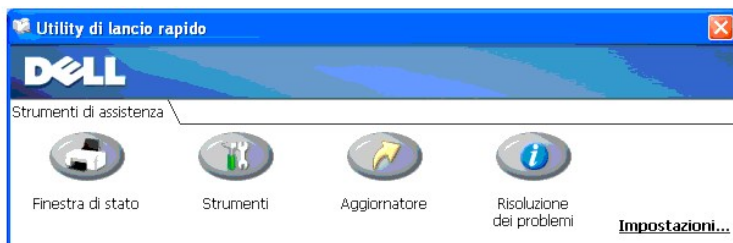

2. Nella finestra **Utility di lancio rapido** sono presenti quattro pulsanti: **Finestra di stato**, **Strumenti**, **Aggiornatore** e **Risoluzione dei problemi**.

Per uscire, fare clic sul pulsante X in alto a destra della finestra.

Per ulteriori dettagli, fare clic sul pulsante **Guida** di ciascuna applicazione.

Finestra di stato

Il pulsante **Finestra di stato** apre la finestra **Stato stampa**. Vedere "[Finestra Stato della stampante](#)".

Strumenti

Si può utilizzare la **Strumenti** per specificare le varie impostazioni per la stampante. Vedere "[Funzionamento dei menu del programma Strumenti](#)".

Aggiornatore

Il pulsante **Aggiornatore** aggiorna le impostazioni per il driver di stampa.

Risoluzione dei problemi

Il pulsante **Risoluzione dei problemi** apre la Guida alla risoluzione di problemi che permette di risolvere da soli eventuali problemi della stampante.

[Alla pagina dell'indice](#)

[Alla pagina dell'indice](#)

Stampa

- [Suggerimenti per una stampa ottimale](#)
- [Invio di un processo in stampa](#)
- [Annullamento di un lavoro di stampa](#)
- [Stampare un Rapporto](#)
- [Utilizzo della funzione di stampa e conservazione](#)

In questo capitolo vengono fornite informazioni generali sulla stampa, sulla creazione di alcuni elenchi di informazioni e sull'eliminazione dei lavori di stampa.

Suggerimenti per una stampa ottimale

Suggerimenti per la conservazione dei supporti di stampa

È necessario conservare i supporti di stampa in modo adeguato. Per ulteriori informazioni, si veda "[Conservazione dei supporti di stampa](#)".

Come evitare gli inceppamenti

 **NOTA:** Prima di acquistare grandi quantità dei supporti di stampa che si intende utilizzare con la stampante è consigliabile provarne un campione.

Una selezione accurata e un caricamento corretto dei supporti di stampa consentono di prevenire gran parte degli inceppamenti della carta. Consultare le seguenti sezioni per istruzioni relative al caricamento dei supporti di stampa:

1. "[Caricamento dei supporti di stampa nel cassetto a 250 fogli standard e nell'alimentatore a 250 opzionale](#)"
1. "[Come caricare l'alimentatore foglio singolo](#)"
1. "[Come evitare gli inceppamenti](#)"

Per istruzioni su come rimuovere un inceppamento, vedere "[Guida alla risoluzione dei problemi](#)".

Invio di un processo in stampa

Per avvalersi di tutte le funzioni supportate della stampante, utilizzare il driver della stampante. Quando si seleziona **Stampa** da un programma applicativo, viene visualizzata la finestra del driver della stampante. Selezionare le impostazioni relative al processo da stampare. Le impostazioni di stampa selezionate dal driver hanno la priorità sulle impostazioni predefinite del menu selezionate dal pannello operatore o dalla casella strumenti.

Per visualizzare tutte le impostazioni modificabili disponibili, cliccare su **Preferenze** dalla finestra iniziale **Stampa** per vedere tutte le impostazioni di sistema disponibili da modificare. Per maggiori informazioni sulle funzioni visualizzate nella finestra del driver della stampante, consultare la Guida online.

Per stampare un processo da un tipico programma applicativo Microsoft Windows®:

1. Aprire il file che si desidera stampare.
 2. Dal menu **File** selezionare **Stampa**.
 3. Verificare che nella finestra di dialogo sia selezionata la stampante giusta. Modificare le impostazioni di stampa secondo necessità (come ad esempio le pagine da stampare o il numero di copie).
 4. Fare clic su **Preferenze** per regolare le impostazioni di sistema non accessibili dalla prima schermata, quindi fare clic su **OK**.
 5. Fare clic su **OK** o **Stampa** per inviare il processo alla stampante selezionata.
-

Annullamento di un lavoro di stampa

Esistono diversi metodi per annullare un lavoro di stampa.

Cancellazione dal Pannello Operatore

Per annullare un lavoro a stampa iniziata:

1. Premere **Cancel**.

 **NOTA:** La stampa è cancellata solo per il lavoro attuale. Tutti i lavori di stampa successivi saranno stampati.

Annullamento di un lavoro da un computer con Windows in esecuzione

Annullamento di un lavoro dal desktop

Quando si invia un lavoro in stampa, nell'angolo destro sulla barra delle applicazioni viene visualizzata una piccola icona della stampante.

1. Fare doppio clic sull'icona della stampante.
Nella finestra della stampante viene visualizzato un elenco dei lavori di stampa.
2. Selezionare il lavoro che si desidera eliminare.
3. Premere il tasto **Canc** sulla tastiera.

Annullamento di un lavoro dal desktop

1. Ridurre a icona i programmi in modo da liberare il desktop.
Scegliere **Start**→**Stampanti e fax**.
Scegliere **Fare clic per iniziare**→ **Pannello di controllo**→ **Hardware e suoni**→ **Stampanti** (in Windows Vista®).
Scegliere **Start**→ **Pannello di controllo**→ **Stampanti** (in Windows Server® 2008).
Scegliere **Start**→ **Impostazioni**→ **Stampanti** (in Windows 2000).
Viene visualizzato un elenco delle stampanti disponibili.
 2. Fare doppio clic sulla stampante selezionata al momento dell'invio del lavoro di stampa.
Nella finestra della stampante viene visualizzato un elenco dei lavori di stampa.
 3. Selezionare il lavoro che si desidera eliminare.
 4. Premere il tasto **Canc** sulla tastiera.
-

Stampare un Rapporto



Utilizzando il menu **Rapporto/elenco** si possono stampare una serie di configurazioni della stampante comprese le impostazioni di sistema, del pannello e l'elenco dei font. Di seguito vengono descritti due esempi per la stampa del menu **Rapporto/elenco**.

Stampa di una pagina di impostazioni della stampante

Per verificare nel dettaglio le impostazioni della stampante, stampare una pagina Impostazioni della stampante. La pagina di impostazioni della stampante permette inoltre di verificare se le opzioni sono state installate correttamente o meno.

Se si necessita di assistenza, vedere ["Informazioni sui menu della stampante"](#) o ["Funzionamento dei menu del programma Strumenti"](#) per identificare il display e i pulsanti del pannello operatore.

Utilizzando il pannello operatore

1. Premere il pulsante **Menu**.
2. Premere il pulsante  fino a visualizzare **Report/elenco** quindi premere  (**imposta**).
3. Viene visualizzato **Imp. stampante**, a questo punto premere  (**imposta**).

Viene stampata la pagina Impostazioni stampante.

Utilizzando il programma Strumenti

1. Scegliere **Start** → **Tutti i programmi** → **Stampanti Dell** → **Dell 2130cn Color Laser Printer** → **Strumenti**.

Viene aperta la finestra di dialogo **Seleziona stampante**.

2. Selezionare il nome della stampante nell'elenco **Nome di Stampante** e scegliere **OK**.

Viene aperto il programma **Strumenti**.

3. Fare clic sulla scheda **Rapporto Impostazioni Stampante**.

4. Selezionare **Rapporti** dall'elenco a sinistra della pagina.

Si apre la pagina **Rapporti**.

5. Fare clic sul pulsante **Impostazioni Stampante**.

Viene stampata la pagina Impostazioni stampante.





Durante la stampa della pagina viene visualizzato il messaggio **Imp. stampante Stampa. La stampante tornerà alla modalità di standby dopo che sarà stampata la pagina Impostazioni della stampante**.

Se compare un altro messaggio mentre si sta stampando questa pagina, consultare la guida online per ulteriori informazioni.

Stampare un elenco modelli di font

Per stampare i campioni di tutti i font attualmente disponibili per la stampante:





Utilizzando il pannello operatore

1. Premere il pulsante **Menu**.
2. Premere il pulsante  fino a visualizzare **Report/elenco** quindi premere  (**imposta**).
3. Premere  fino a visualizzare **L'Lista Font PCL**.
4. Premere il pulsante  (**imposta**).

Appare l'elenco font PCL.

Utilizzo della funzione di stampa e conservazione

Quando si invia un lavoro in stampa, nel driver è possibile specificare un'opzione che consente di memorizzare il lavoro nella stampante. Quando si intende stampare un processo, è necessario utilizzare i menu del pannello operatore per individuare il processo in attesa che si desidera stampare. È possibile utilizzare questa funzione per stampare un processo riservato (Stampa protetta) oppure verificare una copia prima di stamparne altre (Stampa di prova).

-  **NOTA:** La stampante tratterrà il lavoro finché questo non viene cancellato dal pannello operatore o la stampante non viene spenta. I dati in memoria vengono cancellati una volta spenta la stampante.
-  **NOTA:** Le funzioni **Print and Hold** richiedono un minimo di 768 MB di memoria disponibile della stampante. Inoltre è necessario configurare le impostazioni del disco RAM sul pannello operatore e nel driver della stampante.
-  **NOTA:** A seconda dei documenti stampati i lavori potrebbero risultare eccessivamente grandi rispetto alla memoria disponibile. Se un lavoro di stampa è troppo grande per la memoria disponibile si verifica un errore.
-  **NOTA:** Nel caso in cui un nome documento non sia assegnato al lavoro di stampa sul driver della stampante, il nome del lavoro sarà identificato utilizzando l'ora e la data di presentazione del PC in modo da distinguerlo dagli altri lavori che sono stati memorizzati con il proprio nome.

Stampa ed eliminazione dei processi mantenuti

Dopo aver memorizzato nella stampante i processi in attesa, è possibile utilizzare il pannello operatore per specificare l'operazione che si desidera eseguire per uno o più processi. Si può selezionare **Protez. Stampa** oppure **Stampa di Prova** da **"Stampa memoriz."**. Quindi, selezionare un nome utente dall'elenco. Se si seleziona **Protez. Stampa**, è necessario immettere la password specificata nel driver al momento dell'invio del lavoro di stampa. Per ulteriori informazioni, vedere **"Stampa protetta"**.





Dalle voci di menu *Protez. Stampa* o *Stampa di Prova* sono disponibili tre opzioni:

- 1 Stampa e salva
- 1 Stampa e Canc.
- 1 Cancella

 **NOTA:** Per inviare un lavoro in stampa come *Stampa protetta* o *Prova di stampa*, selezionare **Protezione Stampa** o **Campione di stampa** in **Tipo di stampa** nella scheda **Carta/uscita** nella finestra di dialogo **Preferenze stampa**.

Stampa dei processi di stampa e dei processi di prova

Utilizzando il pannello operatore

1. Premere il pulsante **Menu**.
2. Premere il pulsante  fino a visualizzare **Report/elenco** quindi premere  (**imposta**).
3. Premere il pulsante  fino a visualizzare **Doc salvato** e quindi premere  (**imposta**).

La pagina di documenti salvati viene stampata.

Stampa memoriz.

Quando si invia un processo di stampa memorizzato, la stampante non provvede immediatamente alla stampa del processo, ma memorizza prima il processo nella memoria in modo tale da rendere possibile la stampa in un momento successivo. Per ulteriori informazioni, vedere ["Stampa ed eliminazione dei processi mantenuti"](#).

 **NOTA:** La stampante tratterrà il lavoro finché questo non viene cancellato dal pannello operatore o la stampante non viene spenta.

 **AVVISO:** Quando si seleziona *Stampa e Canc.*, il lavoro memorizzato viene automaticamente cancellato dopo la stampa.

Stampa di prova

Se il processo è stato inviato utilizzando l'opzione *Stampa di prova*, verrà stampata una copia del processo mentre le altre copie richieste dal driver vengono mantenute in memoria. Utilizzare la funzione *Stampa di prova* per esaminare la prima copia e valutarne le caratteristiche prima di stampare le copie rimanenti.

Vedere ["Stampa ed eliminazione dei processi mantenuti"](#) per informazioni sulla stampa delle copie aggiuntive.

 **NOTA:** La stampante tratterrà il lavoro finché questo non viene cancellato dal pannello operatore o la stampante non viene spenta. I dati in memoria vengono cancellati una volta spenta la stampante.

 **AVVISO:** Quando si seleziona *Stampa e Canc.*, il lavoro memorizzato viene automaticamente cancellato dopo la stampa.

Stampa protetta

Quando si invia un lavoro in stampa è possibile immettere una password dal driver. La password deve essere composta da un numero di cifre compreso tra 0 e 12 utilizzando numeri da 0 a 9. Il processo viene mantenuto nella memoria della stampante fino a quando non si immette la stessa password numerica dal pannello operatore della stampante e il processo viene stampato o eventualmente eliminato. Questa funzione è chiamata ["Stampa memoriz."](#). Ciò garantisce la massima riservatezza del lavoro che può essere stampato e prelevato solo dall'utente che lo ha inviato in stampa e da nessun altro.

Quando si seleziona *Protez. Stampa* da *Stampa memoriz.*, dopo aver selezionato il nome utente, viene visualizzato il seguente messaggio:

[*****]

Utilizzare i pulsanti del pannello operatore per immettere la password numerica associata al lavoro di stampa riservato. Mentre si digita la password, la password inserita viene visualizzata per garantire la confidenzialità.

Digitando una password errata, appare il messaggio **Passw. Errata**. Attendere tre secondi, o premere  (**imposta**) oppure **Cancel** (annulla) per tornare alla schermata di selezione utente.

Quando la password immessa è valido, è possibile scegliere di stampare o eliminare i lavori di stampa corrispondenti al nome utente e alla password inseriti. Vengono visualizzati i lavori di stampa corrispondenti alla password inserita. È possibile scegliere se stampare o eliminare i lavori corrispondenti alla password immessa. Per ulteriori informazioni vedere ["Stampa ed eliminazione dei processi mantenuti"](#).

 **NOTA:** La stampante tratterrà il lavoro finché questo non viene cancellato dal pannello operatore o la stampante non viene spenta. I dati in memoria vengono cancellati una volta spenta la stampante.

 **AVVISO:** Quando si seleziona *Stampa e Canc.*, il lavoro memorizzato viene automaticamente cancellato dopo la stampa.

[Alla pagina dell'indice](#)

[Alla pagina dell'indice](#)

Configurazione della stampa condivisa

- [Point & Print \(seleziona e stampa\)](#)
- [Punto-punto](#)

È possibile condividere la nuova stampante in rete utilizzando il CD *Driver e programmi di utilità* fornito con la stampante o tramite il metodo punto-punto o "Point & Print" di Microsoft®. Utilizzando uno dei metodi Microsoft non saranno tuttavia disponibili tutte le funzioni, ad esempio il monitor di stato e le altre utilità della stampante installate con il CD *Driver e programmi di utilità*.

Per condividere in rete una stampante collegata a livello locale è necessario metterla in condivisione, quindi installare la stampante condivisa sui client di rete:



NOTA: Per ottenere la stampa condivisa è necessario acquistare separatamente i componenti opzionali seguenti.

n Cavo Ethernet

Windows® XP, Windows XP 64-bit Edition, Windows Server® 2003, Windows Server 2003 Enterprise x64 Edition, Windows 2000

1. Scegliere **Start**→ **Stampanti e fax (Stampanti in Windows 2000)**.
2. Fare clic col tasto destro sull'icona di questa stampante e selezionare **Proprietà**.
3. Dalla scheda **Condivisione** selezionare la casella di controllo **Condividi la stampante (Condividi con nome Windows 2000)** quindi immettere un nome nella casella di testo **Nome condivisione (Condividi con nome per Windows 2000)**.
4. Fare clic su **Driver aggiuntivi** e selezionare i sistemi operativi di tutti i client di rete che stampano utilizzando la presente stampante.
5. Fare clic su **OK**.

Se alcuni file sono mancanti, è possibile che venga richiesto di inserire il CD del sistema operativo del server.

Windows Vista®, Windows Vista 64-bit Edition

1. Scegliere **Fare clic per iniziare**→ **Pannello di controllo**→ **Hardware e suoni**→ **Stampanti**.
2. Fare clic col tasto destro sull'icona di questa stampante e selezionare **Condivisione**.
3. Fare clic sul pulsante **Modifica opzioni di condivisione**.
4. Appare la finestra di dialogo con il messaggio "Per continuare è necessaria l'autorizzazione dell'utente".
5. Fare clic sul pulsante **Continua**.
6. Contrassegnare la finestra di controllo **Condividi la stampante** quindi digitare un nome per **Nome condivisione**.
7. Fare clic su **Driver aggiuntivi** e selezionare i sistemi operativi di tutti i client di rete che stampano utilizzando la presente stampante.
8. Fare clic su **OK**.

Windows Server 2008, Windows Server 2008 Enterprise x64 Edition

1. Scegliere **Start**→ **Pannello di controllo**→ **Stampanti**.
2. Fare clic col tasto destro sull'icona di questa stampante e selezionare **Condivisione**.
3. Contrassegnare la finestra di controllo **Condividi la stampante** quindi digitare un nome per **Nome condivisione**.
4. Fare clic su **Driver aggiuntivi** e selezionare i sistemi operativi di tutti i client di rete che stampano utilizzando la presente stampante.
5. Fare clic su **OK**.

Per verificare che la procedura di condivisione della stampante sia eseguita correttamente:

1. Verificare che l'oggetto stampante contenuto nella cartella **Stampanti** oppure **Stampanti e fax** sia condiviso. Una icona di condivisione appare sotto

l'icona della stampante.

1. Sfolgiare **Reti** oppure **Risorse di rete**. Individuare il nome host del server e il nome di condivisione assegnato alla stampante.

Ora che la stampante è condivisa, è possibile installarla sui client di rete tramite i metodi "Point & Print" e punto-punto.

Point & Print (seleziona e stampa)

Questo metodo consente generalmente di utilizzare al meglio le risorse del sistema. Questo server gestisce le modifiche al driver e l'elaborazione dei processi di stampa. Ciò fa sì che i client di rete tornino ai loro programmi molto più velocemente.

Con il metodo Point & Print, sul computer client viene copiato un sottoinsieme dei dati del driver. Sono i dati essenziali per l'invio di processi di stampa alla stampante.

Windows XP, Windows XP 64-bit Edition, Windows Server 2003, Windows Server 2003 Enterprise x64 Edition, Windows 2000

1. Sul desktop di Windows del computer client, fare doppio clic su **Risorse di rete**.
2. Dopo aver individuato il nome host del server, fare doppio clic su di esso.
3. Fare clic col pulsante destro sul nome della stampante condivisa, quindi fare clic su **Connetti**.

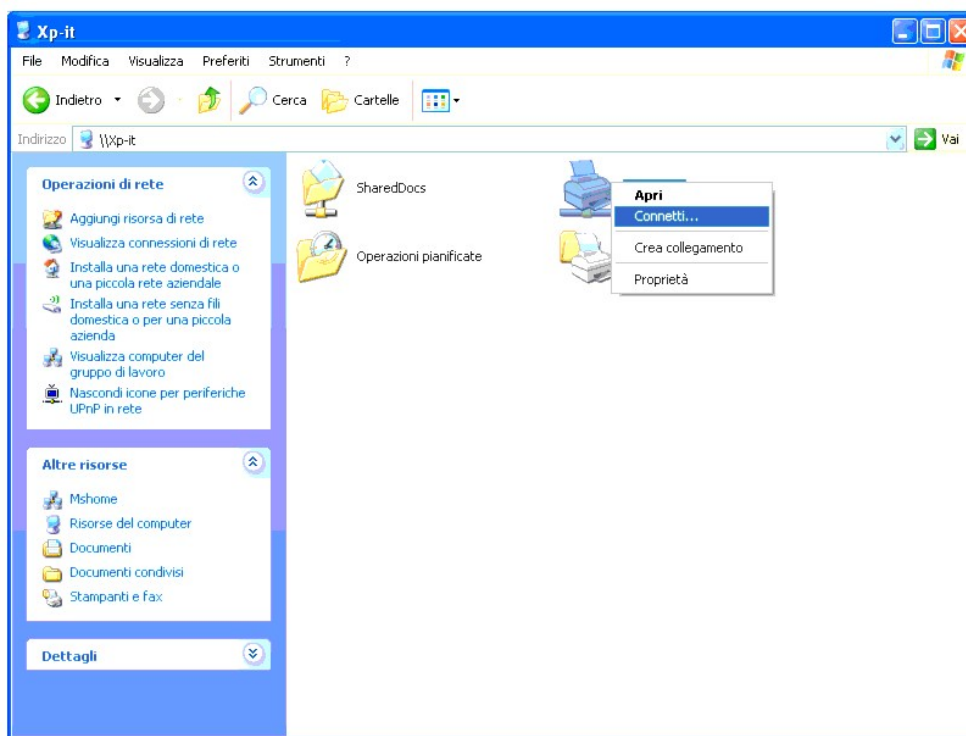

Attendere che le informazioni relative al driver vengano copiate dal server al client e che un nuovo oggetto stampante venga aggiunto alla cartella **Stampanti e fax (Stampanti per Windows 2000)**. Il tempo di esecuzione di questa operazione varia a seconda del traffico di rete e di altri fattori.

Chiudere **Risorse di rete**.

4. Stampare una pagina di prova per verificare l'installazione.
 - a. Scegliere **Start**→ **Stampanti e fax (Stampanti in Windows 2000)**.
 - b. Selezionare la stampante appena creata.
 - c. Scegliere **File**→ **Proprietà**.
 - d. Dalla scheda **Generale**, fare clic su **Stampa pagina di prova**.

Quando la pagina di prova viene stampata correttamente, l'installazione è terminata.

Windows Vista, Windows Vista 64-bit Edition

1. Sul desktop di Windows del computer client, scegliere **Fare clic per iniziare.**→ **Rete**.
2. Dopo aver individuato il nome host del server, fare doppio clic su di esso.
3. Fare clic col pulsante destro sul nome della stampante condivisa, quindi fare clic su **Connetti**.
4. Fare clic su **Installa driver**.
5. Fare clic su **Continua** con **Controllo dell'account utente**.
6. Attendere che le informazioni relative al driver vengano copiate dal server al client e che un nuovo oggetto stampante venga aggiunto alla cartella **Stampanti**. Il tempo di esecuzione di questa operazione varia a seconda del traffico di rete e di altri fattori.
7. Stampare una pagina di prova per verificare l'installazione.
 - a. Scegliere **Fare clic per iniziare.**→ **Pannello di controllo**→ **Hardware e suoni**.
 - b. Selezionare **Stampanti**.
 - c. Fare clic col tasto destro sull'icona della stampante appena creata e selezionare **Proprietà**.
 - d. Dalla scheda **Generale**, fare clic su **Stampa pagina di prova**.

Quando la pagina di prova viene stampata correttamente, l'installazione è terminata.

Windows Server 2008, Windows Server 2008 Enterprise x64 Edition

1. Sul desktop di Windows del computer client, scegliere **Start**→ **Rete**.
2. Dopo aver individuato il nome host del server, fare doppio clic su di esso.
3. Fare clic col pulsante destro sul nome della stampante condivisa, quindi fare clic su **Connetti**.
4. Fare clic su **Installa driver**.
5. Attendere che le informazioni relative al driver vengano copiate dal server al client e che un nuovo oggetto stampante venga aggiunto alla cartella **Stampanti**. Il tempo di esecuzione di questa operazione varia a seconda del traffico di rete e di altri fattori.
6. Stampare una pagina di prova per verificare l'installazione.
 - a. Scegliere **Start**→ **Pannello di controllo**.
 - b. Selezionare **Stampanti**.
 - c. Fare clic col tasto destro sull'icona della stampante appena creata e selezionare **Proprietà**.
 - d. Dalla scheda **Generale**, fare clic su **Stampa pagina di prova**.

Quando la pagina di prova viene stampata correttamente, l'installazione è terminata.

Punto-punto

Se si usa il metodo punto-punto, il driver della stampante viene installato completamente su ciascun computer client. La gestione delle modifiche al driver viene pertanto eseguita dai client. Al client è affidata l'elaborazione dei processi di stampa.

Windows XP, Windows XP 64-bit Edition, Windows Server 2003, Windows Server 2003 Enterprise x64 Edition, Windows 2000

1. Scegliere **Start**→ **Stampanti e fax** (**Stampanti** in Windows 2000).
2. Fare clic su **Aggiungi stampante** per lanciare l'installazione guidata **Aggiungi stampante**.
3. Fare clic su **Avanti**.
4. Selezionare **Stampante di rete o stampante collegata a un altro computer**, quindi fare clic su **Avanti** (in Windows 2000 selezionare la stampante di

rete dall'elenco delle **Stampanti condivise**). Se la stampante non è visualizzata nell'elenco, digitare il relativo percorso nella casella di testo.

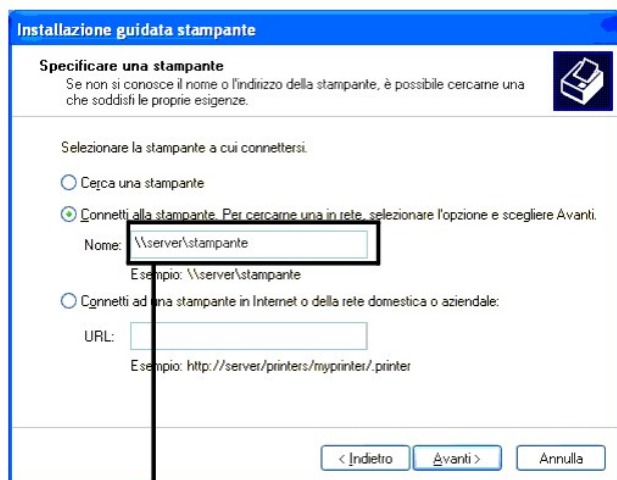

Ad esempio: \\<nome host server>\<nome stampante condivisa>

Il nome dell'host server è il nome con cui il computer del server è identificato sulla rete. Il nome della stampante condivisa corrisponde al nome assegnato durante l'installazione del server.

5. Fare clic su **Cerca una stampante**, quindi fare clic su **Avanti** (in Windows 2000 fare clic **OK**).

Se si tratta di una stampante nuova, potrà esser richiesto di installare un driver della stampante. Se non è presente alcun driver di sistema, è necessario fornire il percorso del driver disponibili.

6. Selezionare l'impostazione o meno della stampante come predefinita per il client, quindi fare clic su **Avanti**, quindi fare clic su **Fine** (in Windows 2000 fare clic su **Fine**).
7. Stampare una pagina di prova per verificare l'installazione:
 - a. Scegliere **Start** → **Impostazioni** → **Stampanti e fax** (**Stampanti** in Windows 2000).
 - b. Selezionare la stampante appena creata.
 - c. Scegliere **File** → **Proprietà**.
 - d. Dalla scheda **Generale**, fare clic su **Stampa pagina di prova**.

Quando la pagina di prova viene stampata correttamente, l'installazione è terminata.

Windows Vista, Windows Vista 64-bit Edition

1. Scegliere **Fare clic per iniziare** → **Pannello di controllo** → **Hardware e suoni** → **Stampanti**.
2. Fare clic su **Aggiungi stampante** per lanciare l'installazione guidata **Aggiungi stampante**.
3. Selezionare **Aggiungi stampante di rete, wireless o Bluetooth**, e quindi su **Avanti**. Se la stampante è presente nell'elenco selezionarla e fare clic su **Avanti** oppure selezionare **La stampante desiderata non è nell'elenco** e digitare il percorso della stampante nel campo **Seleziona in base al nome una stampante condivisa** e fare clic su **Avanti**.

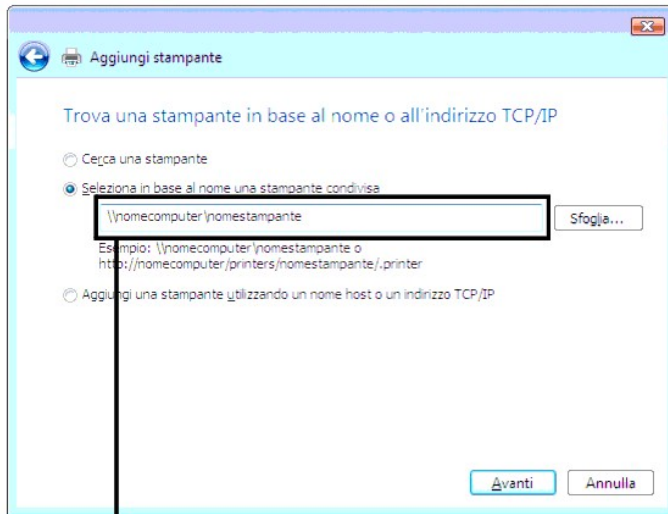

Ad esempio: \\<nome host server>\<nome stampante condivisa>

Il nome dell'host server è il nome con cui il computer del server è identificato sulla rete. Il nome della stampante condivisa corrisponde al nome assegnato durante l'installazione del server.

4. Se si tratta di una stampante nuova, potrà esser richiesto di installare un driver della stampante. Se non è presente alcun driver di sistema, è necessario fornire il percorso del driver disponibili.
5. Scegliere se la stampante deve essere quella predefinita per il client quindi fare clic su **Avanti**.
6. Se si desidera verificare l'installazione fare clic su **Stampa pagina di prova**.
7. Fare clic su **Fine**.

Quando la pagina di prova viene stampata correttamente, l'installazione è terminata.

Windows Server 2008, Windows Server 2008 Enterprise x64 Edition

1. Scegliere **Start** → **Pannello di controllo** → **Stampanti**.
2. Fare clic su **Aggiungi stampante** per lanciare l'installazione guidata **Aggiungi stampante**.
3. Selezionare **Aggiungi stampante di rete, wireless o Bluetooth**, e quindi su **Avanti**.

Se la stampante è presente nell'elenco selezionarla e fare clic su **Avanti** oppure selezionare **La stampante desiderata non è nell'elenco** e digitare il percorso della stampante nel campo **Seleziona in base al nome una stampante condivisa** e fare clic su **Avanti**.

Ad esempio: \\<nome host server>\<nome stampante condivisa>

Il nome dell'host server è il nome con cui il computer del server è identificato sulla rete. Il nome della stampante condivisa corrisponde al nome assegnato durante l'installazione del server.

4. Se si tratta di una stampante nuova, potrà esser richiesto di installare un driver della stampante. Se non è presente alcun driver di sistema, è necessario fornire il percorso del driver disponibili.
5. Scegliere se la stampante deve essere quella predefinita per il client quindi fare clic su **Avanti**.
6. Se si desidera verificare l'installazione fare clic su **Stampa pagina di prova**.
7. Fare clic su **Fine**.

Quando la pagina di prova viene stampata correttamente, l'installazione è terminata.

[Alla pagina dell'indice](#)

[Alla pagina dell'indice](#)

Informazioni sui caratteri

- [Tipi di carattere e font](#)
- [Font bitmap e font scalabili](#)
- [Font residenti](#)
- [Imposta Symbol](#)

Tipi di carattere e font

Un font è un insieme di caratteri e simboli creati in base a un particolare modello. Tale modello viene definito *tipo di carattere*. Tramite l'uso dei diversi tipi di carattere, è possibile personalizzare un documento. La scelta dei tipi di carattere più consoni alle varie parti di un documento facilita la lettura di quest'ultimo.

La stampante ha vari font residenti sia in PCL 5/PCL 6. Vedere "[Font residenti](#)" per l'elenco di tutti i font residenti.

Stile e intensità

I tipi di caratteri sono spesso disponibili in varie intensità e stili diversi. Tali variazioni consentono di modificare il tipo di carattere originale e di mettere in risalto, ad esempio, alcune parole importanti del testo o evidenziare i titoli. I diversi stili e le varie intensità costituiscono un'integrazione al tipo di carattere originario.

Per *intensità* si intende lo spessore delle linee che compongono il carattere. Linee più spesse danno come risultato caratteri più scuri. I termini più comunemente utilizzati per descrivere l'intensità di un tipo di carattere sono: grassetto, medio, chiaro, nero e scuro.

Per *stile* si intende una variazione del tipo di carattere, ad esempio l'inclinazione o la larghezza. Negli stili corsivo e obliquo i caratteri sono inclinati. Gli stili stretto, compresso ed esteso sono tre stili comunemente utilizzati per modificare la larghezza del carattere.

Alcuni font, ad esempio Helvetica BdOb, sono il risultato di più variazioni di stile e intensità del tipo di carattere. Un gruppo di più variazioni di stile e intensità per un singolo tipo di carattere viene chiamato *famiglia del tipo di carattere*. La maggior parte delle famiglie del tipo di carattere consente quattro variazioni: normale, corsivo (obliquo), grassetto e grassetto corsivo (grassetto obliquo). Alcune famiglie consentono più variazioni, come illustrato nell'esempio seguente relativo alla famiglia del tipo di carattere Helvetica:

Helvetica	ABCDEFGHIJKLMNOabcdefghijklmnopqrstuvwxyz1234567890
Helvetica Oblique	ABCDEFGHIJKLMNOabcdefghijklmnopqrstuvwxyz1234567890
Helvetica Bold	ABCDEFGHIJKLMNOabcdefghijklmnopqrstuvwxyz1234567890
Helvetica Bold Oblique	ABCDEFGHIJKLMNOabcdefghijklmnopqrstuvwxyz1234567890
Helvetica Narrow	ABCDEFGHIJKLMNOabcdefghijklmnopqrstuvwxyz1234567890
Helvetica Narrow Oblique	ABCDEFGHIJKLMNOabcdefghijklmnopqrstuvwxyz1234567890
Helvetica Narrow Bold	ABCDEFGHIJKLMNOabcdefghijklmnopqrstuvwxyz1234567890
Helvetica Narrow Bold Oblique	ABCDEFGHIJKLMNOabcdefghijklmnopqrstuvwxyz1234567890

Passo e dimensione in punti

La dimensione di un font viene espressa in passi o punti, a seconda che il font sia a spaziatura fissa o proporzionale.

Nei font a *spaziatura fissa*, ogni carattere ha la stessa larghezza. Il *passo* specifica la dimensione dei font a spaziatura fissa. Corrisponde al numero di caratteri che verranno stampati nell'intervallo di un pollice lineare. Ad esempio, per tutti i font con passo 10 verranno stampati 10 caratteri per pollice (cpi) e per tutti i font con passo 12 verranno stampati 12 caratteri per pollice (cpi):

Courier	10 Pitch	1234567890
Courier-Bold	10 Pitch	1234567890
Courier	12 Pitch	123456789012
Courier-Bold	12 Pitch	123456789012

← 1 inch →

Nei font *proporzionali* (o *tipografici*), la larghezza di ogni carattere può variare. Dato che i font proporzionali possono avere caratteri di larghezza diversa, la dimensione del font viene espressa in punti e non in passi. Per *Dimensione in punti* si intende l'altezza dei caratteri di un font. Un *punto* equivale a 1/72 di pollice. I caratteri di un font stampati a 24 punti avranno dimensioni doppie rispetto ai caratteri dello stesso font stampati a 12 punti.

Nella figura seguente vengono riportati esempi di font stampati utilizzando diverse dimensioni in punti:

48 point 36 point

24 point 18 point 12 point 10 point

La dimensione in punti di un font è costituita dalla distanza tra il punto superiore del carattere più alto di un font e il punto inferiore del carattere più basso dello stesso font. Pertanto, è possibile che font diversi stampati con la stessa dimensione in punti presentino comunque una dimensione diversa. Ciò è dovuto al fatto che l'aspetto di un font dipende anche da altri parametri. La dimensione in punti di un font, tuttavia, è un ottimo criterio per specificare la dimensione relativa di un font. Nell'esempio seguente vengono riportati due font proporzionali a 14 punti molto diversi tra loro:

ITC Avant Garde
abcdefghijklmnopqrstuvwxyz
ITC Zapf Chancery
abcdefghijklmnopqrstuvwxyz

Font bitmap e font scalabili

La stampante utilizza sia font scalabili che font bitmap.

I font *bitmap* vengono memorizzati come modelli di bit predefiniti che rappresentano un tipo di carattere con dimensione, stile e risoluzione specifici. Nella figura seguente viene riportato un esempio di carattere di un font bitmap.



Sono disponibili diversi stili e dimensioni in punti per i font bitmap trasferibili.

I font *scalabili* (chiamati anche font *outline*) sono memorizzati come programmi che definiscono i profili dei caratteri di un font. Ogni volta che si stampano dei caratteri di un font scalabile, la stampante crea una bitmap dei caratteri con la dimensione in punti selezionata e la salva temporaneamente nella memoria.



I font bitmap temporanei vengono eliminati allo spegnimento o al ripristino della stampante. I font scalabili offrono una notevole flessibilità di stampa.

Per trasferire i font alla stampante, la stessa utilizza vari formati di font scalabili. PCL 5/PCL 6 utilizza i font scalabili Intellifont e TrueType. Sono disponibili migliaia di font scalabili nei vari formati presso diversi fornitori di font.

Se si intende utilizzare più font scalabili o font bitmap trasferibili o si desidera utilizzare dimensioni diverse di font scalabili, potrebbe essere necessario acquistare memoria aggiuntiva per la stampante.

Font residenti

La stampante è dotata di font residenti memorizzati in modo permanente nella propria memoria. In PCL5/PCL6 sono disponibili diversi tipi di font. Alcuni tra i più diffusi, come Courier e TimesNew sono disponibili per tutti i linguaggi di stampa.

La tabella riportata di seguito elenca tutti i font residenti nella stampante. Per istruzioni su come stampare esempi di font, vedere la sezione ["Stampare un elenco modelli di font"](#). È possibile selezionare le font residenti dal proprio programma software o dal pannello operatore.

Font scalabili residenti
PCL 5/PCL 6
CG Times
CG Times It
CG Times Bd
CG Times BdIt
Univers Md
Univers MdIt
Univers Bd
Univers BdIt
Univers MdCd
Univers MdCdIt
Univers BdCd
Univers BdCdIt

AntiqueOlv
AntiqueOlv It
AntiqueOlv Bd
CG Omega
CG Omega It
CG Omega Bd
CG Omega BdlIt
Garamond Antiqua
Garamond Krsv
Garamond Hlb
Garamond KrsvHlb
Courier
Courier It
Courier Bd
Courier BdlIt
LetterGothic
LetterGothic It
LetterGothic Bd
Albertus Md
Albertus XBd
Clarendon Cd
Coronet
Marigold
Arial
Arial It
Arial Bd
Arial BdlIt
TimesNew
TimesNew It
TimesNew Bd
TimesNew BdlIt
Symbol
Wingdings
Line Printer
Times Roman
Times It
Times Bd
Times BdlIt
Helvetica
Helvetica Ob
Helvetica Bd
Helvetica BdOb

CourierPS
CourierPS Ob
CourierPS Bd
CourierPS BdOb
SymbolPS
Palatino Roman
Palatino It
Palatino Bd
Palatino Bdl t
ITCBookman Lt
ITCBookman LtIt
ITCBookmanDm
ITCBookmanDm It
HelveticaNr
HelveticaNr Ob
HelveticaNr Bd
HelveticaNr BdOb
N C Schbk Roman
N C Schbk It
N C Schbk Bd
N C Schbk Bdl t
ITC A G Go Bk
ITC A G Go BkOb
ITC A G Go Dm
ITC A G Go DmOb
ZapfC Mdl t
ZapfDingbats

Imposta Symbol

Un set di simboli è un insieme di caratteri alfanumerici, segni di punteggiatura e caratteri speciali disponibili per il font selezionato. I set di simboli supportano requisiti per lingue diverse o usi specifici, ad esempio i simboli matematici per testi scientifici.

In PCL 5/PCL 6, un set di simboli definisce anche il carattere di stampa corrispondente a ciascun tasto della tastiera (o più specificamente, a ciascun *punto codice*). In alcune applicazioni, determinati punti codice richiedono caratteri diversi. Per supportare più applicazioni e lingue, la stampante è dotata di 36 set di simboli per i font PCL 5/PCL 6 residenti.

Set di simboli per PCL 5/PCL 6

Non tutti i nomi di font supportano tutti i set di simboli elencati.

Roman 8 (predefinito)	ISO 8859-1 Latin 1	ISO 8859-2 Latin 2
ISO 8859-9 Latin 5	ISO 8859-10 Latin 6	PC-8
PC-8 DN	PC-775 Baltic	PC-850 Multilingual
PC-852 Latin 2	PC-1004 OS/2	PC Turkish
Windows 3.1 Latin 1	Windows 3.1 Latin 2	Windows 3.1 Latin 5
DeskTop	PS Text	MC Text
Microsoft Publishing	Math 8	PS Math
PI Font	Legal	ISO 4 United Kingdom
ISO 6 ASCII	ISO 11 Swedish:names	ISO 15 Italian
ISO 17 Spanish	ISO 21 German	ISO 60 Norwegian v1

ISO 69 French	Windows 3.0 Latin 1	Windows Baltic
Symbol	Wingdings	ITC ZapfDingbats MS

[Alla pagina dell'indice](#)

I messaggi della stampante

Il pannello operatore della stampante visualizza dei messaggi che descrivono lo stato corrente della stampante e indicano eventuali problemi da risolvere. In questa sezione viene presentato l'elenco di tutti i messaggi della stampante, insieme al loro significato e alla soluzione del problema.

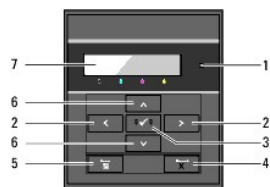

1	Indicatore Pronto/Errore	5	Pulsante (Menu)
2	Pulsanti	6	Pulsanti
3	Pulsante (imposta)	7	Display LCD
4	Pulsante (Cancel)		

Messaggio	Significato del messaggio	Operazione da eseguire
<p>(La prima e la seconda riga vengono visualizzate insieme, la terza e la quarta riga lampeggiano una volta al secondo).</p> <p>NNN-NNN</p> <p>Riavv. Stampante</p> <p>Contatta supp.</p> <p>SeTornaMessag.</p>	<p>L'errore <i>NNN-NNN</i> è correlato a problemi della stampante.</p>	<p>Spegnere e riaccendere la stampante. Se questa operazione non risolve il problema contattare Dell.</p> <p>Vedere "Contattare Dell".</p>
<p>NNN-NNN</p> <p>Riavv. Stampante</p> <p>Ripristina Fuser</p> <p>Contatta supp.</p>	<p>L'unità fuser è mancante o non è completamente inserita nella stampante.</p> <p>L'errore <i>NNN-NNN</i> è correlato a problemi della stampante.</p>	<p>Fissate saldamente le leve esterne su entrambi i lati del fuser. Se questa operazione non risolve il problema contattare Dell.</p> <p>Vedere "Contattare Dell".</p>
<p>016-316</p> <p>Riavv. Stampante</p> <p>Ripr. memory</p> <p>Contatta supp.</p>	<p>La stampante ha rilevato la presenza di un modulo di memoria non compatibile nello slot.</p>	<p>Rimuovere il modulo di memoria aggiuntivo. Se questa operazione non risolve il problema contattare Dell.</p> <p>Vedere "Contattare Dell".</p>
<p>016-318</p> <p>Riavv. Stampante</p> <p>Ripr. memory</p> <p>Contatta supp.</p>	<p>Il modulo di memoria aggiuntivo non è inserito completamente nello slot.</p>	<p>Rimuovere il modulo di memoria aggiuntivo dallo slot e ricollegarlo saldamente. Se questa operazione non risolve il problema contattare Dell.</p> <p>Vedere "Contattare Dell".</p>
<p>016-340</p> <p>Riavv. Stampante</p> <p>Contatta supp.</p> <p>SeTornaMessag.</p>	<p>Nell'adattatore protocollo di rete si è verificato un errore di comunicazione.</p>	<p>Spegnere e riaccendere la stampante. Se questa operazione non risolve il problema contattare Dell.</p> <p>Vedere "Contattare Dell".</p>
<p>016-338</p> <p>Riavv. Stampante</p> <p>Ripr. s. filii</p> <p>Contatta supp.</p>	<p>Nell'adattatore wireless della stampante si è verificato un errore.</p>	<p>Spegnere e riaccendere la stampante. Verificare quanto segue:</p> <p>L'adattatore wireless della stampante sia inserito correttamente nella scheda controller.</p> <p>Non siano utilizzati dispositivi USB non autorizzati.</p> <p>Se questa operazione non risolve il problema contattare Dell.</p> <p>Vedere "Contattare Dell".</p>

016-365 Riavv. Stampante Ripristina NPA Contatta supp.	Nell'adattatore protocollo di rete e nella scheda di controllo si è verificato un errore della scheda di comunicazione.	Spegnere la stampante per reinstallare l'adattatore protocollo di rete e quindi riaccendere la stampante. Se questa operazione non risolve il problema contattare Dell. Vedere " Contattare Dell ".
NNN-NNN Riavv. Stampante Ripristina XXX Contatta supp.	XXX non inserito completamente. L'errore NNN-NNN è correlato a problemi della stampante.	Verificare che l'unità sia inserita saldamente. Se questa operazione non risolve il problema contattare Dell. Vedere " Contattare Dell ".
Carta inceppata NNN-NNN Apri blocco fr. Rimuovi carta	La stampante rileva della carta inceppata.	Pulire il percorso dei fogli. Vedere " Rimozione degli inceppamenti ".
Carta inceppata 072-NNN Apri sport.ant. & Duplexer Rimuovi carta	La stampante rileva della carta inceppata nel duplexer.	Aprire il coperchio del duplexer e pulire il percorso della carta. Vedere " Rimozione degli inceppamenti ".
Carta inceppata NNN-NNN Apri cass.XXX Rimuovi carta Apri e chiudi Porta Frontale	La stampante rileva della carta inceppata nel cassetto 1 o 2. XXX indica il numero del cassetto.	Estrarre il cassetto specificato e pulire il percorso dei fogli. Vedere " Rimozione degli inceppamenti ".
Ins.Cart.Stampa NNN-NNN Inserisci Cartuccia XXX	La cartuccia del toner specificata è mancante o non completamente inserita nella stampante. XXX è una delle seguenti: Nero Ciano Giallo Magenta L'errore NNN-NNN è correlato a problemi della stampante.	Reinserire la cartuccia del toner specificata. Vedere " Sostituzione cartucce del toner ".
Inserisci PHD 091-972 Inserisci PHD	Manca l'unità PHD o non è inserita completamente nella stampante	Reinstallare l'unità PHD. Vedere " Sostituzione dell'unità PHD (Print Head Device) ".
Sost. cartuccia 093-NNN Sostituisci Cartuccia XXX	La cartuccia del toner sta esaurendo il toner. XXX è una delle seguenti: Nero Ciano Giallo Magenta	Rimuovere la cartuccia del toner specificata e installarne una nuova. Se non si sostituisce la cartuccia del toner possono verificarsi problemi di stampa. Ordinare una cartuccia del toner nuova dal sito Web (www.dell.com/supplies oppure www.euro.dell.com/supplies). Vedere " Sostituzione cartucce del toner ".
010-351 Riavv. Stampante Sostituire fuser Adesso Contatta supp.	Il fuser ha terminato la sua vita utile.	Sostituire l'unità di fusione (fuser). Se questa operazione non risolve il problema contattare Dell. Vedere <i>Sostituzione del fuser</i> nella guida per la sostituzione del fuser. Vedere " Contattare Dell ".
Sost. PHD 091-935 Sost. PHD	L'unità PHD ha terminato la sua vita utile.	Sostituire l'unità PHD. Se questa operazione non risolve il problema contattare Dell. Vedere " Sostituzione dell'unità PHD (Print Head Device) ".

Ora Contatta supp.		Vedere "Contattare Dell" .
094-911 Contatta supp. 094-911 SeTornaMessag.	L'unità DTB ha terminato la sua vita utile.	Spegnere e riaccendere la stampante. Se questa operazione non risolve il problema contattare Dell. Vedere "Contattare Dell" .
CRUM ID 093-MNW Ripristina cartuccia XXX	È stata installata un'unità non supportata. XXX indica l'unità da sostituire.	Rimuovere l'unità non supportata e installarne una compatibile. Vedere "Manutenzione della stampante" .
PHD 091-912 Ripristina PHD	Gli otto sigilli non gialli sono stati correttamente rimossi dall'unità PHD (Print Head Device).	Verificare che gli otto sigilli gialli siano stati correttamente rimossi dall'unità PHD (Print Head Device). Se questa operazione non risolve il problema sostituire l'unità PHD. Vedere "Sostituzione dell'unità PHD (Print Head Device)" .
Scuoti cartuc. 093-MNW Rim. e scuoti Cartuccia XXX	La densità della cartuccia di stampa è insufficiente. XXX è una delle seguenti: Nero Ciano Giallo Magenta	Scuotere la cartuccia del toner specificata cinque o sei volte per distribuire il toner uniformemente, quindi reinstallarla.
Sens. CTD sporco 092-310 Pulire Sensore CTD	Il sensore CTD è sporco.	Pulire il sensore CTD. Vedere "Pulizia del rullo del sensore CTD all'interno della stampante" .
Chiudi porta XXX 077-MNW Porta XXX Aperto	Il coperchio della stampante è aperto. XXX indica qual è il coperchio aperto.	Chiudere il coperchio specificato.
Cont. Dim. Carta 024-MNW Carica XXX xxx Carica XXX yyy	Nel cassetto specificato è stato caricato un formato carta non corretto. XXX indica il numero del cassetto o dell'alimentatore fogli singolo. xxx indica il formato della carta. yyy indica a qualità della carta.	Caricare la carta specificata nei cassettei specificati. Vedere "Caricamento dei supporti di stampa nel cassetto a 250 fogli standard e nell'alimentatore a 250 opzionale" e "Come caricare l'alimentatore foglio singolo" .
Memoria Esaurita 016-700 Lavoro ecc. Premere ✓	La memoria della stampante è piena e non può continuare a elaborare il lavoro di stampa corrente.	Premere ✓ (imposta) per cancellare il messaggio, annullare il lavoro di stampa corrente e passare al lavoro di stampa successivo, se esistente. Premere Cancel per annullare il lavoro di stampa. Premere Menu per aprire Stampa memoriz. ed eliminare il lavoro in sospenso. Per evitare questo errore in futuro eseguire le operazioni seguenti: Eliminare i caratteri, le macro e gli altri dati non necessari presenti nella memoria della stampante. Installare altra memoria nella stampante. Vedere "Stampa dei processi di stampa e dei processi di prova" .
Disco pieno 016-980	Il disco RAM della stampante è pieno e	Premere ✓ (imposta) per cancellare il messaggio, annullare il lavoro di stampa corrente e passare al lavoro di stampa successivo, se esistente. Premere Cancel per annullare il lavoro di stampa. Premere Menu per aprire Stampa memoriz. ed eliminare il lavoro corrente.

Lavoro ecc. Premere ✓	non può continuare a elaborare il lavoro di stampa corrente.	Per evitare questo errore in futuro eseguire le operazioni seguenti: Ridurre il numero di pagine di stampa, ad esempio dividendo i dati da stampare. Aumentare lo spazio libero di memoria eliminando dati non necessari nel disco RAM. Vedere " Stampa dei processi di stampa e dei processi di prova ".
Richiesta PDL 016-720 Violazione dati Premere ✓	Si è verificato un errore correlato ai problemi di emulazione PDL.	Premere ✓ (imposta) per cancellare il messaggio, annullare il lavoro di stampa corrente e passare al lavoro di stampa successivo, se esistente. Premere Cancel per annullare il lavoro di stampa.
LavoroNonValido 016-799 Violazione dati Premere ✓	Questo messaggio appare quando la configurazione nel driver della stampante non è conforme alla stampante utilizzata.	Premere Cancel per annullare il lavoro di stampa. Premere ✓ (imposta) per cancellare il messaggio, annullare il lavoro di stampa corrente e passare al lavoro di stampa successivo, se esistente. Assicurarsi che la configurazione nel driver della stampante rispecchi la stampante utilizzata.
Stampa pronta 193-700 Toner non-Dell Installato	La stampante è in modalità cartuccia del toner personalizzata.	È possibile continuare a stampare anche quando alcune cartucce del toner hanno esaurito la loro vita utile.
Surriscaldam. 042-700 Raffreddamento Attendere...	La stampa è stata messa in pausa poiché all'interno della stampante si è formato un calore anomalo.	Attendere qualche minuto con la stampante accesa che l'errore scompaia.

[Alla pagina dell'indice](#)

[Alla pagina dell'indice](#)

Rimozione degli inceppamenti

- [Come evitare gli inceppamenti](#)
- [Individuazione della posizione degli inceppamenti](#)
- [Rimozione di inceppamenti di stampa dall'alimentatore foglio singolo](#)
- [Rimozione degli inceppamenti nelle stampe dal cassetto a 250 fogli standard](#)
- [Rimozione di carta inceppata dal Fuser](#)
- [Rimozione degli inceppamenti dal duplexer](#)
- [Rimozione degli inceppamenti dall'alimentatore a 250 fogli opzionale](#)

Una selezione accurata e un caricamento corretto dei supporti di stampa consentono di prevenire gran parte degli inceppamenti della carta. Per ulteriori informazioni, vedere ["Istruzioni sull'uso dei supporti di stampa"](#).

NOTA: Prima di acquistare grandi quantità del tipo di carta che si intende utilizzare con la stampante, si consiglia di provarne un campione.

Come evitare gli inceppamenti

- 1 Utilizzare solo i supporti consigliati. Per ulteriori informazioni, vedere ["Istruzioni sull'uso dei supporti di stampa"](#).
- 1 Vedere ["Caricamento dei supporti di stampa nel cassetto a 250 fogli standard e nell'alimentatore a 250 opzionale"](#) e ["Come caricare l'alimentatore foglio singolo"](#) per caricare i supporti di stampa correttamente.
- 1 Non sovraccaricare i vassoi di alimentazione. Verificare che l'altezza della risma di carta non superi il limite massimo di caricamento indicato dalle apposite etichette sul cassetto.
- 1 Non caricare carta piegata, squalcita, umida o arricciata.
- 1 Flettere, aprire a ventaglio e allineare la carta prima di caricarla. Se si verifica un inceppamento a livello del supporto di stampa, provare a caricare un foglio alla volta utilizzando l'alimentatore foglio singolo.
- 1 Non utilizzare carta tagliata o ritagliata a mano.
- 1 Non mischiare supporti di dimensioni, peso o tipo diverso nella stessa origine.
- 1 Verificare che il lato consigliato per la stampa sia rivolto verso l'alto nel momento dell'inserimento del supporto di stampa. Tuttavia, quando si utilizza l'alimentatore foglio singolo, il lato consigliato per la stampa deve essere rivolto verso il basso.
- 1 Conservare i supporti di stampa in un ambiente adeguato. Per ulteriori informazioni, si veda ["Conservazione dei supporti di stampa"](#).
- 1 Non rimuovere i vassoi durante un processo di stampa.
- 1 Inserire correttamente il vassoio nella stampante dopo il caricamento.
- 1 Verificare che tutti i cavi che collegano la stampante siano correttamente collegati.
- 1 **Stringere eccessivamente le guide può causare inceppamenti.**
- 1 Pulire i rulli di ritardo presenti nel vassoio o nell'alimentatore foglio singolo, utilizzando un panno leggermente umido, in caso di frequenti inceppamenti dovuti a un caricamento improprio della carta.

Individuazione della posizione degli inceppamenti

La seguente figura mostra le aree in cui si verificano gli inceppamenti lungo il percorso dei supporti di stampa.

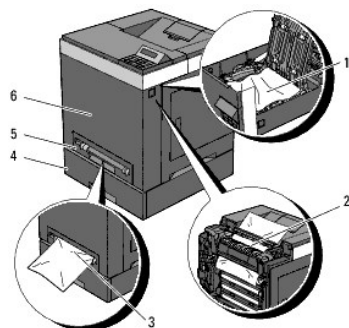

ATTENZIONE: Non tentare di rimuovere l'inceppamento con attrezzi o strumenti. Ciò potrebbe causare danni permanenti alla stampante.

1	Duplexer (unità fronte/retro, opzionale)
2	Fuser

3	Alimentatore foglio singolo
4	Alimentatore a 250 fogli opzionale
5	Cassetto a 250 fogli standard
6	Coperchio anteriore

Rimozione di inceppamenti di stampa dall'alimentatore foglio singolo

NOTA: Per risolvere il problema indicato dall'errore sul pannello operatore, è necessario togliere tutti i supporti di stampa dal percorso dei supporti di stampa.

1. Estrarre la carta inceppata dall'alimentatore foglio singolo. Se non si riesce ad individuare fogli inceppati o è impossibile rimuovere la carta, eseguire il passaggio successivo per rimuovere la carta inceppata all'interno della stampante.



2. Rimuovere il cassetto da 250 fogli standard dalla stampante e tirare verso l'esterno la carta inceppata rimanente all'interno della stampante. Se non si riesce ad individuare fogli inceppati o è impossibile rimuovere la carta, eseguire il passaggio successivo per rimuovere la carta inceppata all'interno della stampante.

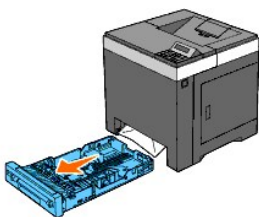

3. Aprire il coperchio anteriore premendo il pulsante laterale.



4. Aprire l'unità cinghia finché non si arresta e rimuovere la carta inceppata. Quindi confermare l'assenza di ritagli di carta strappati all'interno della stampante.

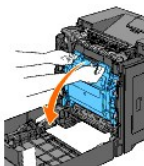

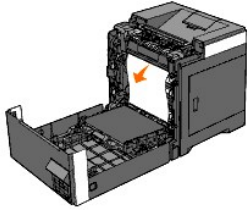

5. Chiudere l'unità cinghia tirandola verso l'alto.

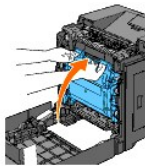

6. Chiudere il coperchio anteriore.

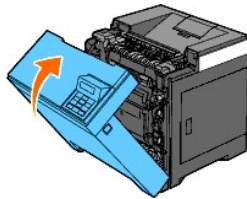

7. Inserire il vassoio all'interno della stampante e premerlo sino all'arresto dello stesso.

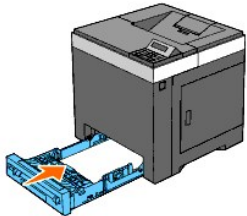

⚠ ATTENZIONE: Non esercitare una forza eccessiva sul vassoio. In caso contrario, si potrebbe danneggiare il cassetto o la parte interna della stampante.

Rimozione degli inceppamenti nelle stampe dal cassetto a 250 fogli standard

🔍 NOTA: Per risolvere il problema indicato dall'errore sul pannello operatore, è necessario togliere tutti i supporti di stampa dal percorso dei supporti di stampa.

1. Estrarre delicatamente il vassoio dalla stampante. Mantenere il cassetto con entrambe le mani e rimuoverlo dalla stampante.

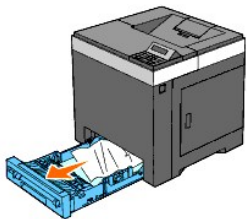

2. Rimuovere la carta inceppata/o i frammenti di carta dal vassoio.



3. Estrarre con cautela la carta inceppata per evitare di strapparla. Se risultasse ancora difficoltoso rimuovere la carta, eseguire il passaggio successivo per rimuovere la carta inceppata all'interno della stampante.

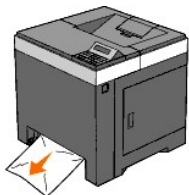

4. Aprire il coperchio anteriore premendo il pulsante laterale.

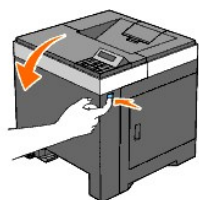

5. Aprire l'unità cinghia finché non si arresta e rimuovere la carta inceppata. Quindi confermare l'assenza di ritagli di carta strappati all'interno della stampante.

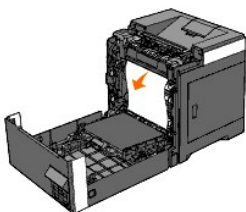
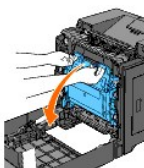

6. Chiudere l'unità cinghia tirandola verso l'alto.

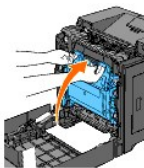

7. Chiudere il coperchio anteriore.

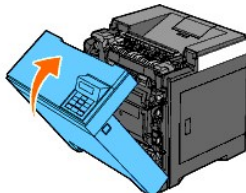

- Inserire il vassoio all'interno della stampante e premerlo sino all'arresto dello stesso.

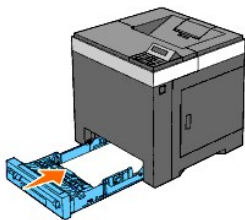

ATTENZIONE: Non esercitare una forza eccessiva sul vassoio. In caso contrario, si potrebbe danneggiare il cassetto o la parte interna della stampante.

Rimozione di carta inceppata dal Fuser

NOTA: Per risolvere il problema indicato dall'errore sul pannello operatore, è necessario togliere tutti i supporti di stampa dal percorso dei supporti di stampa.

- Attendere 30 minuti.
- Premere il pulsante laterale e aprire il coperchio anteriore.

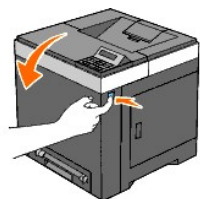

- Aprire l'unità cinghia finché non si arresta in posizione.

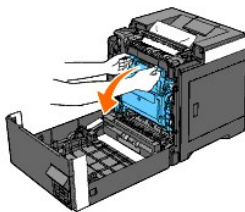

- Sollevare le leve poste a entrambe le estremità della cartuccia del fuser e rimuovere la carta inceppata. Se non si trova carta inceppata, procedere alla fase successiva.

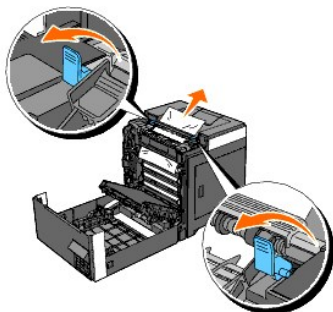

La cartuccia del fuser è calda. Non toccarla per evitare eventuali bruciature.

- Aprire il coperchio del fuser ed estrarre la carta inceppata.

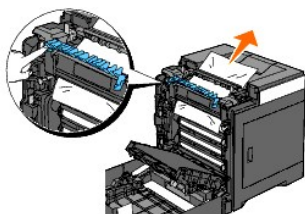

6. Chiudere il coperchio del fuser e premere verso il basso entrambe le estremità del fuser.

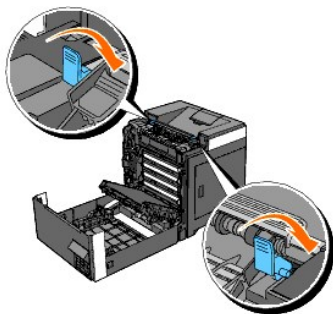

7. Accertarsi che non siano presenti ritagli di carta all'interno della stampante, quindi chiudere l'unità cinghia.

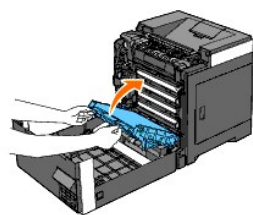

8. Chiudere il coperchio anteriore.

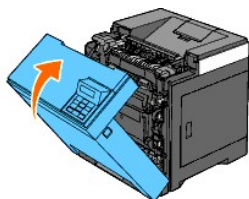

Rimozione degli inceppamenti dal duplexer

NOTA: Per risolvere il problema indicato dall'errore sul pannello operatore, è necessario togliere tutti i supporti di stampa dal percorso dei supporti di stampa.

1. Premere il pulsante laterale e aprire il coperchio anteriore.

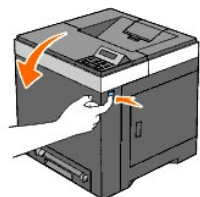

2. Aprire il coperchio del duplexer.

3. Rimuovere la carta inceppata dal duplexer.

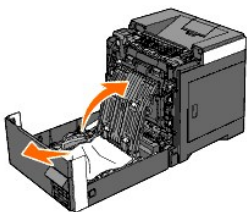

4. Chiudere il coperchio del duplexer.

5. Chiudere il coperchio anteriore.

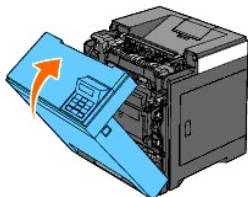

Rimozione degli inceppamenti dall'alimentatore a 250 fogli opzionale

 **NOTA:** Per risolvere il problema indicato dall'errore sul pannello operatore, è necessario togliere tutti i supporti di stampa dal percorso dei supporti di stampa.

1. Estrarre delicatamente il vassoio dalla stampante. Mantenere il cassetto con entrambe le mani e rimuoverlo dalla stampante.

 **NOTA:** La carta nell'alimentatore a 250 fogli opzionale viene alimentata nella stampante dalla parte anteriore del cassetto a 250 fogli standard, pertanto la carta inceppata nel cassetto a 250 fogli standard può ostruire l'alimentatore a 250 fogli opzionale nella stampante, impedendone l'apertura. Cercare la carta inceppata in modo sequenziale, partendo dall'alimentatore a 250 fogli opzionale.

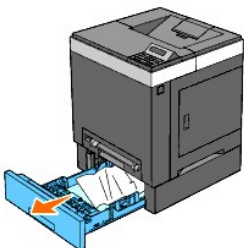

2. Rimuovere tutta la carta inceppata/o i frammenti di carta dal cassetto.

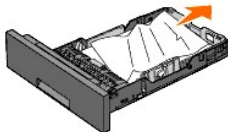

3. Estrarre con cautela la carta inceppata per evitare di strapparla. Se risultasse ancora difficoltoso rimuovere la carta, eseguire il passaggio successivo per rimuovere la carta inceppata all'interno della stampante.



4. Premere il pulsante laterale per aprire il coperchio anteriore. Quindi rimuovere i fogli inceppati. Quindi confermare l'assenza di ritagli di carta strappati all'interno della stampante.

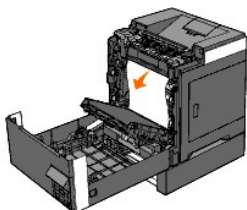
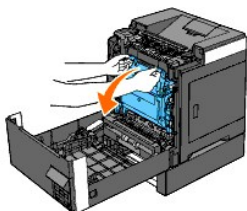
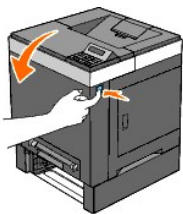

5. Chiudere il coperchio anteriore.

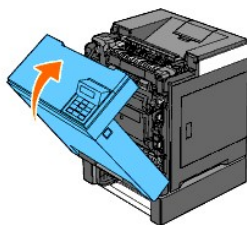

NOTA: Se il messaggio di carta inceppata non viene eliminato dopo aver chiuso il coperchio anteriore, estrarre il cassetto a 250 fogli standard dalla stampante e rimuovere la carta inceppata.

6. Inserire il vassoio all'interno della stampante e premerlo sino all'arresto dello stesso.

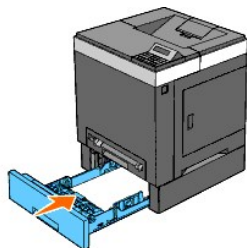

ATTENZIONE: Non esercitare una forza eccessiva sul vassoio. In caso contrario, si potrebbe danneggiare il cassetto o la parte interna della stampante.

[Alla pagina dell'indice](#)

Guida alla risoluzione dei problemi

- [Problemi di base della stampante](#)
- [Problemi del display](#)
- [Problemi di stampa](#)
- [Problema di qualità di stampa](#)
- [Rumore anomalo](#)
- [Problemi di inceppamento/allineamento](#)
- [Problemi degli accessori](#)
- [Altri problemi](#)
- [Come contattare il servizio di assistenza](#)

Problemi di base della stampante

Alcuni problemi di stampa sono di facile risoluzione. Se si verifica un problema con la stampante, controllare i punti seguenti:

- 1 Verificare che il cavo di alimentazione sia collegato alla stampante e inserito in una presa a muro dotata di messa a terra.
- 1 L'interruttore di accensione deve trovarsi nella posizione di accensione.
- 1 La presa elettrica non sia disattivata da eventuali commutatori o interruttori.
- 1 Le altre apparecchiature elettriche collegate alla presa siano funzionanti.
- 1 Tutti gli accessori opzionali siano installati correttamente.
- 1 Se si utilizza l'adattatore di rete multiprotocollo in una rete cablata, non installare l'adattatore protocollo di rete.

Se una volta eseguiti i controlli indicati sopra il problema persiste, spegnere la stampante, attendere 10 secondi e riaccenderla. In genere tale operazione consente di risolvere il problema.

Problemi del display

Problema	Operazioni da effettuare
Dopo aver acceso la stampante, il display sul pannello operatore è vuoto, inizia a mostrare <i>Attendere...</i> , oppure la retroilluminazione è spenta.	<ol style="list-style-type: none">1 Spegnerla la stampante, attendere circa dieci secondi, quindi riaccenderla.1 Sul pannello operatore viene visualizzato il messaggio di autodiagnosi. Al termine del test viene visualizzato il messaggio <i>Stampa pronta</i>.
Le impostazioni di menu modificate dal pannello operatore non vengono applicate.	<p>Le impostazioni selezionate nell'applicazione software, nel driver per stampante o nei programmi di utilità hanno la precedenza su quelle selezionate dal pannello operatore.</p> <ol style="list-style-type: none">1 Modificare le impostazioni dei menu dal driver della stampante, dai programmi di utilità della stampante oppure dal programma software piuttosto che dal pannello operatore.

Problemi di stampa

Problema	Operazioni da effettuare
Il processo non viene stampato oppure vengono stampati caratteri non corretti.	Accertarsi sul pannello operatore sia visualizzata l'indicazione <i>Stampa pronta</i> prima di inviare un lavoro in stampa. Premere Menu per tornare a <i>Stampa pronta</i> .
	Accertarsi che i supporti di stampa siano caricati nella stampante. Premere Menu per tornare a <i>Stampa pronta</i> .
	Verificare che sia impostato il linguaggio di descrizione delle pagine corretto (PDL).
	Accertarsi di utilizzare il driver corretto.
	Verificare il corretto uso del cavo Ethernet, USB e il corretto collegamento di questi alla stampante.
	Verificare che sia stata selezionata la dimensione di supporto di stampa corretta.
	Se si utilizza uno spooler di stampa, verificare che non sia bloccato.
	Verificare l'interfaccia stampante dal menu <i>Menu Ammin.</i>
Determinare l'interfaccia host in uso. Stampare una pagina delle impostazioni pannello per	

	<p>verificare che le impostazioni dell'interfaccia corrente siano corrette. Vedere "Stampa della pagina Imp. pannello" per i dettagli su come stampare una pagina di impostazioni del pannello.</p>
I supporti di stampa non vengono caricati correttamente o vengono caricati più fogli contemporaneamente	<p>Verificare che i supporti di stampa utilizzati siano conformi alle specifiche della stampante. Per ulteriori informazioni, vedere "Dimensioni carta supportate".</p> <p>Sventagliare i fogli da stampare prima di caricarli nel cassetto a 250 fogli standard o nell'alimentatore a 250 fogli opzionale.</p> <p>Verificare che i supporti di stampa siano caricati correttamente.</p> <p>Accertarsi che la larghezza e l'altezza delle guide sui supporti siano regolate correttamente.</p> <p>Verificare che il cassetto a 250 fogli standard e l'alimentatore a 250 fogli opzionale siano inseriti correttamente.</p> <p>Non sovraccaricare i vassoi di alimentazione.</p> <p>Non forzare il supporto di stampa nell'alimentatore foglio singolo durante l'inserimento poiché potrebbe disporsi obliquamente o piegarsi.</p> <p>Verificare che i supporti di stampa non siano arricciati.</p> <p>Caricare correttamente il lato di stampa consigliato in base al tipo di supporto di stampa utilizzato. Per ulteriori informazioni, vedere "Caricamento dei supporti di stampa nel cassetto a 250 fogli standard e nell'alimentatore a 250 opzionale".</p> <p>Girare o ribaltare supporti ed eseguire nuovamente la stampa per verificare se l'alimentazione migliora.</p> <p>Non caricare tipi di supporti diversi.</p> <p>Non inserire risme di supporti diversi.</p> <p>Rimuovere il primo e l'ultimo foglio della risma prima di caricarla.</p> <p>Caricare i supporti nell'origine solo quando questa è vuota.</p> <p>Pulire i rulli di separazione presenti nei cassettei o nell'alimentatore foglio singolo con un panno asciutto.</p>
La busta è arricciata dopo la stampa.	Accertarsi che la busta sia caricata nel cassetto a 250 fogli standard o nell'alimentatore foglio singolo come indicato in " Caricamento buste " o " Caricamento di una busta ".
Vengono stampate interruzioni di pagina errate.	Aumentare l'impostazione di Time-Out nel menu Impostazioni Stampante di Dell Printer Configuration Web Tool .
I lavori vengono stampati dal cassetto di alimentazione errato oppure vengono caricati i supporti errati.	Controllare i Tipo carta impostati nel menu Imp. Cassetto dal menu del pannello operatore della stampante e nel driver della stampante.
I supporti di stampa non vengono impilati ordinatamente in nessuno dei raccoglitori di uscita.	Capovolgere la risma dei supporti di stampa nel vassoio .
La stampante non esegue le stampe in modalità fronte/retro.	Selezionare Gira s. B. Breve o Gira s. B. Lungo dal menu Duplex nella scheda Carta/uscita nel driver della stampante.
Non si riesce a stampare dal cassetto a 250 fogli standard o dall'alimentatore a 250 fogli opzionale perché il supporto di stampa si è arricciato nel cassetto.	Caricare i supporti di stampa nell'alimentatore foglio singolo.

Problema di qualità di stampa

 **NOTA:** Alcune delle seguenti procedure che utilizzano il programma Strumenti possono essere eseguite anche utilizzando il pannello operatore o Printer Configuration Web Tool. Per maggiori informazioni sull'uso del pannello operatore e di Dell Configuration Web Tool, si veda "[Informazioni sui menu della stampante](#)" e "[Dell Printer Configuration Web Tool](#)".

Tutta la stampa prodotto è troppo chiara.



Operazioni da effettuare		Si	No
1	<p>Le cartucce della stampante possono essere in esaurimento e dover essere cambiate. Confermare la quantità di toner rimanente in ciascuna cartuccia del toner.</p> <ol style="list-style-type: none"> Controllare il livello del toner nella scheda Stato nel monitor di stato. Sostituire la cartuccia di stampa se necessario. <p>Il problema è stato risolto?</p>	L'operazione è terminata.	Passare alla fase 2.
2	<p>Se l'utente utilizza una cartuccia di toner di marchio non Dell, disabilitare l'opzione Toner non-Dell.</p> <ol style="list-style-type: none"> Aprire Strumenti e fare clic su Toner non-Dell nella scheda Manutenzione stampante. Verificare che la casella di spunta Si non sia selezionata. 	L'operazione è terminata.	Passare alla fase 3.

	Il problema è stato risolto?		
3	<p>Impostare la Modalità di risparmio toner su No nel driver della stampante.</p> <p>1. Nella scheda Avanzato accertarsi che la casella di spunta Modalità di risparmio toner non sia selezionata.</p> <p>Il problema è stato risolto?</p>	L'operazione è terminata.	Passare alla fase 4.
4	<p>La superficie dei supporti di stampa potrebbe non essere uniforme. Provare a cambiare il Tipo di Foglio dal driver della stampante. Ad esempio, modificare la carta liscia su spessa.</p> <p>1. Nella scheda Carta/uscita modificare l'impostazione Tipo di Foglio.</p> <p>Il problema è stato risolto?</p>	L'operazione è terminata.	Passare alla fase 5.
5	<p>Verificare che si stia utilizzando il supporto di stampa corretto. Vedere "Dimensioni carta supportate". In caso contrario utilizzare i supporti di stampa consigliati per la stampante.</p> <p>Il problema è stato risolto?</p>	L'operazione è terminata.	Passare alla fase 6.
6	<p>Verificare che gli otto sigilli siano correttamente rimossi dall'unità PHD (Print Head Device). Vedere "Sostituzione dell'unità PHD (Print Head Device)" e "Installazione dell'unità PHD". Altrimenti rimuovere i sigilli.</p> <p>Il problema è stato risolto?</p>	L'operazione è terminata.	Passare alla fase 7.
7	<p>Verificare che motore dello sviluppatore funzioni correttamente.</p> <p>1. Aprire Strumenti e fare clic su Verifica macchina nella scheda Diagnosi. 2. Selezionare Verifica funzionamento motore principale dall'elenco a discesa e fare clic sul pulsante Avvia. 3. Cliccare sul pulsante Riproduzione del suono per controllare il suono del motore.</p> <p>Il motore funziona in modo appropriato?</p>	Passare alla fase 8.	Contattare Dell.
8	<p>Verificare che motore di distribuzione per ciascuna cartuccia del toner funzioni correttamente.</p> <p>1. Aprire Strumenti e fare clic su Verifica macchina nella scheda Diagnosi. 2. Selezionare Verifica motore dispenser (Giallo), Verifica motore dispenser (Magenta), Verifica motore dispenser (Cyan) oppure Verifica motore dispenser (Nero) dall'elenco a discesa e fare clic sul pulsante Avvia. 3. Cliccare sul pulsante Riproduzione del suono per controllare il suono del motore. 4. Ripetere i passi 2 e 3 per eseguire la Verifica motore dispenser per le altre cartucce del toner.</p> <p>NOTA: La Verifica motore dispenser dei colori CMYK può essere eseguita in qualsiasi ordine.</p> <p>Il motore di distribuzione funziona in modo appropriato?</p>	Passare alla fase 9.	Contattare Dell.
9	<p>Se si stampano molte immagini con densità bassa, utilizzare la Modalità di ricarica toner.</p> <p>1. Aprire Strumenti e fare clic su Modalità Aggiorna nella scheda Diagnosi. 2. Fare clic sul pulsante Giallo in Modalità di ricarica toner. 3. Ripetere il passaggio 2 per i pulsanti Magenta, Cyan, e Nero.</p> <p>NOTA: Utilizzando la Modalità Aggiorna si consuma una quantità maggiore di toner.</p> <p>4. Dopo aver completato la Modalità Aggiorna selezionare Tabella stampa dall'elenco nella scheda Diagnosi. 5. Fare clic sul pulsante Tabella configurazione 4 colori.</p> <p>La tabella di configurazione 4 colori viene stampata.</p> <p>Il problema è stato risolto?</p>	L'operazione è terminata.	Passare alla fase 10.
10	<p>Sostituire l'unità PHD, se si dispone di una di ricambio</p> <p>1. Sostituire l'unità PHD. Vedere "Sostituzione dell'unità PHD (Print Head Device)" e "Installazione dell'unità PHD". 2. Dopo aver sostituito l'unità PHD fare clic su Tabella stampa nella scheda Diagnosi. 3. Fare clic sul pulsante Tabella configurazione 4 colori.</p> <p>La tabella di configurazione 4 colori viene stampata.</p> <p>Il problema è stato risolto?</p>	L'operazione è terminata.	Contattare Dell.

Parte della stampa è troppo chiara.

Operazioni da effettuare	Sì	No
<p>Se si stampano molte immagini con densità bassa, utilizzare la Modalità di ricarica toner.</p> <p>1. Aprire Strumenti e fare clic su Modalità Aggiorna nella scheda Diagnosi. 2. Fare clic sul pulsante Giallo in Modalità di ricarica toner. 3. Ripetere il passaggio 2 per i pulsanti Magenta, Cyan, e Nero.</p>		

1	<p>NOTA: Utilizzando la Modalità Aggiorna si consuma una quantità maggiore di toner.</p> <p>4. Dopo aver completato la Modalità Aggiorna selezionare Tabella stampa dall'elenco nella scheda Diagnosi</p> <p>5. Fare clic sul pulsante Tabella configurazione 4 colori.</p> <p>La tabella di configurazione 4 colori viene stampata.</p> <p>Il problema è stato risolto?</p>	L'operazione è terminata.	Passare alla fase 2.
2	<p>Sostituire l'unità PHD, se si dispone di una di ricambio</p> <p>1. Sostituire l'unità PHD. Vedere "Sostituzione dell'unità PHD (Print Head Device)" e "Installazione dell'unità PHD".</p> <p>2. Dopo aver sostituito l'unità PHD fare clic su Tabella stampa nella scheda Diagnosi.</p> <p>3. Fare clic sul pulsante Tabella configurazione 4 colori.</p> <p>La tabella di configurazione 4 colori viene stampata.</p> <p>Il problema è stato risolto?</p>	L'operazione è terminata.	Contattare Dell.

Il toner sbava o la stampa non rimane impressa sulla pagina.



Operazioni da effettuare		Si	No
1	<p>La superficie dei supporti di stampa potrebbe non essere uniforme. Provare a cambiare il Tipo di Foglio dal driver della stampante. Ad esempio, modificare la carta liscia su spessa.</p> <p>1. Nella scheda Carta/uscita modificare l'impostazione Tipo di Foglio.</p> <p>Il problema è stato risolto?</p>	L'operazione è terminata.	Passare alla fase 2.
2	<p>Verificare che si stia utilizzando il supporto di stampa corretto. Vedere "Dimensioni carta supportate". In caso contrario utilizzare i supporti di stampa consigliati per la stampante.</p> <p>Il problema è stato risolto?</p>	L'operazione è terminata.	Passare alla fase 3.
3	<p>Sostituire l'unità PHD, se si dispone di una di ricambio</p> <p>1. Sostituire l'unità PHD. Vedere "Sostituzione dell'unità PHD (Print Head Device)" e "Installazione dell'unità PHD".</p> <p>2. Dopo aver sostituito l'unità PHD, e provare a stampare di nuovo il documento.</p> <p>Il problema è stato risolto?</p>	L'operazione è terminata.	Passare alla fase 4.
4	<p>Sostituire il fuser se si dispone di uno di ricambio.</p> <p>1. Sostituire l'unità di fusione (fuser). Vedere <i>Sostituzione del fuser</i> nella guida per la sostituzione del fuser.</p> <p>2. Dopo aver sostituito il fuser provare a stampare di nuovo il documento.</p> <p>Il problema è stato risolto?</p>	L'operazione è terminata.	Contattare Dell.

Sulle stampe appaiono macchie casuali/immagini sfocate



Operazioni da effettuare		Si	No
1	<p>Accertarsi che le cartucce del toner sono installate correttamente. Vedere "Installazione delle cartucce del toner".</p> <p>Il problema è stato risolto?</p>	L'operazione è terminata.	Passare alla fase 2.

2	<p>Accertarsi che l'unità PHD sia installata correttamente. Vedere "Sostituzione dell'unità PHD (Print Head Device)" e "Installazione dell'unità PHD".</p> <p>Il problema è stato risolto?</p>	L'operazione è terminata.	Passare alla fase 3.
3	<p>Sostituire l'unità PHD, se si dispone di una di ricambio</p> <ol style="list-style-type: none"> 1. Sostituire l'unità PHD. Vedere "Sostituzione dell'unità PHD (Print Head Device)" e "Installazione dell'unità PHD". 2. Dopo aver sostituito l'unità PHD fare clic su Tabella stampa nella scheda Diagnosi. 3. Fare clic sul pulsante Tabella configurazione carattere. <p>La tabella di configurazione carattere viene stampata.</p> <p>Il problema è stato risolto?</p>	L'operazione è terminata.	Contattare Dell.

Viene stampato un foglio bianco.

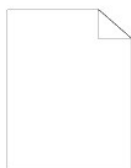

Operazioni da effettuare		Si	No
1	<p>Verificare che gli otto sigilli siano correttamente rimossi dall'unità PHD (Print Head Device). Vedere "Sostituzione dell'unità PHD (Print Head Device)" e "Installazione dell'unità PHD". Altrimenti rimuovere i sigilli.</p> <p>Il problema è stato risolto?</p>	L'operazione è terminata.	Passare alla fase 2.
2	<p>Verificare che motore dello sviluppatore funzioni correttamente.</p> <ol style="list-style-type: none"> 1. Aprire Strumenti e fare clic su Verifica macchina nella scheda Diagnosi. 2. Selezionare Verifica funzionamento motore principale dall'elenco a discesa e fare clic sul pulsante Avvia. 3. Cliccare sul pulsante Riproduzione del suono per controllare il suono del motore. <p>Il motore funziona in modo appropriato?</p>	Passare alla fase 3.	Contattare Dell.
3	<p>Verificare che motore di distribuzione per ciascuna cartuccia del toner funzioni correttamente.</p> <ol style="list-style-type: none"> 1. Aprire Strumenti e fare clic su Verifica macchina nella scheda Diagnosi. 2. Selezionare Verifica motore dispenser (Giallo), Verifica motore dispenser (Magenta), Verifica motore dispenser (Cyan) oppure Verifica motore dispenser (Nero) dall'elenco a discesa e fare clic sul pulsante Avvia. 3. Cliccare sul pulsante Riproduzione del suono per controllare il suono del motore. 4. Ripetere i passi 2 e 3 per eseguire la Verifica motore dispenser per le altre cartucce del toner. <p>NOTA: La Verifica motore dispenser dei colori CMYK può essere eseguita in qualsiasi ordine.</p> <p>Il motore di distribuzione funziona in modo appropriato?</p>	Passare alla fase 4.	Contattare Dell.
4	<p>Sostituire l'unità PHD, se si dispone di una di ricambio</p> <ol style="list-style-type: none"> 1. Sostituire l'unità PHD. Vedere "Sostituzione dell'unità PHD (Print Head Device)" e "Installazione dell'unità PHD". 2. Dopo aver sostituito l'unità PHD fare clic su Tabella stampa nella scheda Diagnosi. 3. Fare clic sul pulsante Tabella configurazione 4 colori. <p>La tabella di configurazione 4 colori viene stampata.</p> <p>Il problema è stato risolto?</p>	L'operazione è terminata.	Contattare Dell.

Sulla pagina stampata appaiono delle striature.



--	--	--

Operazioni da effettuare		Si	No
1	<p>Le cartucce della stampante possono essere in esaurimento e dover essere cambiate. Confermare la quantità di toner rimanente in ciascuna cartuccia del toner.</p> <ol style="list-style-type: none"> Controllare il livello del toner nella scheda Stato nel monitor di stato. Sostituire la cartuccia di stampa se necessario. <p>Il problema è stato risolto?</p>	L'operazione è terminata.	Passare alla fase 2.
2	<p>Se l'utente utilizza una cartuccia di toner di marchio non Dell, disabilitare l'opzione Toner non-Dell.</p> <ol style="list-style-type: none"> Aprire Strumenti e fare clic su Toner non-Dell nella scheda Manutenzione stampante. Verificare che la casella di spunta Si non sia selezionata. <p>Il problema è stato risolto?</p>	L'operazione è terminata.	Passare alla fase 3.
3	<p>Sostituire l'unità PHD, se si dispone di una di ricambio</p> <ol style="list-style-type: none"> Sostituire l'unità PHD. Vedere "Sostituzione dell'unità PHD (Print Head Device)" e "Installazione dell'unità PHD". Dopo aver sostituito l'unità PHD fare clic su Tabella stampa nella scheda Diagnosi. Fare clic sul pulsante Tabella configurazione 4 colori. <p>La tabella di configurazione 4 colori viene stampata.</p> <p>Il problema è stato risolto?</p>	L'operazione è terminata.	Contattare Dell.

Parte della stampa è nera.



Operazioni da effettuare		Si	No
1	<p>Accertarsi che Colore inUscita sia impostato su Colore (Auto.) nel driver della stampante.</p> <ol style="list-style-type: none"> Nella scheda Grafici accertarsi che la casella di spunta Colore inUscita sia impostato su Colore (Auto.). <p>Il problema è stato risolto?</p>	L'operazione è terminata.	Passare alla fase 2.
2	<p>Sostituire l'unità PHD, se si dispone di una di ricambio</p> <ol style="list-style-type: none"> Sostituire l'unità PHD. Vedere "Sostituzione dell'unità PHD (Print Head Device)" e "Installazione dell'unità PHD". Dopo aver sostituito l'unità PHD fare clic su Tabella stampa nella scheda Diagnosi. Fare clic sul pulsante Tabella configurazione 4 colori. <p>La tabella di configurazione 4 colori viene stampata.</p> <p>Il problema è stato risolto?</p>	L'operazione è terminata.	Contattare Dell.

Punti con spaziatura a colori



Operazioni da effettuare		Si	No
1	<p>Individuare la causa del problema utilizzando la Tabella configurazione carattere.</p> <ol style="list-style-type: none"> Aprire Strumenti e fare clic su Tabella stampa nella scheda Diagnosi. Fare clic sul pulsante Tabella configurazione carattere. <p>La tabella di configurazione carattere viene stampata.</p>	<p>Procedere all'azione corrispondente all'ubicazione del problema.</p> <ol style="list-style-type: none"> Unità PHD - 2a Fuser - 2b 	Contattare Dell.

	<p>3. Confrontare la spaziatura dei punti colorati sulla stampa con quelli della tabella configurazione passo e individuare la causa del problema.</p> <p>La causa del problema è stata individuata?</p>	<p>1 Unità principale della stampante - contattare Dell.</p>	
2a	<p>Sostituire l'unità PHD, se si dispone di una di ricambio</p> <ol style="list-style-type: none"> 1. Sostituire l'unità PHD. Vedere "Sostituzione dell'unità PHD (Print Head Device)" e "Installazione dell'unità PHD". 2. Dopo aver sostituito l'unità PHD fare clic su Tabella stampa nella scheda Diagnosi. 3. Fare clic sul pulsante Tabella configurazione carattere. <p>La tabella di configurazione carattere viene stampata.</p> <p>Il problema è stato risolto?</p>	<p>L'operazione è terminata.</p>	<p>Contattare Dell.</p>
2b	<p>Sostituire il fuser se si dispone di uno di ricambio.</p> <ol style="list-style-type: none"> 1. Sostituire l'unità di fusione (fuser). Vedere <i>Sostituzione del fuser</i> nella guida per la sostituzione del fuser. 2. Dopo aver sostituito il fuser fare clic su Tabella stampa nella scheda Diagnosi. 3. Fare clic sul pulsante Tabella configurazione carattere. <p>La tabella di configurazione carattere viene stampata.</p> <p>Il problema è stato risolto?</p>	<p>L'operazione è terminata.</p>	<p>Contattare Dell.</p>

Spazi vuoti verticali

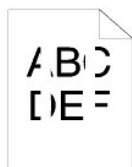

Operazioni da effettuare		Si	No
1	<p>Accertarsi che il percorso della luce non sia coperto.</p> <ol style="list-style-type: none"> 1. Rimuovere l'unità PHD; e conservarla al buio. Vedere "Sostituzione dell'unità PHD (Print Head Device)". 2. Controllare il percorso della luce, quindi rimuovere la schermatura. 3. Reinstallare l'unità PHD. Vedere "Installazione dell'unità PHD". 4. Aprire Strumenti e fare clic su Tabella stampa nella scheda Diagnosi. 5. Fare clic sul pulsante Tabella configurazione carattere. <p>La tabella di configurazione carattere viene stampata.</p> <p>Il problema è stato risolto?</p>	<p>L'operazione è terminata.</p>	<p>Passare alla fase 2.</p>
2	<p>Sostituire l'unità PHD, se si dispone di una di ricambio</p> <ol style="list-style-type: none"> 1. Sostituire l'unità PHD. Vedere "Sostituzione dell'unità PHD (Print Head Device)" e "Installazione dell'unità PHD". 2. Dopo aver sostituito l'unità PHD fare clic su Tabella stampa nella scheda Diagnosi. 3. Fare clic sul pulsante Tabella configurazione carattere. <p>La tabella di configurazione carattere viene stampata.</p> <p>Il problema è stato risolto?</p>	<p>L'operazione è terminata.</p>	<p>Contattare Dell.</p>

Vengono stampate immagini spurie

Operazioni da effettuare		Si	No
1	<p>Individuare la causa del problema utilizzando la Tabella configurazione immagine spuria.</p> <ol style="list-style-type: none"> 1. Aprire Strumenti e fare clic su Tabella stampa nella scheda Diagnosi. 2. Fare clic sul pulsante Tabella configurazione immagine spuria. <p>La tabella di configurazione immagine spuria viene stampata.</p> <p>Il tipo di immagine spuria è stato identificato?</p>	<p>Procedere all'azione corrispondente al tipo di immagine spuria.</p> <p>Immagine spuria positiva - 2a</p> <p>Immagine spuria negativ - 2b</p>	<p>Contattare Dell.</p>
	<p>Sostituire l'unità PHD, se si dispone di una di ricambio</p>		

2a	<ol style="list-style-type: none"> Sostituire l'unità PHD. Vedere "Sostituzione dell'unità PHD (Print Head Device)" e "Installazione dell'unità PHD". Dopo aver sostituito l'unità PHD fare clic su Tabella stampa nella scheda Diagnosi. Fare clic sul pulsante Tabella configurazione immagine spuria. <p>La tabella di configurazione immagine spuria viene stampata.</p> <p>Il problema è stato risolto?</p>	L'operazione è terminata.	Contattare Dell.
2b	<p>Se si utilizzano supporti di stampa non consigliati provvedere a utilizzare solo supporti validi per la stampante.</p> <p>Il problema è stato risolto?</p>	Passare alla fase 3.	Passare alla fase 2a.
3	<p>Regolare la polarizzazione di trasferimento.</p> <ol style="list-style-type: none"> Sul pannello operatore, selezionare Menu Ammin. → Manutenzione → Regola BTR. Regolare l'impostazione per il tipo di supporto di stampa in uso. Aprire Strumenti e fare clic su Tabella stampa nella scheda Diagnosi. Fare clic sul pulsante Tabella configurazione immagine spuria. <p>La tabella di configurazione immagine spuria viene stampata.</p> <p>Il problema è stato risolto?</p>	L'operazione è terminata.	Contattare Dell.

Sforzo leggero



Operazioni da effettuare		Si	No
1	<p>Individuare lo schema dello sforzo leggero utilizzando la Tabella configurazione carattere.</p> <ol style="list-style-type: none"> Aprire Strumenti e fare clic su Tabella stampa nella scheda Diagnosi. Fare clic sul pulsante Tabella configurazione carattere. <p>La tabella di configurazione carattere viene stampata.</p> <p>Il percorso sulla stampa corrisponde con quello della tabella configurazione carattere?</p>	Passare alla fase 2.	Contattare Dell.
2	<p>Eeguire la Modalità aggiorna PHD.</p> <ol style="list-style-type: none"> Aprire Strumenti e fare clic su Modalità Aggiorna nella scheda Diagnosi. Dopo aver avviato la Modalità aggiorna PHD, fare clic su Tabella stampa nella scheda Diagnosi. Fare clic sul pulsante Tabella configurazione 4 colori. <p>La tabella di configurazione 4 colori viene stampata.</p> <p>Il problema è stato risolto?</p>	L'operazione è terminata.	Passare alla fase 3.
3	<p>Sostituire l'unità PHD se se ne dispone di una di ricambio. Vedere "Sostituzione dell'unità PHD (Print Head Device)" e "Installazione dell'unità PHD".</p> <p>Il problema è stato risolto?</p>	L'operazione è terminata.	Contattare Dell.

Annebbiamento



Operazioni da effettuare		Si	No
	Eeguire la Modalità aggiorna PHD.		

1	<ol style="list-style-type: none"> 1. Aprire Strumenti e fare clic su Modalità Aggiorna nella scheda Diagnosi. 2. Dopo aver avviato la Modalità aggiorna PHD, fare clic su Tabella stampa nella scheda Diagnosi. 3. Fare clic sul pulsante Tabella configurazione 4 colori. <p>La tabella di configurazione 4 colori viene stampata.</p> <p>Il problema è stato risolto?</p>	L'operazione è terminata.	Passare alla fase 2.
2	<p>Sostituire l'unità PHD, se si dispone di una di ricambio</p> <ol style="list-style-type: none"> 1. Sostituire l'unità PHD. Vedere "Sostituzione dell'unità PHD (Print Head Device)" e "Installazione dell'unità PHD". 2. Dopo aver sostituito l'unità PHD fare clic su Tabella stampa nella scheda Diagnosi. 3. Fare clic sul pulsante Tabella configurazione 4 colori. <p>La tabella di configurazione 4 colori viene stampata.</p> <p>Il problema è stato risolto?</p>	L'operazione è terminata.	Contattare Dell.

La stampa presenta granuli (fenomeno denominato "Bead-Carry-Out")



Operazioni da effettuare		Si	No
1	<p>Se la stampante è installata in un luogo ad altitudine elevata, impostare l'altitudine del luogo.</p> <ol style="list-style-type: none"> 1. Aprire Strumenti e fare clic su Regola altezza nella scheda Manutenzione stampante. 2. Impostare il valore che più si avvicina all'altezza della località in cui viene installata la stampante. <p>Il problema è stato risolto?</p>	L'operazione è terminata.	Passare alla fase 2.
2	<p>Sostituire l'unità PHD se se ne dispone di una di ricambio. Vedere "Sostituzione dell'unità PHD (Print Head Device)" e "Installazione dell'unità PHD".</p> <p>Il problema è stato risolto?</p>	L'operazione è terminata.	Contattare Dell.

Caratteri scalettati



Operazioni da effettuare		Si	No
1	<p>Impostare la Modalità di Stampa su Alta Qualità nel driver della stampante.</p> <ol style="list-style-type: none"> 1. Nella scheda Grafici selezionare Alta Qualità da Modalità di Stampa. <p>Il problema è stato risolto?</p>	L'operazione è terminata.	Passare alla fase 2.
2	<p>Abilitare la funzione Levigazione Testo Bitmap nel driver della stampante.</p> <ol style="list-style-type: none"> 1. Nella scheda Avanzato impostare Levigazione Testo Bitmap in Elementi su Si. <p>Il problema è stato risolto?</p>	L'operazione è terminata.	Passare alla fase 3.
3	<p>Se si utilizza un carattere scaricato, verificare che il carattere sia consigliato per la stampante, per il sistema operativo e per l'applicazione in uso.</p> <p>Il problema è stato risolto?</p>	L'operazione è terminata.	Contattare Dell.

La stampa presenta delle bande orizzontali



Operazioni da effettuare		Si	No
1	<p>Individuare la causa del problema utilizzando la Tabella MQ.</p> <ol style="list-style-type: none"> 1. Aprire Strumenti e fare clic su Tabella stampa nella scheda Diagnosi. 2. Fare clic sul pulsante Tabella configurazione carattere. <p>La tabella di configurazione carattere viene stampata.</p> <p>La causa del problema è stata individuata?</p>	<p>Procedere all'azione corrispondente all'ubicazione del problema.</p> <ul style="list-style-type: none"> 1 Unità PHD - 2a 1 Fusor - 2b 1 Unità principale della stampante - contattare Dell. 	<p>Contattare Dell.</p>
2a	<p>Sostituire l'unità PHD, se si dispone di una di ricambio</p> <ol style="list-style-type: none"> 1. Sostituire l'unità PHD. Vedere "Sostituzione dell'unità PHD (Print Head Device)" e "Installazione dell'unità PHD". 2. Dopo aver sostituito l'unità PHD fare clic su Tabella stampa nella scheda Diagnosi. 3. Fare clic sul pulsante Tabella configurazione carattere. <p>La tabella di configurazione carattere viene stampata.</p> <p>Il problema è stato risolto?</p>	<p>L'operazione è terminata.</p>	<p>Contattare Dell.</p>
2b	<p>Sostituire il fusor se si dispone di uno di ricambio.</p> <ol style="list-style-type: none"> 1. Sostituire l'unità di fusione (fuser). Vedere <i>Sostituzione del fusor</i> nella guida per la sostituzione del fusor. 2. Dopo aver sostituito il fusor fare clic su Tabella stampa nella scheda Diagnosi. 3. Fare clic sul pulsante Tabella configurazione carattere. <p>La tabella di configurazione carattere viene stampata.</p> <p>Il problema è stato risolto?</p>	<p>L'operazione è terminata.</p>	<p>Contattare Dell.</p>

Simbolo sonda



Operazioni da effettuare		Si	No
1	<p>Individuare la causa del problema utilizzando la Tabella configurazione carattere.</p> <ol style="list-style-type: none"> 1. Aprire Strumenti e fare clic su Tabella stampa nella scheda Diagnosi. 2. Fare clic sul pulsante Tabella configurazione carattere. <p>La tabella di configurazione carattere viene stampata.</p> <p>La stampa coincide con il modello per il simbolo sonda?</p>	<p>Passare alla fase 2.</p>	<p>Contattare Dell.</p>
2	<p>Eseguire la Modalità mescolamento sviluppatore.</p> <ol style="list-style-type: none"> 1. Aprire Strumenti e fare clic su Modalità mescolamento sviluppatore nella scheda Diagnosi. 2. Fare clic sul pulsante Avvia. 3. Dopo aver eseguito la Modalità mescolamento sviluppatore, fare clic su Tabella stampa nella scheda Diagnosi. 4. Fare clic sul pulsante Tabella configurazione carattere. <p>La tabella di configurazione carattere viene stampata.</p> <p>Il problema è stato risolto?</p>	<p>L'operazione è terminata.</p>	<p>Passare alla fase 3.</p>
3	<p>Sostituire l'unità PHD se se ne dispone di una di ricambio. Vedere "Sostituzione dell'unità PHD (Print Head Device)" e "Installazione dell'unità PHD".</p> <p>Il problema è stato risolto?</p>	<p>L'operazione è terminata.</p>	<p>Contattare Dell.</p>

Carta sgualcita/macchiata

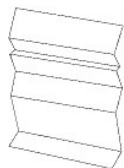

Operazioni da effettuare		Si	No
1	Verificare che si stia utilizzando il supporto di stampa corretto. Vedere "Dimensioni carta supportate" . In caso contrario utilizzare i supporti di stampa consigliati per la stampante. Il problema è stato risolto?	L'operazione è terminata.	Se la stampa viene effettuata su una busta, passare all'azione 2a. Se la stampa viene effettuata su un supporto di stampa diverso da una busta, passare all'azione 2b.
2a	Controllare la piega. La piega si trova entro 30 mm rispetto ai 4 bordi della busta?	Il tipo di piega è considerato normale. La stampante non è guasta.	Se la busta è lunga 220 mm o anche più (C5 o COM10), passare all'azione 3a. Se la busta è più corta di 220 mm (Monarch o DL), passare all'azione 3b.
2b	Eseguire la Modalità verifica estrazione fogli . 1. Aprire Strumenti e fare clic su Modalità verifica estrazione fogli nella scheda Diagnosi . 2. Fare clic sul pulsante Avvia . La carta è piegata?	Contattare Dell.	Passare alla fase 3c.
3a	La busta ha l'aletta sul lato lungo o sul lato corto?	La busta è C5. Passare alla fase 4a.	La busta è COM-10. Andare a 4b.
3b	Caricare la busta per il lato lungo con l'aletta aperta nel cassetto a 250 fogli standard. Il problema è stato risolto?	L'operazione è terminata.	Passare alla fase 4b.
3c	Sostituire il fuser se si dispone di uno di ricambio. Vedere <i>Sostituzione del fuser</i> nella guida per la sostituzione del fuser. Il problema è stato risolto?	L'operazione è terminata.	Contattare Dell.
4a	Caricare la busta nel cassetto a 250 fogli standard con l'aletta aperta rivolta verso il basso. Il problema è stato risolto?	L'operazione è terminata.	Passare alla fase 4b.
4b	Utilizzare una busta di dimensioni differenti. Il problema è stato risolto?	L'operazione è terminata.	Contattare Dell.

Rumore anomalo

 **NOTA:** Alcune delle seguenti procedure che utilizzano il programma Strumenti possono essere eseguite anche utilizzando il pannello operatore o Printer Configuration Web Tool. Per maggiori informazioni sull'uso del pannello operatore e di Dell Configuration Web Tool, si veda ["Informazioni sui menu della stampante"](#) e ["Dell Printer Configuration Web Tool"](#).

Operazioni da effettuare		Si	No
1	Individuare la causa del problema rimuovendo le cartucce del toner e l'unità PHD. 1. Rimuovere le cartucce del toner, il fuser e l'unità PHD. Vedere "Rimozione della cartuccia del toner usata" , "Sostituzione dell'unità PHD (Print Head Device)" e <i>Sostituzione del fuser</i> nella guida per la sostituzione del fuser. 2. Aprire Strumenti e fare clic su Verifica macchina nella scheda Diagnosi . 3. Selezionare Verifica funzionamento motore principale dall'elenco a discesa e fare clic sul pulsante Avvia . 4. Cliccare sul pulsante Riproduzione del suono per controllare il suono del motore. Il rumore generato dalla stampante corrisponde con il rumore prodotto dal pulsante Riproduzione del suono ?	Contattare Dell.	Passare alla fase 2.
2	1. Nella pagina Verifica macchina , selezionare Verifica funzionamento motore fuser dall'elenco a discesa e fare clic sul pulsante Avvia . 2. Cliccare sul pulsante Riproduzione del suono per controllare il suono del motore. Il rumore generato dalla stampante corrisponde con il rumore prodotto dal pulsante Riproduzione del suono ?	Contattare Dell.	Passare alla fase 3.
	1. Nella pagina Verifica macchina selezionare Verifica motore dispenser (Giallo) , Verifica motore dispenser		

3	<p>(Magenta), Verifica motore dispenser(Cyan) oppure Verifica motore dispenser(Nero) dall'elenco a discesa, quindi scegliere il pulsante Avvia.</p> <p>2. Cliccare sul pulsante Riproduzione del suono per controllare il suono del motore.</p> <p>3. Ripetere i passi 1 e 2 per eseguire la Verifica motore dispenser per le altre cartucce del toner.</p> <p>NOTA: La Verifica motore dispenser dei colori CMYK può essere eseguita in qualsiasi ordine.</p> <p>NOTA: Non controllare il funzionamento del motore di distribuzione ripetutamente.</p> <p>Il rumore generato dalla stampante corrisponde con il rumore prodotto dal pulsante Riproduzione del suono?</p>	Contattare Dell.	Passare alla fase 4.
4	<p>1. Reinstallare il fuser.</p> <p>2. Ripetere l'azione 3 di nuovo.</p> <p>Il rumore generato dalla stampante corrisponde con il rumore prodotto dal pulsante Riproduzione del suono?</p>	Contattare Dell.	Passare alla fase 5.
5	<p>1. Reinstallare l'unità PHD.</p> <p>2. Ripetere l'azione 3 di nuovo.</p> <p>Il rumore generato dalla stampante corrisponde con il rumore prodotto dal pulsante Riproduzione del suono?</p>	Contattare Dell.	Passare alla fase 6.
6	<p>1. Reinstallare le cartucce del toner.</p> <p>2. Ripetere l'azione 3 di nuovo.</p> <p>Il rumore generato dalla stampante corrisponde con il rumore prodotto dal pulsante Riproduzione del suono?</p>	Contattare Dell.	Contattare Dell.

Problemi di inceppamento/allineamento

 **NOTA:** Alcune delle seguenti procedure che utilizzano il programma Strumenti possono essere eseguite anche utilizzando il pannello operatore o Printer Configuration Web Tool. Per maggiori informazioni sull'uso del pannello operatore e di Dell Configuration Web Tool, si veda ["Informazioni sui menu della stampante"](#) e ["Dell Printer Configuration Web Tool"](#).

I margini laterali e quello superiore non sono corretti.



Operazioni da effettuare		Sì	No
1	<p>Verificare che i margini siano impostati correttamente nell'applicazione in uso.</p> <p>Il problema è stato risolto?</p>	L'operazione è terminata.	Contattare Dell.

La registrazione del colore è disallineata.



Operazioni da effettuare		Sì	No
1	<p>Esegue automaticamente la regolazione della registrazione del colore.</p> <p>1. Aprire Strumenti e fare clic su Regolazione Registrazione nella scheda Manutenzione stampante.</p> <p>2. Fare clic su Correzione Automatica in Regolazioni Registrazione Colore.</p> <p>Il problema è stato risolto?</p>	L'operazione è terminata.	Passare alla fase 2.
2	Avete una unità PHD di ricambio?	Passare alla fase 3a.	Passare alla fase 3b.

3a	<p>Sostituire l'unità PHD, se si dispone di una di ricambio</p> <ol style="list-style-type: none"> Sostituire l'unità PHD. Vedere "Sostituzione dell'unità PHD (Print Head Device)" e "Installazione dell'unità PHD". Nella pagina Regolazione Registrazione fare clic sul pulsante Schema reg. colore. <p>La tabella di configurazione registrazione colore viene stampata.</p> <p>Il problema è stato risolto?</p>	L'operazione è terminata.	Contattare Dell.
3b	<p>Stampare la tabella di configurazione registrazione colore e correggere manualmente la registrazione colore.</p> <ol style="list-style-type: none"> Nella pagina Regolazione Registrazione fare clic sul pulsante Schema reg. colore. <p>La tabella di configurazione registrazione colore viene stampata.</p> <ol style="list-style-type: none"> Identificare i valori di offset dalla tabella e immeterli in Regolazione Registrazione Colore 1 (laterale) e Regolazione Registrazione Colore 2 (procedura). Per ulteriori informazioni vedere "Regolazione della registrazione del colore". Fare clic sul pulsante Applicare Nuove Impostazioni. Fare clic sul pulsante Schema reg. colore per stampare la tabella di configurazione registrazione colore di nuovo. <p>Il problema è stato risolto?</p>	L'operazione è terminata.	Contattare Dell.

Inceppamento in fase di alimentazione

Operazioni da effettuare		Si	No
1	<p>Verificare il corretto inserimento del cassetto a 250 fogli standard.</p> <p>Il problema è stato risolto?</p>	L'operazione è terminata.	<p>Procedere all'azione corrispondente al tipo di supporto di stampa in uso.</p> <ul style="list-style-type: none"> 1 Spessa - 2a 1 Sottile - 2b 1 Busta - 2c <p>Se si esegue la stampa fronte/retro manuale passare all'azione 2d.</p> <p>Se si utilizza carta di formato diverso da quanto specificato o se non si esegue la stampa fronte retro, passare all'azione 2e.</p>
2a	<p>Utilizzare carta spessa che è pari a 216 g/m o meno.</p> <p>Il problema è stato risolto?</p>	L'operazione è terminata.	Passare alla fase 3a.
2b	<p>Utilizzare carta sottile pari a 60 gsm o più.</p> <p>Il problema è stato risolto?</p>	L'operazione è terminata.	Passare alla fase 3a.
2c	<p>Assicurarsi che la busta sia caricata correttamente nei cassettei, attenendosi alle istruzioni in "Caricamento buste" o "Caricamento di una buste".</p> <p>Il problema è stato risolto?</p>	L'operazione è terminata.	Passare alla fase 3c.
2d	<p>Verificare che i supporti di stampa non siano arricciati.</p> <p>Il problema è stato risolto?</p>	L'operazione è terminata.	Passare alla fase 3a.
2e	<p>Il supporto di stampa è umido?</p>	Passare alla fase 3d.	Passare alla fase 3a.
3a	<p>Sventagliare i supporti di stampa</p> <p>Il problema è stato risolto?</p>	L'operazione è terminata.	Passare alla fase 3b.
3b	<p>Pulire il rullo di separazione presente nel cassetto a 250 fogli standard o nell'alimentatore a 250 fogli opzionale con un panno asciutto.</p> <p>Il problema è stato risolto?</p>	L'operazione è terminata.	Passare alla fase 4b.
3c	<p>Se la busta è deformata, sistemarla o utilizzare un'altra busta.</p> <p>Il problema è stato risolto?</p>	L'operazione è terminata.	Passare alla fase 3a.
3d	<p>Ruotare sottosopra il supporto di stampa.</p> <p>Il problema è stato risolto?</p>	L'operazione è terminata.	Passare alla fase 4a.
4a	<p>Utilizzare supporti di stampa che non siano umidi.</p> <p>Il problema è stato risolto?</p>	L'operazione è terminata.	Passare alla fase 3a.
4b	<p>Sostituire l'unità PHD, se si dispone di una unità di ricambio.</p> <p>Il problema è stato risolto?</p>	L'operazione è terminata.	Contattare Dell.

Reg. inceppamento.

Operazioni da effettuare		Si	No
1	Accertarsi che l'unità PHD sia installata correttamente. Vedere " Sostituzione dell'unità PHD (Print Head Device) " e " Installazione dell'unità PHD ". Il problema è stato risolto?	L'operazione è terminata.	Passare alla fase 2.
2	Sostituire l'unità PHD se se ne dispone di una di ricambio. Vedere " Sostituzione dell'unità PHD (Print Head Device) " e " Installazione dell'unità PHD ". Il problema è stato risolto?	L'operazione è terminata.	Contattare Dell.

Inceppamento in fase di uscita

Accertarsi che il fuser sia installato correttamente.

Operazioni da effettuare		Si	No
1	Accertarsi che il fuser sia installato correttamente. Per informazioni su come installare il fuser vedere <i>Sostituzione del fuser</i> nella guida per la sostituzione del fuser. Il problema è stato risolto?	L'operazione è terminata.	Passare alla fase 2.
2	Sostituire l'unità PHD se se ne dispone di una di ricambio. Vedere " Sostituzione dell'unità PHD (Print Head Device) " e " Installazione dell'unità PHD ". Il problema è stato risolto?	L'operazione è terminata.	Contattare Dell.

Inceppamento alimentazione multipla.

Operazioni da effettuare		Si	No
1	Verificare che il cassetto a 250 fogli standard e l'alimentatore a 250 fogli opzionale siano inseriti correttamente. Il problema è stato risolto?	L'operazione è terminata.	Passare alla fase 2.
2	Il supporto di stampa è umido?	Passare alla fase 3a.	Passare alla fase 3b.
3a	Utilizzare supporti di stampa che non siano umidi. Il problema è stato risolto?	L'operazione è terminata.	Passare alla fase 3b.
3b	Sventagliare i supporti di stampa Il problema è stato risolto?	L'operazione è terminata.	Passare alla fase 4.
4	Pulire il rullo di separazione presente nel cassetto a 250 fogli standard o nell'alimentatore a 250 fogli opzionale con un panno asciutto. Il problema è stato risolto?	L'operazione è terminata.	Contattare Dell.

Problemi degli accessori

Se un'opzione non funziona correttamente dopo l'installazione o si blocca:

- 1 Spegnerla stampante, attendere circa dieci secondi, quindi riaccenderla. Se il problema non viene risolto, scollegare la stampante e verificare il collegamento tra la stampante e l'accessorio.
- 1 Stampare la pagina delle impostazioni del sistema e verificare che l'opzione sia presente nell'elenco degli accessori installati. Se l'accessorio non è presente nell'elenco provvedere a reinstallarlo. Vedere "[Stampa di una pagina di impostazioni della stampante](#)".
- 1 Accertarsi che l'opzione sia selezionata del driver della stampante utilizzata.

Nella seguente tabella sono elencate le opzioni della stampante e vengono fornite le procedure per la risoluzione dei problemi a esse correlati. Se la soluzione indicata non consente di correggere il problema, contattare il tecnico dell'assistenza.

--	--

Problema	Operazioni da effettuare
Alimentatore a 250 fogli opzionale	<ol style="list-style-type: none"> 1 Verificare che l'alimentatore a 250 fogli opzionale sia collegato correttamente alla stampante. Reinstallare l'unità di fusione (fuser). Vedere "Rimozione dell'alimentatore a 250 fogli opzionale" e "Installazione dell'alimentatore a 250 fogli opzionale". 1 Verificare che i supporti di stampa siano caricati correttamente. Per ulteriori informazioni, vedere "Caricamento dei supporti di stampa nel cassetto a 250 fogli standard e nell'alimentatore a 250 opzionale".
Duplexer	Accertarsi che il duplexer (unità fronte/retro) sia installato correttamente. Reinstallare il duplexer. Vedere " Rimozione del Duplexer (unità fronte/retro) " e " Installazione del Duplexer (unità fronte/retro) ".
Memoria	Accertarsi che la scheda di memoria della stampante sia correttamente collegata al connettore di memoria.
Adattatore protocollo di rete	Verificare che l'adattatore protocollo di rete sia inserito correttamente nello slot corrispondente.
Adattatore wireless della stampante	Verificare che l'adattatore wireless della stampante sia inserito correttamente nello slot corrispondente.

Altri problemi

Problema	Operazioni da effettuare
All'interno della stampante si forma della condensa.	La condensa si forma generalmente dopo diverse ore di riscaldamento attivo nell'ambiente in cui si trova la stampante, nel periodo invernale. Questo si verifica qualora la stampante sia posizionata in un luogo il cui tasso di umidità relativa raggiunge o supera l'85%. Fare in modo da variare l'umidità o ricollocare la stampante in un luogo più idoneo.

Come contattare il servizio di assistenza

Quando si contatta il servizio di assistenza, è necessario descrivere il problema o il messaggio di errore visualizzato sul display.

È necessario comunicare inoltre il modello e il numero di serie della stampante. Vedere l'etichetta che si trova all'interno dello sportello laterale della stampante.

[Alla pagina dell'indice](#)

[Alla pagina dell'indice](#)

Installazione dei driver della stampante

- [Configurazione della stampante personale](#)
 - [Configurazione di rete personalizzata](#)
 - [Stampa e controllo della pagina delle impostazioni della stampante](#)
 - [Configurazione della stampante di rete](#)
 - [Configurazione stampante di rete remota](#)
 - [Configurazione della protezione](#)
 - [Istruzioni per la risoluzione dei problemi](#)
-

Configurazione della stampante personale

1. Inserire il CD *Driver e programmi di utilità* nel computer per lanciare **Navigatore configurazione semplice**.

 **NOTA:** Qualora il CD non venga avviato automaticamente, fare clic su **Start** → **Tutti i programmi** (solo in Windows Vista) → **Accessori** (solo in Windows Vista) → **Esegui**, digitare `D:\setup_assist.exe` (in cui D è la lettera che corrisponde al lettore CD), quindi fare clic su **OK**.

2. Premere **Installazione Personalizzata** per lanciare il software di installazione.
3. Selezionare **Installazione personalizzata**, e quindi su **Avanti**.
4. Fare clic su **Installa**.
5. Seguire le istruzioni nella finestra di dialogo **Installazione guidata nuovo hardware** per installare il driver della stampante sul computer.
6. Quando viene visualizzata la schermata **Completamento dell'installazione guidata nuovo hardware in corso**, fare clic su **Fine**.
7. Selezionare la casella di controllo **Installazione Tipica** o **Installazione Personalizzata**, quindi fare clic su **Installa**. Se si seleziona **Installazione Personalizzata**, è possibile selezionare il software che si desidera installare.
8. Fare clic su **Fine** per uscire dalla installazione guidata quando appare la schermata **Congratulazioni!**.

Stampa USB

Una stampante personale è una stampante collegata al computer o un server di stampa con un cavo USB. Se la stampante è collegata in rete e non al computer, vedere "[Configurazione di rete personalizzata](#)".

Configurazione di rete personalizzata

Prima dell'installazione del software stampante disattivare il firewall di Microsoft® Windows® XP, Windows Server® 2008 o Windows Vista®

 **NOTA:** Questa fase non è necessaria nel caso cui si disponga di Windows XP Service Pack 2 installato.

Qualora la stampante sia direttamente collegata in rete e il firewall Windows Vista, Windows Server 2008 o Windows XP sia abilitato, non sarà possibile visualizzare la(e) stampante(i) in rete al momento del lancio del software d'installazione della stampante Dell™. Onde evitare questa situazione, è consigliabile disabilitare il firewall Windows Vista, Windows Server 2008, Windows XP prima d'installare il software della stampante Dell. Per disabilitare o abilitare il firewall Windows Vista, Windows Server 2008 o Windows XP, rispettare i passi di seguito elencati.

 **AVVISO:** È consigliabile abilitare nuovamente il firewall Windows Vista, Windows Server 2008 o Windows XP una volta completata l'installazione del software della stampante. L'abilitazione del firewall Windows Vista, Windows Server 2008 o Windows XP dopo l'installazione del software della stampante non pregiudicherà in alcun modo l'utilizzo della stampante.



1. Fare clic su **Start** quindi fare clic su **Guida in linea e supporto tecnico**.
2. Nella casella **Cerca**, digitare `firewall` quindi premere **Invio**.

Nell'elenco fare clic su **Attiva/Disattiva Windows Firewall** e seguire le istruzioni visualizzate sul display.

Stampa e controllo della pagina delle impostazioni della stampante

Prima di installare il driver della stampante sul computer, stampare la pagina di impostazioni di sistema per controllare l'indirizzo IP della stampante.

Utilizzando il pannello operatore

1. Premere il pulsante **Menu**.
2. Premere il pulsante  fino a visualizzare **Report/elenco** quindi premere  (**imposta**).
3. Viene visualizzato **Imp. stampante**, a questo punto premere  (**imposta**).

Viene stampata la pagina Impostazioni stampante.

4. Vedere sotto l'intestazione **TCP/IP** nella pagina di impostazioni della stampante.

Se l'indirizzo IP è 0.0.0.0, attendere alcuni minuti per la risoluzione automatica dell'indirizzo IP, quindi stampare nuovamente la pagina impostazioni stampante.

Se l'indirizzo IP non viene risolto automaticamente vedere "[Assegnazione di un indirizzo IP](#)".

Configurazione della stampante di rete

1. Inserire il CD *Driver e programmi di utilità* nel computer per lanciare **Navigatore configurazione semplice**.

 **NOTA:** Qualora il CD non venga avviato automaticamente, fare clic su **Start** → **Tutti i programmi** (solo in Windows Vista) → **Accessori** (solo in Windows Vista) → **Esegui**, digitare `D:\setup_assist.exe` (in cui D è la lettera che corrisponde al lettore CD), quindi fare clic su **OK**.

2. Premere **Installazione Personalizzata** per lanciare il software di installazione.
3. Selezionare **Installazione di rete**, e quindi su **Avanti**.
4. Selezionare **Installazione Locale**, e quindi su **Avanti**.

 **NOTA:** In alcuni casi in questa fase viene visualizzato **Avviso protezione Windows** nei sistemi operativi Windows Vista, Windows Vista 64-bit Edition, Windows Server 2008 o Windows Server 2008 64-bit Edition. In questo caso, selezionare **Sblocca** e continuare la procedura.

5. Selezionare la stampante che si desidera installare dall'elenco stampanti e quindi fare clic su **Avanti**. Se la stampante target non è visualizzata nell'elenco fare clic su **Aggiorna** per aggiornare l'elenco oppure fare clic su **Aggiungi Stampante** per aggiungere una stampante manualmente all'elenco. **A questo punto, è possibile specificare l'indirizzo IP e il nome della porta.**

Se si desidera installare la stampante selezionata sul computer server, selezionare la **Impostazione della stampante nel server**.

 **NOTA:** Quando si utilizza AutoIP nel programma di installazione viene visualizzato 0.0.0.0. Prima di poter continuare, è necessario inserire un indirizzo IP valido.

6. Specificare le impostazioni della stampante, quindi fare clic su **Avanti**.
 - a. Inserire il nome della stampante.
 - b. Se si desidera far accedere altri utenti della rete alla stampante, selezionare **Usa questa stampante con altri utenti sulla rete**, quindi inserire il nome degli utenti con cui condividere la stampante.
 - c. Se si desidera impostare una stampante come predefinita, selezionare la casella **Impostazioni Predefinite della Stampante**.
 - d. Se si desidera restringere la stampa a colori, selezionare l'opzione appropriata di **Dell ColorTrack**. Digitare la password quando **Colore - Password attivata** viene selezionata per **Dell ColorTrack**.
7. Selezionare il software e la documentazione che si vuole installare, quindi fare clic su **Avanti**. E' possibile specificare le cartelle per l'installazione del software Dell e relativa documentazione. Per modificare le cartelle, fare clic su **Sfoggia**.
8. Fare clic su **Fine** per uscire dalla installazione guidata quando appare la schermata **Congratulazioni!**. Se necessario fare clic su **Stampa pagina di prova** per stampare una pagina di prova.

Utilizzare **Dell Printer Configuration Web Tool** per monitorare lo stato della stampante di rete senza abbandonare la propria scrivania. È possibile visualizzare e/o modificare le impostazioni di configurazione della stampante, monitorare il livello del toner e al momento di ordinare i componenti da sostituire sarà sufficiente fare clic sul link forniture di Dell a destra del browser Web.

 **NOTA:** Dell Printer Configuration Web Tool non è disponibile qualora la stampante sia collegata localmente a un computer o al server di stampa.

Per avviare **Dell Printer Configuration Web Tool**, digitare l'indirizzo IP della stampante nel proprio browser, a questo punto la configurazione della stampante sarà visualizzata sul display.

È possibile impostare **Dell Printer Configuration Web Tool** inviando un'email qualora la stampante necessiti materiali o interventi d'assistenza.

Per impostare gli allarmi E-mail:

1. Avviare **Dell Printer Configuration Web Tool**.
2. Cliccare sul collegamento **Segnalazione E-Mail**.
3. In **Imposta Liste E-Mail e Allarme**, digitare il **Gateway SMTP Primario**, il **Replica Indirizzo**, e inserire il proprio indirizzo e-mail o l'indirizzo E-mail dell'utente principale nell'elenco e-mail.
4. Fare clic su **Applicare Nuove Impostazioni**.

 **NOTA:** Il server SMTP visualizzerà il messaggio **Connessione in corso** sino al verificarsi di un errore.

Configurazione stampante di rete remota

Prima dell'installazione

Prima di iniziare l'installazione remota, effettuare le seguenti procedure.

Eeguire lo spooler di stampa per accettare Connessioni client

 **NOTA:** Questa procedura è richiesta per Windows Vista, Windows Vista 64-bit Edition, Windows XP 64-bit Edition, Windows Server 2003, Windows Server 2003 64-bit Edition, Windows Server 2008 e Windows Server 2008 64-bit Edition.

1. Scegliere **Start**→ **Tutti i programmi** (solo per Windows Vista)→ **Accessori** (solo per Windows Vista)→ **Esegui**.
2. Digitare `gpedit.msc`, quindi fare clic su **OK**.
3. Fare clic su **Configurazione computer**→ **Modelli amministrativi**→ **Stampanti**.
4. Fare clic col tasto destro su **Consenti allo spooler di stampa di accettare connessioni client** e selezionare **Proprietà**.
5. Dalla scheda **Impostazione**, selezionare **Attivata** quindi fare clic su **OK**.
6. Riavviare il computer.

Condividere il file Firewall e la stampante

 **NOTA:** Questa procedura è richiesta per Windows Vista, Windows Vista 64-bit Edition, Windows XP 64-bit Edition, Windows XP 32-bit Edition, Windows Server 2008 e Windows Server 2008 64-bit Edition.

Per Windows Vista:

1. Scegliere **Fare clic per iniziare**→ **Pannello di controllo**.
2. Selezionare **Protezione**.
3. Fare clic su **Windows Firewall**.
4. Fare clic su **Modifica impostazioni**.
5. Fare clic su **Continua**.
6. Dalla scheda **Eccezioni** abilitare la casella **Condivisione file e stampanti** quindi fare clic su **OK**.

Per Windows Server 2008:

1. Scegliere **Start**→ **Pannello di controllo**.
2. Fare doppio clic su **Windows Firewall**.
3. Fare clic su **Modifica impostazioni**.
4. Dalla scheda **Eccezioni** abilitare la casella **Condivisione file e stampanti** quindi fare clic su **OK**.

Per Windows XP:

1. Scegliere **Start**→ **Pannello di controllo**.
2. Selezionare **Centro sicurezza PC**.
3. Fare clic su **Windows Firewall**.
4. Dalla scheda **Eccezioni** abilitare la casella **Condivisione file e stampanti** quindi fare clic su **OK**.

Avvia registrazione remota

 **NOTA:** Questa procedura è richiesta per Windows Vista and Windows Vista 64-bit Edition.

1. Scegliere **Start**→ **Pannello di controllo**.
2. Selezionare **Sistema e manutenzione**.
3. Fare clic su **Strumenti di amministrazione**.
4. Fare doppio clic su **Servizi**.
5. Fare clic su **Continua**.
6. Fare clic col tasto destro del mouse su **Registro di sistema remoto** e selezionare **Avvia**.
7. Fare clic col tasto destro del mouse su **Registro di sistema remoto** e selezionare **Proprietà**.
8. Modificare il **Tipo di avvio**: in **Automatico**, quindi fare clic su **OK**.

Disabilitare controllo account utente

 **AVVISO:** Disabilitando Controllo dell'account utente si lascia il sistema vulnerabile ad attacchi virus.

 **NOTA:** Questa procedura è richiesta per Windows Vista, Windows Vista 64-bit Edition, Windows Server 2008 e Windows Server 2008 64-bit Edition.

Per Windows Vista:

1. Scegliere **Fare clic per iniziare**.→ **Pannello di controllo**.
2. Seleziona **Account utente e protezione per la famiglia**.
3. Fare clic su **Account utente**.
4. Fare clic su **Attiva o disattiva Controllo account utente**.
5. Fare clic su **Continua**.
6. Azzerare **Per proteggere il computer, utilizzare il controllo dell'account utente**.
7. Riavviare il computer.

Per Windows Server 2008:

1. Scegliere **Start**→ **Pannello di controllo**.
2. Fare clic su **Account utente**.
3. Fare clic su **Attiva o disattiva Controllo account utente**.
4. Azzerare **Per proteggere il computer, utilizzare il controllo dell'account utente**.
5. Fare clic su **OK**.
6. Riavviare il computer.

Abilita Scoperta di rete e Condivisione stampante per tutte le reti pubbliche

In questa procedura è possibile saltare "Disabilita controllo account utente".

 **NOTA:** Questa procedura è richiesta per Windows Vista, Windows Vista 64-bit Edition, Windows Server 2008 o Windows Server 2008 64-bit Edition per i computer server.

1. Scegliere **Start**→ **Rete**.
2. Fare clic **L'individuazione delle reti e la condivisione dei file sono disattivate. I computer e i dispositivi della rete non sono visibili. Fare clic qui per modificare le impostazioni**.
3. Fare clic **Attiva individuazione reti e condivisione file**.
4. Fare clic **Sì, attiva l'individuazione delle reti e la condivisione dei file per tutte le reti pubbliche**.

Disabilita condivisione semplice File

 **NOTA:** Questa procedura è richiesta per Windows XP 64-bit Edition e per Windows XP 86-bit Edition.

1. Scegliere **Start**→ **Pannello di controllo**.
2. Selezionare **Aspetto e temi**.
3. Selezionare **Opzioni cartella**.
4. Dalla scheda **Visualizza** azzerare la casella **Utilizza condivisione file semplice (scelta consigliata)** quindi fare clic su **OK**.
5. Scegliere **Start**→ **Pannello di controllo**.
6. Selezionare **Prestazioni e manutenzione**.
7. Selezionare **Strumenti di amministrazione**.
8. Fare clic su **Criteri di protezione locali**.
9. Fare clic su **Criteri locali**→ **Opzioni di protezione**.
10. Fare clic con il tasto destro su **Accesso di rete: modello di condivisione e protezione per gli account locali** e selezionare **Proprietà**.
11. Accertarsi che **Classico: gli utenti locali effettuano l'autenticazione di se stessi** sia selezionato.

Installazione dei driver della stampante

 **NOTA:** Non è supportata l'installazione in Windows XP Home Edition, Windows Vista Home Basic, Windows Vista Home Premium, Windows Vista x64 Home Basic e Windows Vista x64 Home Premium.

1. Inserire il CD *Driver e programmi di utilità* nel computer per lanciare **Navigatore configurazione semplice**.

 **NOTA:** Qualora il CD non venga avviato automaticamente, fare clic su **Start** → **Tutti i programmi** (solo in Windows Vista) → **Accessori** (solo in Windows Vista) → **Esegui**, digitare `D:\setup_assist.exe` (in cui D è la lettera che corrisponde al lettore CD), quindi fare clic su **OK**.

2. Premere **Installazione Personalizzata** per lanciare il software di installazione.

3. Selezionare **Installazione di rete**, e quindi su **Avanti**.

4. Selezionare **Installazione Remota**, e quindi fare clic su **Avanti**.

- a. Immettere il nome del computer, user ID e password. Quindi fare clic su **Aggiungi**.
- b. Fare clic su **Avanti**.

 **NOTA:** In alcuni casi in questa fase viene visualizzato **Avviso protezione Windows** nei sistemi operativi Windows Vista, Windows Vista 64-bit Edition, Windows Server 2008 o Windows Server 2008 64-bit Edition. In questo caso, selezionare **Sblocca** e continuare la procedura.

5. Selezionare la stampante che si desidera installare dall'elenco stampanti e quindi fare clic su **Avanti**. Se la stampante target non è visualizzata nell'elenco fare clic su **Aggiorna** per aggiornare l'elenco oppure fare clic su **Aggiungi Stampante** per aggiungere una stampante manualmente all'elenco. A questo punto, è possibile specificare l'indirizzo IP e il nome della porta.

 **NOTA:** Quando si utilizza AutoIP nel programma di installazione viene visualizzato 0.0.0.0. Prima di poter continuare, è necessario inserire un indirizzo IP valido.

6. Specificare le impostazioni della stampante, quindi fare clic su **Avanti**.

- a. Inserire il nome della stampante.
- b. Se si desidera far accedere altri utenti della rete alla stampante, selezionare **Usa questa stampante con altri utenti sulla rete**, quindi inserire il nome degli utenti con cui condividere la stampante.
- c. Se si desidera impostare una stampante come predefinita, selezionare la casella **Impostazioni Predefinite della Stampante**.
- d. Se si desidera restringere la stampa a colori, selezionare l'opzione appropriata di **Dell ColorTrack**. Digitare la password quando **Colore - Password attivata** viene selezionata per **Dell ColorTrack**.

7. Selezionare il software e la documentazione che si vuole installare, quindi fare clic su **Avanti**. E' possibile specificare le cartelle per l'installazione del software Dell e relativa documentazione. Per modificare le cartelle, fare clic su **Inserire**.

8. Fare clic su **Fine** per uscire dalla installazione guidata quando appare la schermata **Congratulazioni!**.

Utilizzare **Dell Printer Configuration Web Tool** per monitorare lo stato della stampante di rete senza abbandonare la propria scrivania. È possibile visualizzare e/o modificare le impostazioni di configurazione della stampante, monitorare il livello del toner e al momento di ordinare i componenti da sostituire sarà sufficiente fare clic sul link forniture di Dell a destra del browser Web.

 **NOTA:** Dell Printer Configuration Web Tool non è disponibile qualora la stampante sia collegata localmente a un computer o al server di stampa.

Per avviare **Dell Printer Configuration Web Tool**, digitare l'indirizzo IP della stampante nel proprio browser, a questo punto la configurazione della stampante sarà visualizzata sul display.

È possibile impostare **Dell Printer Configuration Web Tool** inviando un'email qualora la stampante necessiti materiali o interventi d'assistenza.

Per impostare gli allarmi E-mail:

1. Avviare **Dell Printer Configuration Web Tool**.
2. Cliccare sul collegamento **Segnalazione E-Mail**.
3. In **Impostazione Server E-Mail**, digitare il **Gateway SMTP Primario**, il **Replica Indirizzo**, e inserire il proprio indirizzo e-mail o l'indirizzo E-mail dell'utente principale nell'elenco e-mail.
4. Fare clic su **Applicare Nuove Impostazioni**.

 **NOTA:** Il server SMTP visualizzerà il messaggio **Connessione in corso fino ad allarme dalla stampante** sino al verificarsi di un errore.

Configurazione della protezione

1. Premere il pulsante **Menu**.
2. Premere il pulsante ▼ fino a visualizzare il Menu **Admin.** e quindi premere ✓ (**imposta**).
3. Premere il pulsante ▼ fino a visualizzare **Imp. Pannello** quindi premere ✓ (**imposta**).

- Viene visualizzato Blocca Pannello. Premere il pulsante ✓ (imposta).
- Premere il pulsante ▼ fino a visualizzare Abilita e quindi premere ✓ (imposta).
- Premere **Cancel** per tornare al menu precedente.
- Premere il pulsante ▼ fino a visualizzare Cambia Password quindi premere ✓ (imposta).
- Inserire di nuovo la password per confermare la password immessa, quindi premere ✓ (imposta).

La password è stata modificata.

 **NOTA:** Qualora si sia dimenticata la password, spegnere la stampante. Tenendo quindi premuto il pulsante **Menu**, accendere la stampante. Continuare a tenere premuto il pulsante **Menu** sino a quando sul display non viene visualizzato il messaggio Iniz. Password Sei sicuro? In questo modo verrà impostata la password predefinita di fabbrica.
Si noti che la password per Blocca Pannello è disabilitata.

 **NOTA:** Se il Blocca Pannello è su Abilita, la password predefinita di fabbrica è 0000.

Blocca Pannello	Disabilita*	Non bloccare Menu Ammin. con una password.
	Abilita	Blocca Menu Ammin. con una password.
Cambia Password	0000*	Imposta o modifica la password richiesta per accedere al Menu Ammin...
	0000-9999	

Istruzioni per la risoluzione dei problemi

Ripristina predefiniti

Dopo aver eseguito questa funzione e riavviato la stampante, tutti i parametri dei menu, ad eccezione di quelli relativi alla rete, vengono reimpostati sui valori predefiniti.

Utilizzando il pannello operatore

- Premere il pulsante **Menu**.
- Premere il pulsante ▼ fino a visualizzare Menu Ammin. e quindi premere ✓ (imposta).
- Premere il pulsante ▼ fino a visualizzare Manutenzione e quindi premere ✓ (imposta).
- Premere il pulsante ▼ fino a visualizzare Ripr. Predef. e quindi premere ✓ (imposta).
- Sul pannello operatore appare il messaggio Sei sicuro?. Premere il pulsante ✓ (imposta).
- Spegnere la stampante per rendere effettive le impostazioni.

Utilizzando il programma Strumenti

- Scegliere **Start** → **Tutti i programmi** → **Stampanti Dell** → **Dell 2130cn Color Laser Printer** → **Strumenti**.
Viene aperta la finestra di dialogo **Seleziona stampante**.
- Selezionare il nome della stampante nell'elenco **Nome di Stampante** e scegliere **OK**.
Viene aperto il programma **Strumenti**.
- Selezionare la scheda **Manutenzione stampante**.
- Selezionare **Rip. Predef.** dall'elenco a sinistra della pagina.

Si apre la pagina **Rip. Predef.**

5. Premere **Avvia**.

La stampante si spegne automaticamente per applicare le impostazioni.

[Alla pagina dell'indice](#)

[Alla pagina dell'indice](#)

Stampa con il protocollo WSD (Web Services on Devices)

- [Aggiunta di regole dei servizi di stampa](#)
- [Configurazione della stampante](#)

Questa sezione contiene le informazioni relative alla stampa di rete ottenuta tramite il nuovo protocollo WSD contenuti nel nuovo protocollo di Microsoft® presente nei sistemi operativi Windows Vista® e Windows Server® 2008.

Aggiunta di regole dei servizi di stampa

Quando si utilizza Windows Server 2008 è necessario aggiungere regole ai servizi di stampa sui client di Windows Server 2008.

1. Scegliere **Start** → **Strumenti di amministrazione** → **Server Manager**.
 2. Selezionare **Aggiungi regole** dal menu **Azione**.
 3. Selezionare l'opzione **Servizi di stampa** nella finestra **Regole del server** di **Aggiunta guidata regole** e scegliere **Avanti**.
 4. Selezionare l'opzione **Server di stampa** e scegliere **Avanti**.
 5. Fare clic su **Installa**.
-

Configurazione della stampante

La nuova stampante può essere installata in rete utilizzando il CD *Driver e programmi di utilità* fornito a corredo con la stampante oppure utilizzare l'**Aggiungi stampante** di Microsoft Windows®.

Installazione del driver della stampante con Installazione guidata stampante

1. Scegliere **Fare clic per iniziare** → **Pannello di controllo** → **Hardware e suoni** → **Stampanti**.
 2. Scegliere **Aggiungi stampante** per avviare **Aggiungi stampante**.
 3. Selezionare **Aggiungi stampante di rete, wireless o Bluetooth**.
 4. Nell'elenco di stampanti visualizzato, selezionare quella da utilizzare e poi scegliere **Avanti**.
 **NOTA:** Nell'elenco di stampanti disponibili, la stampante WSD viene mostrata nella forma **http://indirizzo IP/ws/**.
 5. Se richiesto, installare il driver della stampante sul computer. Inserire la password di amministrazione o confermare l'operazione, se richiesto.
 6. Completare le successive operazioni della procedura guidata e quindi scegliere **Fine**.
 7. Stampare una pagina di prova per verificare la corretta installazione.
 8. Scegliere **Fare clic per iniziare** → **Pannello di controllo** → **Hardware e suoni** → **Stampanti**.
 9. Fare clic col tasto destro sull'icona della stampante appena creata e selezionare **Proprietà**.
Selezionare le impostazioni della scheda **Opzioni** e quindi scegliere **Applica**.
 10. Nella scheda **Generale**, fare clic su **Stampa pagina di prova**. Quando la pagina di prova viene stampata correttamente, l'installazione è terminata.
-

[Alla pagina dell'indice](#)

[Alla pagina dell'indice](#)

Manutenzione della stampante

- [Determinare lo stato dei materiali di consumo](#)
- [Risparmiare i materiali di consumo](#)
- [Ordinare i materiali di consumo](#)
- [Conservazione dei supporti di stampa](#)
- [Conservazione dei materiali di consumo](#)
- [Sostituzione cartucce del toner](#)
- [Sostituzione dell'unità PHD \(Print Head Device\)](#)
- [Sostituzione del rullo di ritardo](#)
- [Pulizia del rullo di alimentazione all'interno della stampante](#)
- [Pulizia del rullo del sensore CTD all'interno della stampante](#)
- [Regolazione della registrazione del colore](#)

Per mantenere elevata la qualità di stampa, è necessario eseguire periodicamente alcune operazioni di manutenzione. Se la stampante è utilizzata da più utenti, è consigliabile affidarne la manutenzione a un singolo operatore. Fare riferimento a tale operatore per eventuali problemi di stampa e per le operazioni di manutenzione.

Determinare lo stato dei materiali di consumo

Se la stampante è collegata alla rete, lo **Dell™ Printer Configuration Web Tool** fornisce immediatamente le informazioni relative alla quantità di toner rimanente. Per visualizzare queste informazioni, immettere l'indirizzo IP della stampante nel browser. Per utilizzare la funzione **Impostazione Segnalazione E-Mail** che consente di impostare un avviso e-mail che notifica quando è necessario sostituire i materiali di consumo della stampante, immettere il proprio nome o quello dell'operatore nella casella di riepilogo della posta elettronica.

Sul pannello operatore, è inoltre possibile confermare quanto segue:

1. Materiali di consumo o manutenzione che richiedano attenzione durante la sostituzione (sulla stampante tuttavia, vengono visualizzate informazioni di un solo componente per volta).
1. Quantità di toner rimanente in ciascuna cartuccia di stampa.

Risparmiare i materiali di consumo

Si possono modificare numerose impostazioni nel driver di stampa per risparmiare la cartuccia di stampa e la carta.

Materiale di consumo	Impostazione	Funzione
Cartuccia del toner	Modalità di risparmio toner nella scheda Avanzato del driver della stampante	Questa casella di controllo permette agli utenti di selezionare una modalità di stampa che usa una minore quantità di toner. Quando si usa questa funzione, la qualità d'immagine sarà più bassa di quando non viene usata.
Supporti di stampa	Up Multiplo nella scheda Layout del driver della stampante	La stampante consente di stampare due o più immagini di pagine su una facciata del foglio. I valori per Up Multiplo sono 2 Up, 4 Up, 8 Up, 16 Up e 32 Up. Se selezionata con l'impostazione fronte/retro, Up Multiplo consente di stampare fino a 64 pagine su un unico foglio (32 pagine su ciascuna facciata).

Ordinare i materiali di consumo

È possibile ordinare materiali di consumo da Dell su Internet se si usa una stampante in rete. Immettere l'indirizzo IP della stampante nel browser, avviare **Dell Printer Configuration Web Tool** e fare clic su **Ordinare i materiali consumabili a:** per ordinare toner per la stampante.

È inoltre possibile ordinare cartucce del toner nel modo seguente.

1. Scegliere **Start**→ **Tutti i programmi**→ **Stampanti Dell**→ **Software della stampante**→ **Sistema di Gestione Forniture Dell**.

Verrà visualizzata la finestra **Sistema di Gestione Forniture Dell**.

2. Selezionare la stampante dall'elenco **Seleziona modello stampante**.

3. Se si ordina da Web:

- a. Quando non è possibile avere informazioni dalla stampante automaticamente tramite comunicazione a due vie, viene visualizzata una finestra che chiede di digitare il codice del servizio assistenza. Immettere il numero dell'etichetta del supporto Dell nel campo apposito.

Il numero del codice di servizio Dell si trova all'interno del coperchio laterale della stampante.

- b. Selezionare un URL dall'elenco **Seleziona riordina URL**.

- c. Fare clic su **Visita il sito web per le ordinazioni di fornitura di materiale per stampanti Dell.**
 4. Se si ordina al telefono, chiamare il numero visualizzato sotto la voce **Ordine telefonico.**
-

Conservazione dei supporti di stampa

Per evitare i problemi relativi all'alimentazione della carta e alla qualità di stampa, ci sono diverse soluzioni possibili.

- 1 Per ottenere risultati di stampa ottimali, conservare i supporti di stampa in ambienti con temperatura di circa 21°C (70°F) e umidità relativa del 40%.
 - 1 Conservare le confezioni dei supporti su un ripiano o uno scaffale anziché sul pavimento.
 - 1 Se si conservano le singole confezioni fuori dalle scatole originali, accertarsi che si trovino su una superficie piana onde evitare che i bordi si flettano o si arriccino.
 - 1 Non collocare oggetti sulle confezioni.
-

Conservazione dei materiali di consumo

Conservare i materiali di consumo nella confezione originale fino al momento dell'installazione. Non conservare i materiali di consumo:

- 1 A temperatura superiori ai 40°C.
 - 1 In un ambiente con forti variazioni di temperatura e di umidità.
 - 1 Alla luce diretta del sole.
 - 1 In ambienti polverosi.
 - 1 Nell'automobile, per periodi prolungati.
 - 1 In un ambiente in cui siano presenti gas corrosivi.
 - 1 In un ambiente con aria salmastra.
-

Sostituzione cartucce del toner

⚠ ATTENZIONE: Prima di eseguire una delle procedure riportate di seguito, attenersi alle norme di sicurezza contenute nel *Guida alle informazioni sul prodotto*.

Le cartucce del toner Dell sono disponibili solo tramite Dell. È possibile ordinare online su <http://www.dell.com/supplies> o per telefono. Per ordini telefonici vedere ["Contattare Dell"](#).

Si suggerisce di utilizzare solo cartucce del toner prodotte da Dell per la propria stampante. Dell non fornisce garanzia relativamente a problemi legati all'uso di accessori, elementi o componenti non forniti da Dell.

⚠ ATTENZIONE: Non gettare cartucce del toner usate nel fuoco. Il toner residuo potrebbe esplodere provocando bruciature e ferite.

⚠ ATTENZIONE: Non scuotere la cartuccia del toner usata per evitare che il toner fuoriesca.

Rimozione della cartuccia del toner usata

1. Aprire il coperchio laterale.

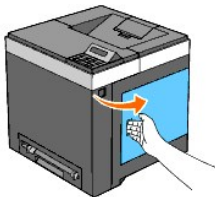

2. Spingere indietro i blocchi per liberare la cartuccia o le cartucce del toner che si desidera sostituire.

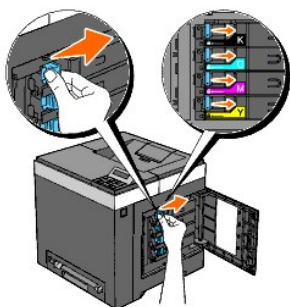

3. Tirare verso l'esterno il supporto della cartuccia fino allo scatto, quindi estrarre la cartuccia del toner dal supporto.

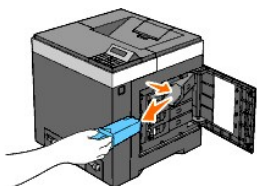

⚠ ATTENZIONE: Non scuotere la cartuccia del toner per evitare che il toner fuoriesca.

Installazione di una nuova cartuccia del toner

1. Accertarsi che il colore della nuova cartuccia del toner corrisponda a quello sulla maniglia prima di sostituirla. Scuotere la cartuccia del toner cinque o sei volte per distribuire il toner uniformemente.

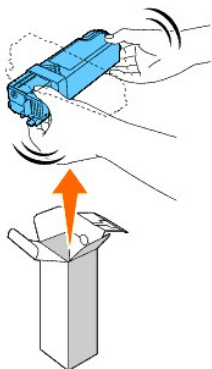

2. Inserire la cartuccia del toner nel supporto per la cartuccia associato e far scorrere i blocchi della cartuccia del toner finché questa non scatta in posizione.

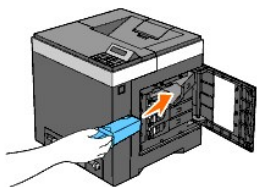

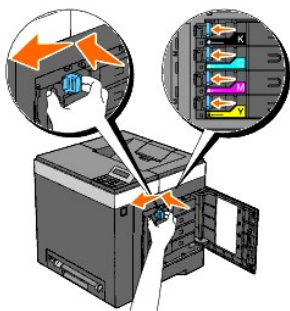

3. Chiudere il coperchio laterale.



Sostituzione dell'unità PHD (Print Head Device)

⚠ ATTENZIONE: Prima di eseguire una delle procedure riportate di seguito, attenersi alle norme di sicurezza contenute nel *Guida alle informazioni sul prodotto*.

- ➡ **AVVISO:** Per proteggere i tamburi delle cartucce dell'unità PHD (Print Head Device) da eventuali sorgenti luminose, chiudere l'unità cinghia entro tre minuti. Se l'unità cinghia resta aperta per oltre tre minuti, la qualità di stampa potrebbe risultare compromessa.
- ➡ **AVVISO:** Assicurarsi che nessun elemento entri in contatto o danneggi la superficie (pellicola nera) dell'unità cinghia. Graffi, sporcizia o materiali oleosi eventualmente trasferiti dalle mani alla pellicola dell'unità cinghia potrebbero influire sulla qualità di stampa.

1. Accertarsi che la stampante sia spenta.
2. Estrarre con cautela il cassetto a 250 fogli standard dalla stampante. Mantenere il cassetto con entrambe le mani e rimuoverlo dalla stampante.

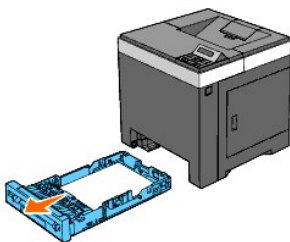

3. Premere il pulsante laterale e aprire il coperchio anteriore.



4. Aprire l'unità cinghia.

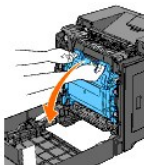

5. Ruotare in senso antiorario le quattro leve PHD.

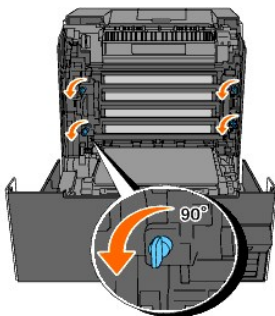

6. Estrarre l'unità PHD dalla stampante.

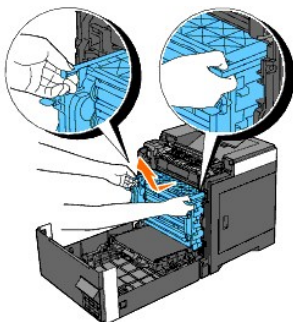

Installazione dell'unità PHD

1. Aprire la confezione dell'unità PHD.

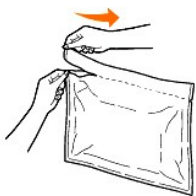

2. Estrarre l'unità PHD dalla confezione.

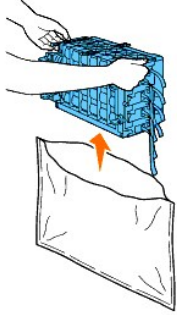

3. Rimuovere completamente gli otto nastri gialli dall'unità PHD.

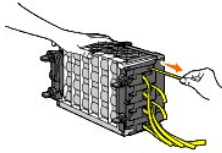

4. Rimuovere la copertura protettiva posteriore dall'unità PHD.

 **NOTA:** Non rimuovere ora la copertura protettiva anteriore.

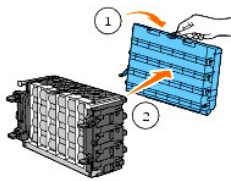

5. Inserire l'unità PHD fino ad allineare la linea sulla maniglia con la linea sulla stampante.

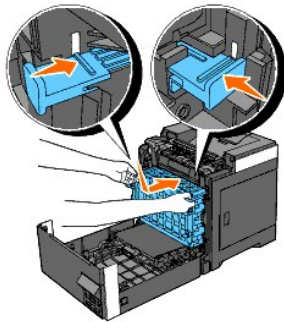

6. Ruotare in senso orario di 90 gradi le quattro leve PHD per bloccare l'unità PHD.

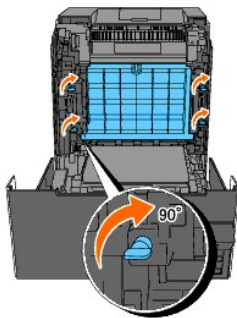

7. Rimuovere accuratamente la copertura protettiva anteriore dall'unità PHD.

⚠ **AVVISO:** Quando si rimuove la copertura protettiva anteriore fare attenzione a non urtare l'unità cinghia.

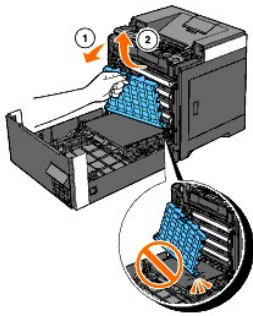

8. Chiudere l'unità cinghia tirandola verso l'alto.

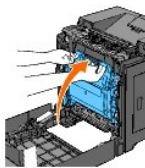

9. Chiudere il coperchio anteriore.

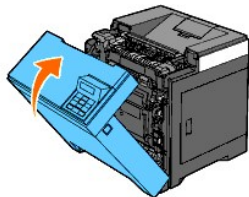

10. Inserire il cassetto a 250 fogli standard all'interno della stampante e premerlo sino all'arresto dello stesso.

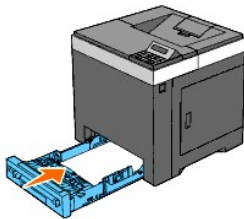

⚠ **ATTENZIONE:** Non esercitare una forza eccessiva sul vassoio. In caso contrario, si potrebbe danneggiare il cassetto o la parte interna della stampante.

Sostituzione del rullo di ritardo

Conservando il rullo di ritardo nel cassetto della carta pulito permette di ottenere copie di qualità ottimale. Si consiglia di pulire il rullo di separazione ad intervalli regolari.

⚠ **ATTENZIONE:** Per evitare pericolo di scosse elettriche, spegnere sempre la stampante e scollegare il cavo di alimentazione dalla presa con la messa a terra prima di effettuare operazioni di manutenzione.

⚠ **ATTENZIONE:** Prima di eseguire una delle procedure riportate di seguito, attenersi alle norme di sicurezza contenute nel *Guida alle informazioni sul prodotto*.

I rulli di ritardo Dell sono disponibili solo tramite Dell. Per ordini telefonici vedere ["Contattare Dell"](#).

Si consiglia di utilizzare solo rulli di ritardo prodotti da Dell per la propria stampante. Dell non fornisce garanzia relativamente a problemi legati all'uso di accessori, elementi o componenti non forniti da Dell.

Rimozione del rullo di ritardo usato nel cassetto a 250 fogli standard

 **NOTA:** Rimuovere la carta o i supporti di stampa dal cassetto prima di estrarre il vassoio dalla stampante.

1. Estrarre con cautela il cassetto a 250 fogli standard dalla stampante. Mantenere il cassetto con entrambe le mani e rimuoverlo dalla stampante.

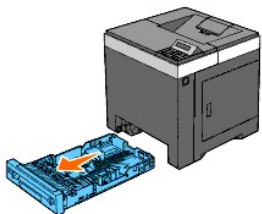

 **NOTA:** Accertarsi di aver rimosso tutta la carta dal cassetto a 250 fogli standard prima di rimuovere il rullo di ritardo.

 **NOTA:** Rimuovere con delicatezza il cassetto a 250 fogli standard in modo da non farlo cadere.

2. Afferrando le linguette del rullo di ritardo con le dita, estrarre il rullo dalla scanalatura nell'asse.

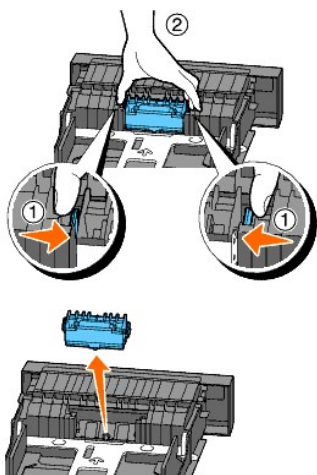

Installazione del rullo di ritardo nuovo nel cassetto a 250 fogli standard

1. Allineare il nuovo rullo di ritardo con la scanalatura sull'asse.

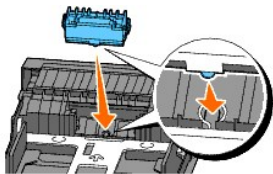

2. Inserire il rullo di ritardo nell'asse, in modo che le sporgenze aderiscano completamente nelle guide e il gancio del rullo venga riposizionato nella scanalatura nell'asse.

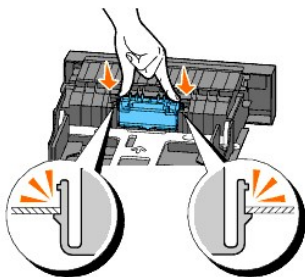

3. Accertarsi che i supporti di stampa siano caricati nella stampante.

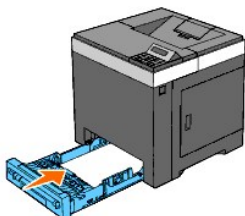

⚠ ATTENZIONE: Non esercitare una forza eccessiva sul vassoio. In caso contrario, si potrebbe danneggiare il cassetto o la parte interna della stampante.

Pulizia del rullo di alimentazione all'interno della stampante

Pulire il rullo di alimentazione all'interno della stampante se i supporti di stampa non vengono alimentati correttamente.

- ⚠ **AVVISO:** Per proteggere i tamburi delle cartucce dell'unità PHD (Print Head Device) da eventuali sorgenti luminose, chiudere l'unità cinghia entro tre minuti. Se l'unità cinghia resta aperta per oltre tre minuti, la qualità di stampa potrebbe risultare compromessa.
- ⚠ **AVVISO:** Assicurarsi che nessun elemento entri in contatto o danneggi la superficie (pellicola nera) dell'unità cinghia. Graffi, sporcizia o materiali oleosi eventualmente trasferiti dalle mani alla pellicola dell'unità cinghia potrebbero influire sulla qualità di stampa.

1. Accertarsi che la stampante sia spenta.
2. Estrarre con cautela il cassetto a 250 fogli standard dalla stampante. Mantenere il cassetto con entrambe le mani e rimuoverlo dalla stampante.

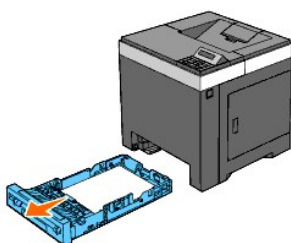

3. Premere il pulsante laterale e aprire il coperchio anteriore.

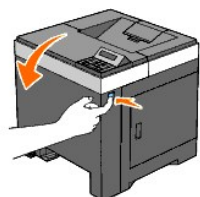

4. Aprire l'unità cinghia.

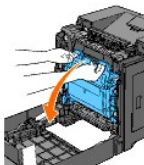

5. Ruotare le quattro leve di blocco PHD in senso antiorario, quindi rimuovere l'unità PHD dalla stampante.

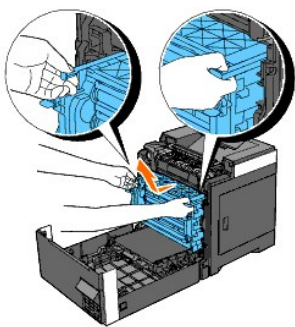
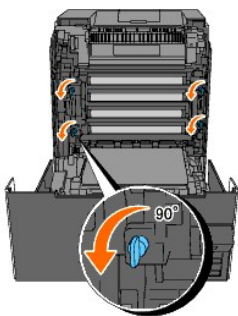

 **NOTA:** Rimuovere l'unità PHD in un ambiente buio. Non esporre l'unità PHD alla luce.

6. Pulire il rullo di alimentazione all'interno della stampante con un panno di cotone asciutto.

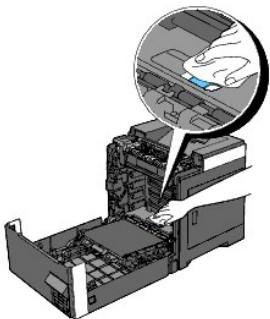

7. Inserire l'unità PHD fino all'arresto e ruotare le quattro leve di blocco PHD in senso orario per bloccare l'unità PHD.

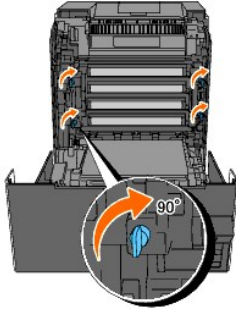

8. Chiudere l'unità cinghia tirandola verso l'alto.

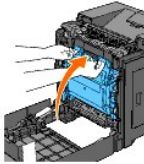

9. Chiudere il coperchio anteriore.

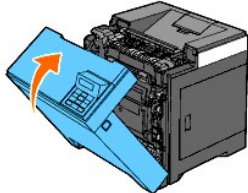

10. Inserire il cassetto a 250 fogli standard all'interno della stampante e premerlo sino all'arresto dello stesso.

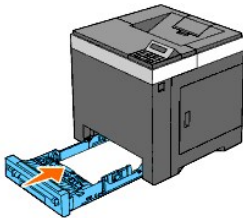

⚠ ATTENZIONE: Non esercitare una forza eccessiva sul vassoio. In caso contrario, si potrebbe danneggiare il cassetto o la parte interna della stampante.

Pulizia del rullo del sensore CTD all'interno della stampante

Pulire il sensore CTD soltanto in presenza di un avviso relativo al sensore CTD sul Monitor di Stato o sul Pannello operatore.

- ➡ **AVVISO:** Per proteggere i tamburi delle cartucce dell'unità PHD (Print Head Device) da eventuali sorgenti luminose, chiudere l'unità cinghia entro tre minuti. Se l'unità cinghia resta aperta per oltre tre minuti, la qualità di stampa potrebbe risultare compromessa.
- ➡ **AVVISO:** Assicurarsi che nessun elemento entri in contatto o danneggi la superficie (pellicola nera) dell'unità cinghia. Graffi, sporcizia o materiali oleosi eventualmente trasferiti dalle mani alla pellicola dell'unità cinghia potrebbero influire sulla qualità di stampa.

1. Accertarsi che la stampante sia spenta.
2. Estrarre con cautela il cassetto a 250 fogli standard dalla stampante. Mantenere il cassetto con entrambe le mani e rimuoverlo dalla stampante.

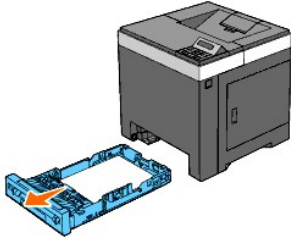

3. Premere il pulsante laterale e aprire il coperchio anteriore.

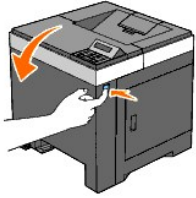

4. Aprire l'unità cinghia.

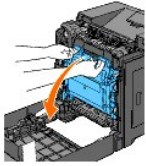

5. Pulire il rullo del sensore CTD all'interno della stampante con un panno di cotone pulito e asciutto.

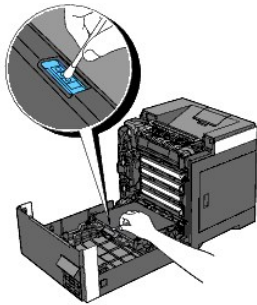

6. Chiudere l'unità cinghia tirandola verso l'alto.

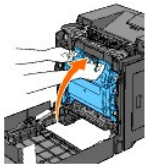

7. Chiudere il coperchio anteriore.

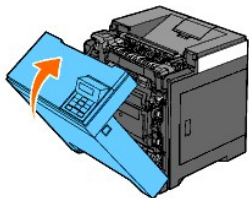

- Inserire il cassetto a 250 fogli standard all'interno della stampante e premerlo sino all'arresto dello stesso.

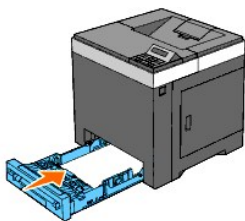

⚠ ATTENZIONE: Non esercitare una forza eccessiva sul vassoio. In caso contrario, si potrebbe danneggiare il cassetto o la parte interna della stampante.

Regolazione della registrazione del colore

Per regolare la registrazione del colore dopo un trasloco, seguire la procedura riportata di seguito.

Stampa della Tabella di registrazione del colore

Utilizzando il pannello operatore

- Premere il pulsante **Menu**.
- Premere il pulsante **▼** fino a visualizzare **Menu Ammin.** e quindi premere **✓ (imposta)**.
- Premere il pulsante **▼** fino a visualizzare **Manutenzione** e quindi premere **✓ (imposta)**.
- Premere il pulsante **▼** fino a visualizzare **Reg. Reg. Co1.** e quindi premere **✓ (imposta)**.
- Premere il pulsante **▼** fino a visualizzare **Dia. Reg. Co1.** e quindi premere **✓ (imposta)**.

La tabella di registrazione del colore è stata stampata.

Utilizzando il programma Strumenti

- Scegliere **Start** → **Tutti i programmi** → **Stampanti Dell** → **Dell 2130cn Color Laser Printer** → **Strumenti**.
Viene aperta la finestra di dialogo **Seleziona stampante**.
- Selezionare il nome della stampante nell'elenco **Nome di Stampante** e scegliere **OK**.
Viene aperto il programma **Strumenti**.
- Selezionare la scheda **Manutenzione stampante**.
- Selezionare **Regolazione Registrazione** dall'elenco a sinistra della pagina.
Viene visualizzata la pagina **Regolazione Registrazione**.
- Fare clic sul pulsante **Avvia** vicino a **Schema reg. colore**.

La tabella di registrazione del colore è stata stampata.

Determinazione dei valori

Nella tabella di registrazione dei colori di sono due tipi di diagrammi: Tabella stampa 1 (Scan. rapida) e Tabella stampa 2 (Scan. lenta).

La Tabella stampa 1 consente di regolare i colori per la direzione di scansione rapida, ovvero la direzione verticale rispetto all'alimentazione della carta. La Tabella stampa 2 consente di regolare i colori per la direzione di scansione lenta, ovvero la direzione orizzontale rispetto all'alimentazione della carta.

Di seguito viene spiegato come determinare i valori di regolazione per le scansioni rapida e lenta utilizzando la Tabella stampa 1 e la Tabella stampa 2.

Scan. rapida

Nella Tabella stampa 1 del diagramma di registrazione dei colori, individuare le linee più dritte nelle quali la linea di ogni colore (G, M e C) è allineata meglio con le due linee nere. Trovata la linea più dritta annotare il valore (da -9 a +9) indicato in corrispondenza della linea più dritta di ciascun colore.

Quando il valore è pari a 0 per tutti i colori non è necessario regolare la registrazione del colore per la scansione rapida.

Se il valore è diverso da 0 inserire il valore nella procedura descritta in ["Immissione dei valori"](#).

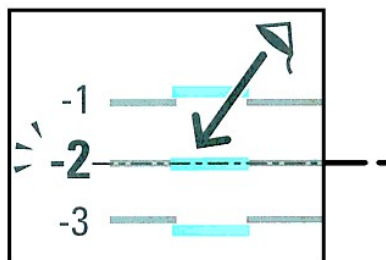
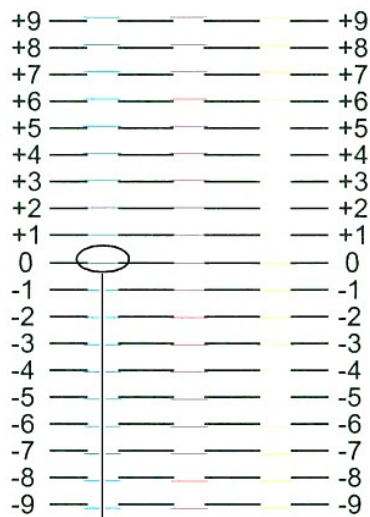

Scan. lenta

Nella Tabella stampa 2 del diagramma di registrazione dei colori, individuare la linea media nell'intervallo bianco di ciascun motivo di colore (G, M e C). Trovata la linea media annotare il valore (da -9 a +9) indicato in corrispondenza della linea media di ciascun colore.

Quando il valore è pari a 0 per tutti i colori non è necessario regolare la registrazione del colore per la scansione lenta.

Se il valore è diverso da 0 inserire il valore nella procedura descritta in ["Immissione dei valori"](#).

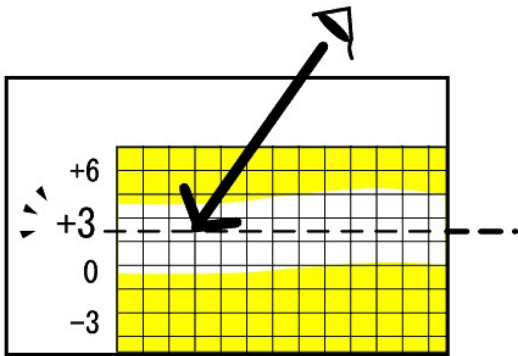
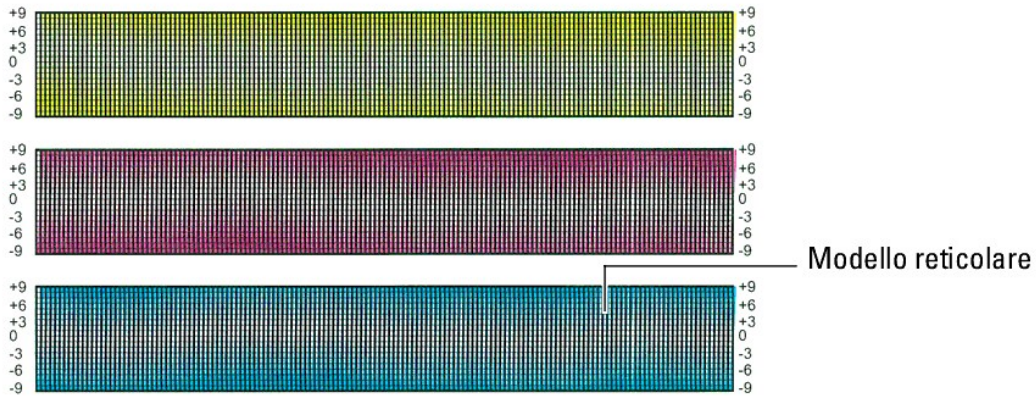

Immissione dei valori

Utilizzando il pannello operatore

Per mezzo del pannello operatore, inserire i valori trovati nella tabella di registrazione del colore per effettuare le regolazioni.

1. Premere il pulsante **Menu**.
2. Premere il pulsante **▼** fino a visualizzare **Menu Ammin.** e quindi premere **✓ (imposta)**.
3. Premere il pulsante **▼** fino a visualizzare **Manutenzione** e quindi premere **✓ (imposta)**.
4. Premere il pulsante **▼** fino a visualizzare **Reg. Reg. Col.** e quindi premere **✓ (imposta)**.
5. Premere il pulsante **▼** fino a visualizzare **Inserire Numero** e quindi premere **✓ (imposta)**.
6. Premere il pulsante **▼** fino a visualizzare **Scan. rapida** e quindi premere **✓ (imposta)**.
Il cursore sarà posizionato sulla prima cifra di **Scan. rapida**.
7. Premere **▼** oppure **▲** fino al raggiungimento del valore visualizzato nella tabella (ad esempio +3).
8. Premere nuovamente il pulsante **▶** e spostare il cursore sul valore successivo.
9. Ripetere i passi 7 e 8 per immettere tutte le cifre in **Scan. rapida** e quindi premere **✓ (imposta)**.
10. Premere il pulsante **▼** fino a visualizzare **Scan. lenta** e quindi premere **✓ (imposta)**.
Il cursore sarà posizionato sulla prima cifra di **Scan. lenta**.

11. Premere ▼ oppure ▲ fino al raggiungimento del valore visualizzato nella tabella (ad esempio +3).
12. Premere nuovamente il pulsante ▼ e spostare il cursore sul valore successivo.
13. Ripetere i passi 11 e 12 per immettere tutte le cifre in Scan. lenta e quindi premere ✓ (imposta).
14. Premere il pulsante **Cancel**.
15. Premere il pulsante ▼ fino a visualizzare Dia. Reg. Co1. e quindi premere ✓ (imposta).
La tabella di registrazione del colore verrà stampata con i nuovi valori.
16. Premere il pulsante ✓ (imposta).
17. Effettuare la regolazione fino a quando tutte le linee diritte si trovano sul valore 0 aiutandosi con le immagini prima e dopo.

Utilizzando il programma Strumenti

Per mezzo della casella strumenti, inserire i valori trovati nella tabella di registrazione del colore per effettuare le regolazioni.

1. Scegliere **Start**→ **Tutti i programmi**→ **Stampanti Dell**→ **Dell 2130cn Color Laser Printer**→ **Strumenti**.
Viene aperta la finestra di dialogo **Seleziona stampante**.
2. Selezionare il nome della stampante nell'elenco **Nome di Stampante** e scegliere **OK**.
Viene aperto il programma **Strumenti**.
3. Selezionare la scheda **Manutenzione stampante**.
4. Selezionare **Regolazione Registrazione** dall'elenco a sinistra della pagina.
Viene visualizzata la pagina **Regolazione Registrazione**.
5. Selezionare il valore desiderato con la linea diritta, quindi fare clic sul pulsante **Applicare Nuove Impostazioni**.
6. Fare clic sul pulsante **Avvia** vicino a **Schema reg. colore**.
La tabella di registrazione del colore verrà stampata con i nuovi valori.
7. Effettuare la regolazione fino a quando tutte le linee diritte si trovano sul valore 0. L'immagine prima e dopo la regolazione può essere d'aiuto.

 **AVVISO:** Dopo la stampa della tabella di registrazione del colore, non spegnere la stampante prima che il motore abbia smesso di girare.

 **NOTA:** Se 0 non è in corrispondenza delle righe più rettilinee, determinare i valori e regolare nuovamente la stampante.

[Alla pagina dell'indice](#)

[Alla pagina dell'indice](#)

Rimozione degli accessori

- [Rimozione dell'alimentatore a 250 fogli opzionale](#)
- [Rimozione del Duplexer \(unità fronte/retro\)](#)
- [Rimozione di una memoria](#)
- [Rimozione dell'adattatore protocollo di rete](#)
- [Rimozione dell'adattatore stampante wireless](#)

Se occorre spostare la stampante in un altro luogo oppure se occorre trasportare la stampante e i suoi accessori di gestione dei supporti, è necessario rimuovere dalla stampante tutti gli accessori. Per poter trasportare il tutto, imballare la stampante e gli accessori di gestione dei supporti in modo appropriato e sicuro onde evitare danni.

Rimozione dell'alimentatore a 250 fogli opzionale

⚠ ATTENZIONE: In caso di rimozione di un alimentatore a 250 fogli opzionale, spegnere la stampante, scollegare il cavo di alimentazione e scollegare tutti i cavi dietro la stampante prima di continuare con le operazioni seguenti.

1. Spegnere la stampante e scollegare il cavo di alimentazione. Scollegare quindi tutti i cavi che sono collegati dietro la stampante.
2. Estrarre il cassetto a 250 fogli standard di circa 200 mm. Mantenere il cassetto con entrambe le mani e rimuoverlo dalla stampante.

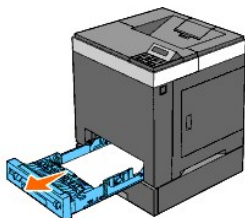

3. Utilizzando una moneta o un oggetto simile svitare le due viti che collegano la stampante e l'alimentatore da 250 fogli opzionale.

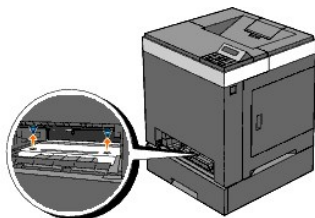

🔩 NOTA: Il foro per la vite si trova nella scanalatura a 216 mm dalla parte anteriore della stampante.

4. Sollevare delicatamente la stampante per staccarla dall'alimentatore e appoggiarla su una superficie piana.

⚠ ATTENZIONE: Per sollevare la stampante in modo sicuro, farsi aiutare da un'altra persona e posizionarsi uno dietro e uno davanti l'unità. Non provare a sollevare la stampante dai lati sinistro e destro.

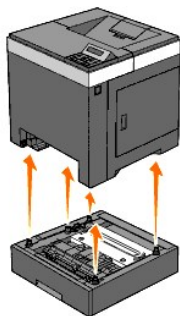

5. Inserire il cassetto a 250 fogli standard all'interno della stampante e premerlo sino all'arresto dello stesso.

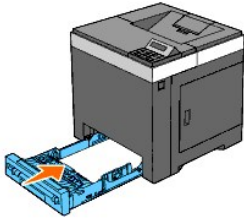

⚠ ATTENZIONE: Non esercitare una forza eccessiva sul vassoio. In caso contrario, si potrebbe danneggiare il cassetto o la parte interna della stampante.

6. Ricollegare tutti i cavi dietro alla stampante, incluso quello di alimentazione, e quindi accenderla.
-

Rimozione del Duplexer (unità fronte/retro)

1. Accertarsi che la stampante sia spenta.
2. Premere il pulsante laterale e aprire il coperchio anteriore.

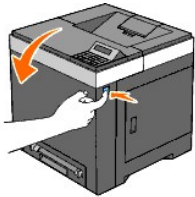

3. Tenere premuto il pulsante laterale e rilasciare il blocco del duplexer sollevandone leggermente il bordo anteriore.

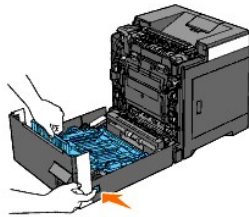

4. Rimuovere il duplexer dalla stampante sollevandolo verticalmente e tenendolo orizzontalmente.

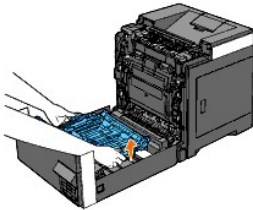

5. Chiudere il coperchio anteriore.

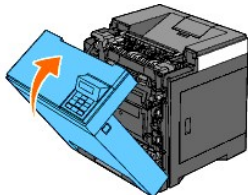

Rimozione di una memoria

1. Accertarsi che la stampante sia spenta.
2. Ruotare la vite presente sul coperchio della scheda di controllo in senso antiorario e aprire il coperchio.

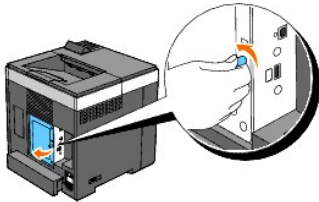

3. Rimuovere il coperchio della scheda di controllo.

 **NOTA:** Estrarre il bordo inferiore del coperchio della scheda di controllo ruotando il coperchio sul perno del bordo superiore. Quindi rimuovere il coperchio della scheda di controllo estraendolo dalla stampante.

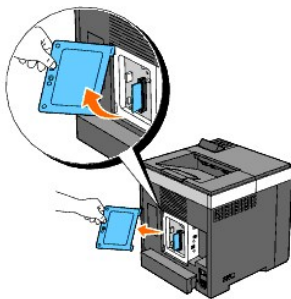

4. Spingere contemporaneamente verso l'esterno i fermi su entrambi i lati dello slot per sollevare la memoria.

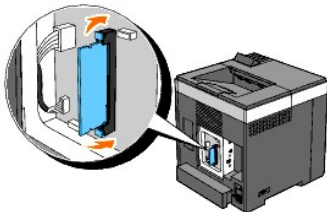

5. Afferrare la scheda di memoria ed estrarla.

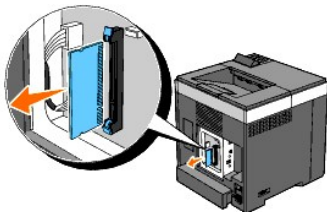

6. Installare il coperchio della scheda di controllo.

 **NOTA:** Inserire il perno superiore del coperchio della scheda di controllo nella fessura superiore della stampante. Quindi il perno inferiore del coperchio della scheda di controllo nella fessura inferiore della stampante.

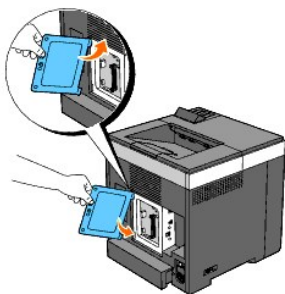

7. Chiudere il coperchio della scheda di controllo e riavvitare la vite.



Rimozione dell'adattatore protocollo di rete

1. Spegnere la stampante e scollegare il cavo di alimentazione. Scollegare quindi tutti i cavi che sono collegati dietro la stampante.
2. Ruotare la vite presente sul coperchio della scheda di controllo in senso antiorario e aprire il coperchio.

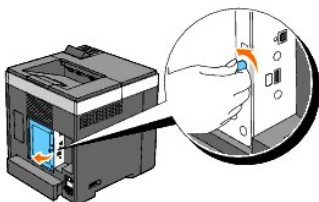

3. Rimuovere il coperchio della scheda di controllo.

 **NOTA:** Estrarre il bordo inferiore del coperchio della scheda di controllo ruotando il coperchio sul perno del bordo superiore. Quindi rimuovere il coperchio della scheda di controllo estraendolo dalla stampante.

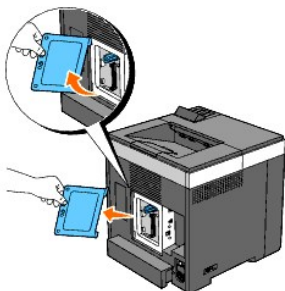

4. Rimuovere l'adattatore protocollo di rete opzionale rilasciando i relativi ganci.

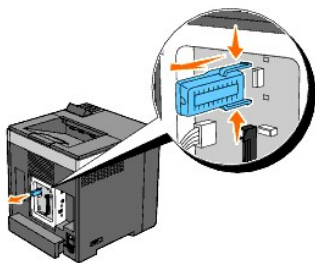

5. Installare il coperchio della scheda di controllo.

 **NOTA:** Inserire il perno superiore del coperchio della scheda di controllo nella fessura superiore della stampante. Quindi il perno inferiore del coperchio della scheda di controllo nella fessura inferiore della stampante.

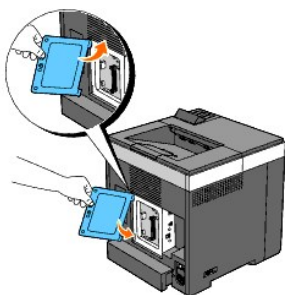

6. Chiudere il coperchio della scheda di controllo e riavvitare la vite.



7. Ricollegare tutti i cavi dietro alla stampante, incluso quello di alimentazione, e quindi accenderla.

Rimozione dell'adattatore stampante wireless

1. Spegnere la stampante e scollegare il cavo di alimentazione. Scollegare quindi tutti i cavi che sono collegati dietro la stampante.

2. Ruotare la vite presente sul coperchio della scheda di controllo in senso antiorario e aprire il coperchio.

3. Rimuovere il coperchio della scheda di controllo.

 **NOTA:** Estrarre il bordo inferiore del coperchio della scheda di controllo ruotando il coperchio sul perno del bordo superiore. Quindi rimuovere il coperchio della scheda di controllo estraendolo dalla stampante.

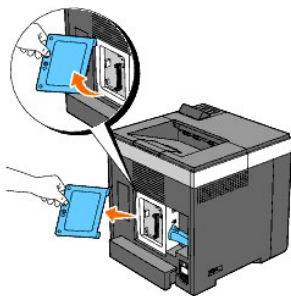

4. Rimuovere l'adattatore wireless dall stampante rilasciando il gancio dell'adattatore che si trova sotto lo stesso (vedere la figura seguente).

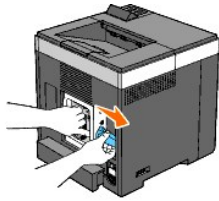

5. Installare il coperchio della scheda di controllo.

NOTA: Inserire il perno superiore del coperchio della scheda di controllo nella fessura superiore della stampante. Quindi il perno inferiore del coperchio della scheda di controllo nella fessura inferiore della stampante.

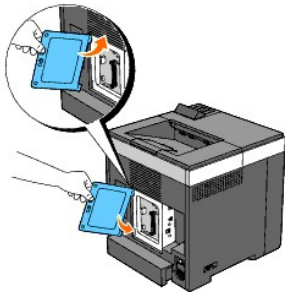

6. Chiudere il coperchio della scheda di controllo e riavvitare la vite.

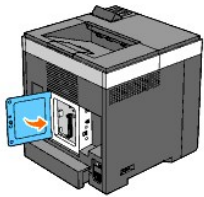

7. Inserire il coperchio nella presa dell'adattatore della stampante senza fili.

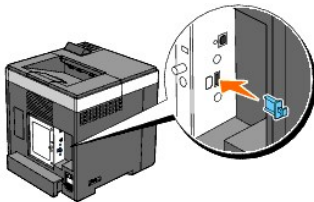

8. Ricollegare tutti i cavi dietro alla stampante, incluso quello di alimentazione, e quindi accenderla.

[Alla pagina dell'indice](#)

[Alla pagina dell'indice](#)

Caratteristiche tecniche della stampante

- [Compatibilità con i sistemi operativi](#)
- [Alimentazione](#)
- [Dimensioni](#)
- [Memoria](#)
- [Emulazione/PDL \(Page Description Language\), Sistema Operativo, e Interfaccia](#)
- [Ambiente](#)
- [Cavi](#)

Compatibilità con i sistemi operativi

La stampante Dell™ 2130cn Color Laser Printer è compatibile con i sistemi operativi Microsoft® Windows® 2000, Windows XP, Windows XP 64-bit Edition, Windows Server® 2003, Windows Server 2003 64-bit Edition, Windows Server 2008, Windows Server 2008 64-bit Edition, Windows Vista® e Windows Vista 64-bit Edition.

¹ L'assistenza tecnica telefonica Dell supporta gratuitamente ed esclusivamente i sistemi operativi installati in fabbrica (Microsoft) per i primi 30 giorni. Per ulteriori informazioni, visitare il sito <http://www1.us.dell.com/content/products/compare.aspx/laser?c=us&cs=555&l=en&s=biz>. Per estendere il periodo iniziale di 30 giorni, il cliente dovrà acquistare i servizi di assistenza tecnica dal produttore del sistema operativo.

² Se il cliente possiede altri sistemi operativi, ed ha acquistato il servizio Gold Technical Support (per ulteriori informazioni su questo servizio, visitare il sito <http://www1.us.dell.com/content/topics/global.aspx/services/en/gts?c=us&cs=555&l=en&s=biz>), il servizio di assistenza telefonica profonderà tutto l'impegno possibile per risolvere i problemi inerenti al sistema operativo. Qualora sia necessario contattare il produttore, al cliente sarà addebitato un supplemento di spesa. Tale supplemento non viene applicato qualora la causa del problema sia imputabile a Dell. In caso di installazione e messa in servizio, tali operazioni vengono considerate come configurazione e pertanto l'intero costo sarà addebitato al cliente.

Alimentazione

Tensione nominale	220-240 Vc.a.	110-127 Vc.a.
Frequenza	50/60 Hz	50/60 Hz
Corrente	5 A	9 A

Dimensioni

Altezza: 413 mm Larghezza: 400 mm Profondità: 406 mm

Peso (cartuccia e unità PHD escluse): 16,3 kg

Memoria

Memoria di base	256 MB
Memoria massima	1280 MB (256+1024 MB)
Connettore	DDR2 SO-DIMM da 200 pin
Dimensioni DIMM	512 MB, 1024 MB
Velocità	PC2-3200, PC2-4200, PC2-5300

Emulazione/PDL (Page Description Language), Sistema Operativo, e Interfaccia

Emulazioni/PDL	PCL 6, PCL5e	
Sistemi operativi	Microsoft Windows Vista, Windows Vista 64-bit Edition, Windows Server 2008, Windows Server 2008 64-bit Edition, Windows XP, Windows XP 64-bit Edition, Windows Server 2003, Windows Server 2003 64-bit Edition, Windows 2000	
	Locale standard:	USB

Interfacce	Rete standard:	Ethernet 10Base-T/100Base-TX
	Rete opzionale:	IEEE802.11b/802.11g (Wireless)

Compatibilità MIB

Una base di gestione informazioni (MIB) è un database contenente informazioni sui dispositivi di rete quali (adattatori, bridge, router, o computer). Queste informazioni consentono agli amministratori di gestire la rete (analizzare le prestazioni, il traffico, gli errori e così via). La stampante Dell™ 2130cn Color Laser Printer è conforme agli standard industriali delle specifiche MIB; questa caratteristica permette alla macchina di essere riconosciuta e gestita da vari sistemi software per la gestione di stampanti e reti.

Ambiente

Funzionamento

Temperatura	5-32°C
Umidità relativa	15-85% di umidità relativa (senza formazione di condensa)

Garanzia della qualità di stampa

Temperatura	15-28°C
Umidità relativa	20-70% RH (nessuna condensa)

Conservazione



Temperatura	0-35°C
Umidità di conservazione	15-80% di umidità relativa (senza formazione di condensa)

Altitudine

Quota d'esercizio	Fino a 3100 m
Conservazione	70,9275 Kpa

Cavi

Il cavo di collegamento deve rispondere ai seguenti requisiti:

	Tipo di collegamento	Specifiche e simboli di collegamento	
1	USB	USB2.0	
2	Wireless	IEEE802.11b/802.11g	
3	Ethernet	10 Base-T/100 Base-TX	

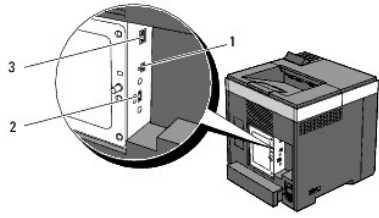

[Alla pagina dell'indice](#)

[Alla pagina dell'indice](#)

Appendice

- [Assistenza tecnica Dell](#)
 - [Garanzie limitate e norme per la restituzione](#)
 - [Contattare Dell](#)
-

Assistenza tecnica Dell

Gli interventi di assistenza tecnica assistita richiedono la collaborazione e il coinvolgimento del cliente durante il processo della risoluzione dei problemi per ripristinare il sistema operativo, il software applicativo e i driver dei componenti hardware in base alla configurazione originale predisposta da Dell e per verificare il corretto funzionamento della stampante e di tutti i componenti hardware installati da Dell. Oltre all'assistenza tecnica assistita, è disponibile un servizio di supporto tecnico online Dell. È inoltre possibile acquistare altre opzioni di assistenza tecnica.

Dell offre un servizio di assistenza tecnica limitato alla stampante, ai componenti software e alle periferiche installate da Dell. L'assistenza relativa a software e periferiche di terzi è fornita dal produttore originale, incluso il software e le periferiche acquistate e/o installate tramite Software & Peripherals (DellWare), ReadyWare e Custom Factory Integration (CFI/DellPlus).

Servizi on-line

Per maggiori informazioni sui prodotti e sui servizi Dell visitare i seguenti siti web:

www.dell.com

www.dell.com/ap (solo per Asia/Paesi del Pacifico)

www.euro.dell.com (solo Europa)

www.dell.com/la (America Latina e Caraibi)

www.dell.ca (solo Canada)

L'assistenza Dell è disponibile on-line nei seguenti siti web e attraverso i seguenti indirizzi e-mail:

- 1 Sito Web dell'assistenza tecnica Dell

support.dell.com

support.euro.dell.com (solo Europa)

- 1 Elenca gli indirizzi e-mail dell'assistenza Dell

mobile_support@us.dell.com

support@us.dell.com

la-techsupport@dell.com (solo America Latina e Caraibi)

apsupport@dell.com (solo per Asia/Pacifico)

- 1 Elenco degli indirizzi e-mail commerciali

apmarketing@dell.com (solo per Asia/Pacifico)

sales_canada@dell.com (solo Canada)

- 1 FTP (file transfer protocol) anonimo

[ftp.dell.com](ftp://ftp.dell.com)

Connettersi con nome utente: `anonymous`, ed utilizzare l'indirizzo e-mail al posto della password.

Garanzie limitate e norme per la restituzione

Per la fabbricazione dei prodotti hardware, Dell Computer Corporation ("Dell") usa parti e componenti nuovi o considerati tali in base alle normative standard del settore. Per informazioni sulla garanzia di Dell per la stampante consultare support.dell.com.

Informazioni sul riciclaggio

Si raccomanda ai clienti di smaltire gli hardware dei computer, i monitor, le stampanti e le altre periferiche usate secondo le modalità di rispetto dell'ambiente. I metodi potenziali comprendono il riutilizzo dei componenti o di tutto il prodotto e il riciclaggio dei prodotti, dei componenti e/o dei materiali.

Per informazioni dettagliate sui programmi di riciclaggio internazionali Dell vedere il sito www.dell.com/recyclingworldwide.

Contattare Dell

Per i clienti negli Stati Uniti: 800-WWW-Dell (800-999-3355).

 **NOTA:** Se non si dispone di una connessione a Internet attiva è possibile trovare informazioni sui contatti sulla fattura d'acquisto, sulla ricevuta, sulla confezione e nel catalogo Dell.

Dell offre diverse opzioni di assistenza e supporto online e telefoniche. La disponibilità varia a seconda del paese e del prodotto e alcuni servizi potrebbero non essere disponibili in alcune aree geografiche. Per contattare Dell per problemi di natura commerciale, di assistenza tecnica o assistenza clienti:

1. Visitare support.dell.com.
 2. Selezionare il proprio paese nel menu a discesa **Choose A Country/Region** in fondo alla pagina.
 3. Fare clic su **Contattaci** a sinistra nella pagina.
 4. Selezionare il servizio desiderato o il collegamento per l'assistenza a seconda delle proprie necessità.
 5. Scegliere il metodo più comodo per contattare Dell.
-

[Alla pagina dell'indice](#)

[Alla pagina dell'indice](#)

Dell™ 2130cn Color Laser Printer - Guida per l'Utente

Fare clic sui collegamenti sulla sinistra per avere informazioni su funzioni, opzioni e funzionamento della stampante. Per informazioni riguardanti gli altri documenti forniti a corredo con la stampante, vedere ["Individuazione delle informazioni"](#).

Vista frontale

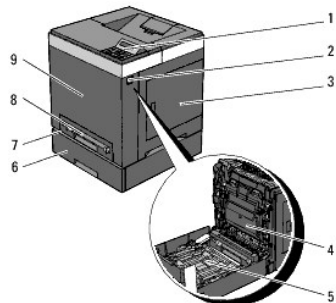

1	Pannello operatore	6	Alimentatore a 250 fogli opzionale NOTA: La stampante consente di installare fino a 3 cassette (cassetto a 250 fogli standard, alimentatore a 250 fogli opzionale e alimentatore foglio singolo).
2	Pulsante laterale	7	Cassetto a 250 fogli standard
3	Coperchio laterale (cartuccia toner all'interno)	8	Alimentatore foglio singolo
4	Unità cinghia	9	Coperchio anteriore NOTA: Il coperchio anteriore si apre premendo il pulsante laterale.
5	Duplexer (veduto a parte)		

Vista posteriore

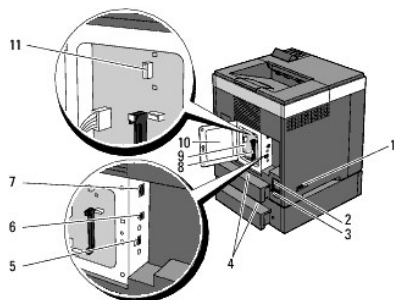

1	Interruttore di alimentazione	7	Porta Ethernet
2	Pulsante RESET	8	Slot della memoria
3	Connettore di alimentazione	9	Scheda di controllo
4	Copertura posteriore cassette	10	Coperchio scheda di controllo
5	Presa dell'adattatore wireless della stampante	11	Presa dell'adattatore protocollo di rete
6	Porta USB		

Per ordinare cartucce di toner di ricambio o materiali di consumo presso Dell:

1. Fare doppio clic sull'icona della stampante sul desktop.



Se l'icona non è presente sul desktop, seguire la procedura indicata di seguito.

- a. Fare clic su **DLRMM.EXE** da "C:\Programmi\Dell Printers\Additional Color Laser Software\Reorder".

 **NOTA:** La directory "C:\Programmi\" può essere variare in funzione della cartella di destinazione in cui è stato installato il software e la documentazione Dell.

- b. Fare clic su **File** sulla barra degli strumenti quindi su **Crea collegamento** dal menu a discesa che compare.
 - c. Fare clic con il tasto destro del mouse sull'icona del collegamento creato.
 - d. Fare clic su **Invia a** dal menu a scomparsa quindi su **Desktop (crea collegamento)** dal menu a discesa che compare.
2. Visitare il sito Web per ordinare i materiali di consumo di Dell all'indirizzo www.dell.com/supplies, oppure effettuare l'ordine per stampanti Dell per telefono.

Per ricevere adeguata assistenza tenere sempre a disposizione il numero di etichetta del supporto della stampante Dell.

Per sapere dove trovare il numero di etichetta del supporto, vedere ["Codice del servizio di assistenza Express e numero dell'etichetta di servizio e assistenza"](#).

[Alla pagina dell'indice](#)

[Alla pagina dell'indice](#)

Pannello operatore

- [Uso dei pulsanti del pannello operatore](#)
- [Stampa della pagina Imp. pannello](#)

Uso dei pulsanti del pannello operatore

Il pannello operatore della stampante è dotato di un display a cristalli liquidi (LCD) a 2 righe di 16 caratteri, sette pulsanti e due indicatori che lampeggiano quando la stampante è pronta per stampare e quando si verifica un errore.

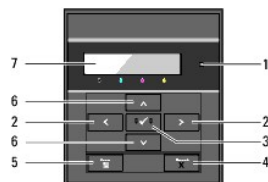

1	Indicatore Pronto/Errore <ul style="list-style-type: none">1 Si accende di colore verde quando la stampante è pronta o quando è in sospensione e lampeggia quando la stampante sta ricevendo dati.1 Si accende di colore arancione quando si verifica un errore e lampeggia quando si verifica un errore di stampa irreversibile.	5	Pulsante (Menu) <ul style="list-style-type: none">1 Nella modalità Stampa consente di passare alla modalità Menu.1 Nella modalità Menu consente di passare alla modalità Stampa.
2	Pulsanti <ul style="list-style-type: none">1 Nella modalità Menu consentono di selezionare i sottomenu o di impostare i valori.	6	Pulsanti <ul style="list-style-type: none">1 Nella modalità Menu consentono di scorrere tra le voci di menu o le opzioni. Per immettere numeri o password per lavori di stampa protetti, utilizzare questi pulsanti.
3	Pulsante (imposta) <ul style="list-style-type: none">1 Nella modalità Menu visualizza il menu o la voce selezionata e determina il valore selezionato.	7	Display LCD
4	Pulsante (Cancel) <ul style="list-style-type: none">1 Annulla il lavoro di stampa corrente.1 Nel menu principale consente di passare alla modalità Stampa.1 Nei sottomenu del menu principale consente di passare al menu superiore della gerarchia.		

Stampa della pagina Imp. pannello

La pagina delle impostazioni pannello mostra le impostazioni per i menu del pannello operatore.

Utilizzando il pannello operatore

1. Premere il pulsante **Menu**.
2. Premere il pulsante fino a visualizzare Report/elenco quindi premere (**imposta**).
3. Premere il pulsante fino a visualizzare Imp. Pannello quindi premere (**imposta**).

Utilizzando il programma Strumenti

1. Scegliere **Start**→ **Tutti i programmi**→ **Stampanti Dell**→ **Dell 2130cn Color Laser Printer**→ **Strumenti**.

Viene aperta la finestra di dialogo **Seleziona stampante**.

2. Selezionare il nome della stampante nell'elenco **Nome di Stampante** e scegliere **OK**.

Viene aperto il programma **Strumenti**.

3. Fare clic sulla scheda **Rapporto Impostazioni Stampante**.

4. Selezionare **Rapporti** dall'elenco a sinistra della pagina.

Si apre la pagina **Rapporti**.

5. Fare clic sul pulsante **Impostazioni pannello**.

La pagina di impostazioni pannello viene stampata.





[Alla pagina dell'indice](#)

[Alla pagina dell'indice](#)

Individuazione delle informazioni

 **NOTA:** Le seguenti opzioni devono essere acquistate separatamente.

- n Cavo USB
- n Cavo Ethernet
- n Adattatore wireless della stampante
- n Adattatore protocollo di rete
- n Alimentatore a 250 fogli opzionale
- n Duplexer
- n 512 MB o 1024 MB di memoria

Argomento	Vedere
<ul style="list-style-type: none">1 Driver per la stampante1 Guida per l'Utente	<p>CD <i>Driver e programmi di utilità</i></p>  <p>Il CD <i>Driver e programmi di utilità</i> contiene il video di installazione, i driver e i programmi di utilità per la stampante. È possibile utilizzare il CD per disinstallare/reinstallare i driver o accedere al video di installazione e alla documentazione.</p> <p>Sul CD è possibile incontrare dei file "Leggimi" che forniscono aggiornamenti dell'ultimo minuto riguardanti modifiche tecniche alla stampante o materiale di riferimento tecnico avanzato per utenti esperti o tecnici.</p>
<ul style="list-style-type: none">1 Come utilizzare la stampante	<p><i>Manuale dell'utente</i></p>  <p>NOTA: È possibile che per specifici paesi il <i>Manuale dell'utente</i> non sia disponibile.</p>
<ul style="list-style-type: none">1 Informazioni di sicurezza1 Informazioni sulla garanzia	<p><i>Guida alle informazioni sul prodotto</i></p>  <p>ATTENZIONE: Leggere e osservare tutte le istruzioni di sicurezza della <i>Guida alle informazioni sul prodotto</i> prima di installare e utilizzare la stampante.</p>
Come installare la stampante	<p><i>Schema di installazione</i></p> 
Risoluzione dei problemi	<p>Guida alla risoluzione dei problemi</p>

Codice del servizio di assistenza Express e numero dell'etichetta di servizio e assistenza

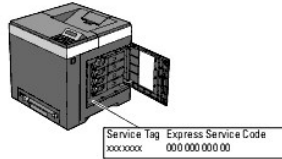

Il codice assistenza espresso e il numero di codice servizio sono indicati all'interno dello sportello laterale della stampante.

- 1 Driver aggiornati per la stampante
- 1 Risposte a domande di supporto e assistenza tecnica
- 1 Documentazione della stampante

Vedere il sito dell'assistenza tecnica Dell support.dell.com

Sul sito Web dell'assistenza Dell, support.dell.com sono disponibili molti strumenti online inclusi:

- o Soluzioni - Suggestimenti e consigli per la risoluzione dei problemi, articoli redatti da tecnici e corsi online
- o Aggiornamenti - Informazioni sull'aggiornamento di componenti, ad esempio driver della stampante
- o Servizio clienti - Informazioni sui contatti, stato dell'ordine, garanzia e informazioni sulle riparazioni
- o Download - Driver
- o Manuali - Documentazione relativa alla stampante e specifiche dei prodotti

E' possibile accedere all'Assistenza Dell su support.dell.com. Selezionare la propria regione nella pagina di supporto e inserire le informazioni richieste per accedere agli strumenti e alle informazioni di assistenza desiderate.

[Alla pagina dell'indice](#)

[Alla pagina dell'indice](#)

Informazioni sulla stampante

- [Pannello operatore](#)
- [Protezione della stampante](#)

Nelle figure seguenti viene illustrata la stampante Dell™ 2130cn Color Laser Printer con dotazione standard.

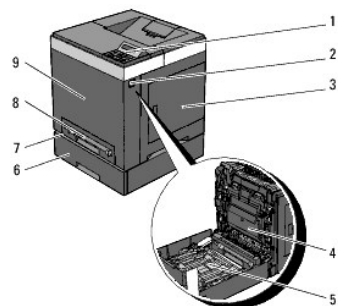

1	Pannello operatore	6	Alimentatore a 250 fogli opzionale NOTA: La stampante consente di installare fino a 3 cassette (cassetto a 250 fogli standard, alimentatore a 250 fogli opzionale e alimentatore foglio singolo).
2	Pulsante laterale	7	Cassetto a 250 fogli standard
3	Coperchio laterale (cartuccia toner all'interno)	8	Alimentatore foglio singolo
4	Unità cinghia	9	Coperchio anteriore NOTA: Il coperchio anteriore si apre premendo il pulsante laterale.
5	Duplexer (veduto a parte)		

Lasciare spazio sufficiente per aprire il cassetto, i coperchi, gli sportelli e i componenti opzionali della stampante. Lo spazio è importante anche per garantire una corretta ventilazione della stampante.

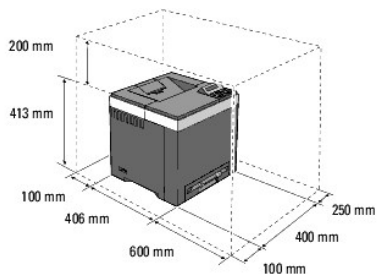

Pannello operatore



Per informazioni sul pannello operatore, vedere ["Pannello operatore"](#).

Protezione della stampante

Per proteggere la stampante dai furti, si può utilizzare il blocco opzionale Kensington.

Collegare il blocco Kensington alla fessura di protezione della stampante.

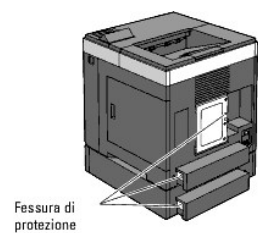

Per maggiori dettagli, vedere le istruzioni di funzionamento in dotazione con il blocco Kensington.

[Alla pagina dell'indice](#)

[Alla pagina dell'indice](#)

Installazione dell'unità PHD (Print Head Device) e delle cartucce del toner

- [Installazione dell'unità PHD \(Print Head Device\)](#)
- [Installazione delle cartucce del toner](#)

⚠ ATTENZIONE: Prima di eseguire una delle procedure riportate di seguito, attenersi alle norme di sicurezza contenute nel *Guida alle informazioni sul prodotto*.

Installazione dell'unità PHD (Print Head Device)

1. Rimuovere il nastro dalla stampante ed estrarre il foglio protettivo.

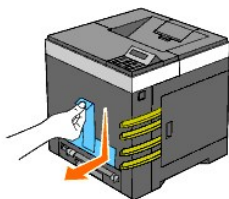

Installazione delle cartucce del toner

1. Aprire il coperchio laterale.

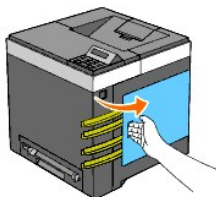

2. Rimuovere completamente gli otto nastri gialli.

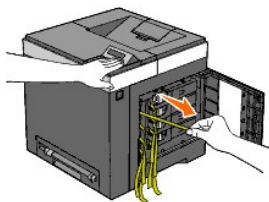

3. Premere e far scorrere i blocchi blu delle quattro cartucce del toner nella posizione di blocco.

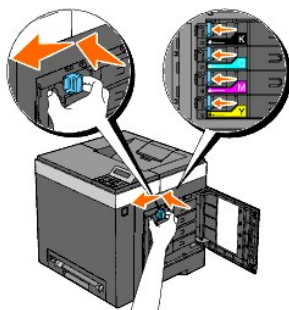

4. Chiudere il coperchio laterale.



[Alla pagina dell'indice](#)

[Alla pagina dell'indice](#)

Collegamento della stampante

- [Selezione del cavo appropriato](#)
- [Collegamento diretto della stampante al computer](#)
- [Collegamento della stampante alla rete](#)
- [Uso del pulsante RESET](#)

Selezione del cavo appropriato

Il cavo di connessione della stampante Dell™ 2130cn Color Laser Printer deve rispondere ai seguenti requisiti:

Tipo di collegamento	Specifiche della connessione
USB	USB 2.0
Wireless (opzionale)	IEEE802.11b/802.11g
Ethernet	10 Base-T/100 Base-TX

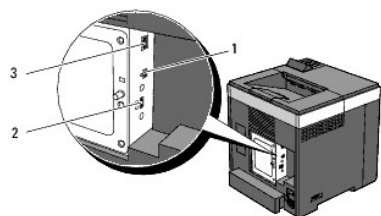

1	Porta USB	
2	Presenza dell'adattatore wireless della stampante	
3	Porta Ethernet	

Collegamento diretto della stampante al computer

Una stampante locale è una stampante collegata al computer con un cavo USB. Se la stampante è collegata a una rete anziché al computer, ignorare questa sezione e andare alla sezione "[Collegamento della stampante alla rete](#)".

Il collegamento USB è supportato dai sistemi operativi Microsoft® Windows® 2000, Windows XP, Windows Server® 2003, Windows XP 64-bit Edition, Windows Server 2003 Enterprise x64 Edition, Windows Server 2008, Windows Server 2008 Enterprise x64 Edition, Windows Vista® e Windows Vista 64-bit Edition. Per verificare se il sistema operativo in uso supporta tale connessione, consultare la relativa documentazione.

Per collegare la stampante al computer:

1. Verificare che la stampante, il computer e tutti gli altri dispositivi collegati siano spenti e scollegati.
2. Collegare la stampante al computer mediante un cavo USB.

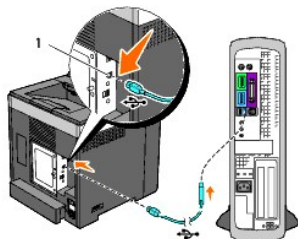

1	Porta USB
---	-----------

➔ **AVVISO:** Non collegare un cavo USB alla porta USB della tastiera (se presente).

La porta USB richiede l'uso di un cavo USB. Accertarsi che il simbolo USB sul cavo coincida con il simbolo USB sulla stampante.

Collegare l'altra estremità del cavo a una porta USB sul retro del computer.

Accensione della stampante

1. Collegare il cavo di alimentazione alla stampante e alla presa di corrente a muro.

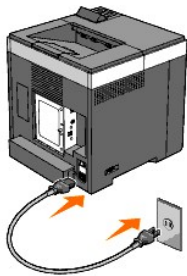

Non utilizzare prolunghe o morsetti.

Non collegare la stampante a un gruppo di continuità (UPS).

2. Accendere il computer e la stampante.

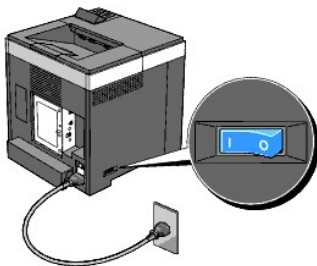

Collegamento della stampante alla rete

Per collegare la stampante alla rete:

1. Verificare che la stampante, il computer e tutti gli altri dispositivi collegati siano spenti e scollegati.
2. Collegare la stampante alla rete utilizzando un cavo Ethernet o l'adattatore wireless della stampante opzionale.

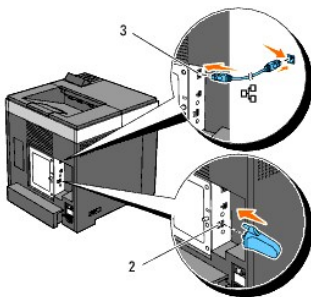

2	Presse dell'adattatore stampante wireless
3	Porta Ethernet

🚫 **NOTA:** Quando è collegato l'adattatore wireless della stampante non è possibile utilizzare la porta Ethernet per un collegamento cablato.

Per collegare la stampante alla rete, inserire un'estremità di un cavo Ethernet nella porta Ethernet sul lato posteriore della stampante e l'altra estremità in un drop o hub LAN. Per la connessione wireless, inserire l'adattatore wireless della stampante nell'apposita presa sul retro della stampante.

Per il collegamento wireless vedere "[Installazione e configurazione dell'adattatore stampante wireless](#)".

Accensione della stampante

1. Collegare un capo del cavo di alimentazione alla presa sul retro della stampante e l'altro capo in una presa di corrente con messa a terra.

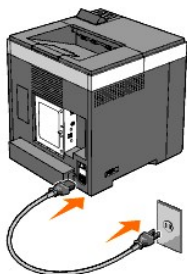

Non utilizzare prolunghe o morsetti.

Non collegare la stampante a un gruppo di continuità (UPS).

2. Accendere il computer e la stampante.

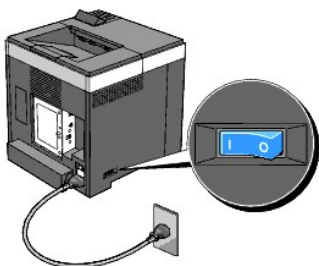

Stampa e controllo della Pagina Impostazioni Stampante

Stampare la pagina Impostazioni stampante.

Utilizzando il pannello operatore

1. Premere il pulsante **Menu**.
2. Assicurarsi che venga visualizzata la voce Report/elenco e quindi premere **✓ (imposta)**.
3. Viene visualizzato Imp. stampante. Premere il pulsante **✓ (imposta)**.
Viene stampata la pagina Impostazioni stampante.
4. Se l'indirizzo IP è diverso da 0.0.0.0 (l'indirizzo predefinito) o da 169.254.xx.xx, ciò significa che alla stampante è stato assegnato un indirizzo IP. Vedere "[Verifica delle impostazioni IP](#)".

Utilizzando il programma Strumenti

1. Scegliere **Start** → **Tutti i programmi** → **Stampanti Dell** → **Dell 2130cn Color Laser Printer** → **Strumenti**.
Viene aperta la finestra di dialogo **Seleziona stampante**.
2. Selezionare il nome della stampante nell'elenco **Nome di Stampante** e scegliere **OK**.

Viene aperto il programma **Strumenti**.

3. Fare clic sulla scheda **Rapporto Impostazioni Stampante**.

4. Selezionare **Rapporti** dall'elenco a sinistra della pagina.

Si apre la pagina **Rapporti**.

5. Fare clic sul pulsante **Impostazioni Stampante**.

Viene stampata la pagina Impostazioni stampante.

Assegnazione di un indirizzo IP

 **NOTA:** Quando l'indirizzo IP viene assegnato manualmente in **Modalità IPv6** utilizzare **Dell Printer Configuration Web Tool**. Per aprire **Dell Printer Configuration Web Tool** utilizzare l'indirizzo locale di collegamento (per conoscere l'indirizzo locale di collegamento, vedere "[Stampa e controllo della Pagina Impostazioni Stampante](#)").

Un indirizzo IP è un numero univoco formato da quattro sezioni delimitate da un punto che può includere fino a tre cifre in ciascuna sezione, come ad esempio 111.222.33.44.

Assegnare un indirizzo IP già in uso può generare problemi di prestazioni di rete.

 **NOTA:** L'assegnazione di un indirizzo IP è considerata una funzione avanzata e di norma viene eseguita da un amministratore di sistema.



Utilizzando il pannello operatore

Per maggiori informazioni sull'utilizzo del pannello operatore, si veda "[Pannello operatore](#)".

1. Accendere la stampante.

Viene visualizzato il messaggio *Stampa pronta*.



2. Premere il pulsante **Menu**.



3. Premere il pulsante  fino a visualizzare **Menu Ammin.** e quindi premere  (**imposta**).

4. Premere il pulsante  fino a visualizzare **Rete** e quindi premere  (**imposta**).

5. Premere il pulsante  fino a visualizzare **TCP/IP** e quindi premere  (**imposta**).

6. Premere il pulsante  fino a visualizzare **IPv4** e quindi premere  (**imposta**).

7. Premere il pulsante  fino a visualizzare **Indirizzo IP** e quindi premere  (**imposta**).



8. Il cursore sarà posizionato sulla prima cifra dell'indirizzo IP. Utilizzare i pulsanti  e  per immettere i numeri che compongono l'indirizzo IP.

9. Premere .

Il cursore si sposterà alla cifra successiva.



10. Ripetere i passi 8 e 9 per immettere tutte le cifre dell'indirizzo IP, quindi premere il pulsante  (**imposta**).

11. Premere .

12. Premere il pulsante  fino a visualizzare **Masc. sottorete** e quindi premere  (**imposta**).

13. Ripetere i passi 8 e 9 per immettere la maschera di sottorete e premere  (**imposta**).

14. Premere .

15. Premere il pulsante  fino a visualizzare **Indiriz.Gateway** e quindi premere  (**imposta**).

16. Ripetere i passi 8 e 9 per immettere l'indirizzo del gateway e premere  (**imposta**).

17. Spegner e riaccendere la stampante.

Uso del programma Strumenti (in modalità IPv4)

 **NOTA:** Quando si utilizza la **Modalità IPv6** per la stampa in rete non è possibile utilizzare il programma Strumenti per assegnare un indirizzo IP.

1. Scegliere **Start**→ **Tutti i programmi**→ **Stampanti Dell**→ **Dell 2130cn Color Laser Printer**→ **Strumenti**.

Viene aperta la finestra di dialogo **Seleziona stampante**.

2. Selezionare il nome della stampante nell'elenco **Nome di Stampante** e scegliere **OK**.

Viene aperto il programma **Strumenti**.

3. Selezionare la scheda **Manutenzione stampante**.

4. Selezionare **Impostazioni TCP/IP** dall'elenco a sinistra della pagina.

Viene visualizzata la pagina **Impostazioni TCP/IP**.

5. Selezionare la modalità da **Modalità Indirizzo IP**, quindi immettere l'indirizzo IP, la maschera di sottorete e l'indirizzo del gateway.

6. Premere il pulsante **Applicare Nuove Impostazioni** per rendere effettive le impostazioni.

L'indirizzo IP viene assegnato alla stampante. Per verificare la correttezza dell'impostazione, aprire il browser su uno qualsiasi dei computer connessi alla rete e immettere l'indirizzo IP nella barra degli indirizzi del browser. Se l'indirizzo IP è stato impostato correttamente il browser apre la pagina **Dell Printer Configuration Web Tool**.

È inoltre possibile assegnare l'indirizzo IP alla stampante quando si installano i driver della stampante con il programma di installazione. Quando si usa la funzione **Installazione di rete** e **Otteni ind.IP** è impostato su **IP Autom.** sul menu del pannello operatore, è possibile impostare l'indirizzo IP da 0.0.0.0 all'indirizzo IP desiderato sulla schermata di selezione stampante.

Verifica delle impostazioni IP

1. Stampare un'altra pagina di impostazioni stampante.
2. Controllare nella sezione **TCP/IP** della pagina delle Impostazioni Stampante che l'indirizzo IP, la subnet mask e il gateway siano quelli attesi.

oppure

Inviare un comando ping alla stampante e accertarsi che risponda. Per eseguire questa operazione aprire un prompt dei comandi su un computer della rete e immettere il comando "ping" seguito dal nuovo indirizzo IP (ad esempio, 192.168.0.11):

```
ping 192.168.0.11
```

Se la stampante è collegata in rete si dovrebbe ricevere una risposta.

Uso del pulsante RESET

La stampante è dotata di un rilevatore elettronico di dispersioni, che serve per impedire le scosse elettriche o gli incendi dovuti alla dispersione elettrica tagliando immediatamente l'alimentazione ai circuiti interni della stampante.

In caso venga rilevata una dispersione, il pulsante **RESET** viene fatto scattare. In tal caso, premere il pulsante **RESET** per riaccendere la stampante. Se il pulsante **RESET** scatta nuovamente dopo che lo stesso pulsante **RESET** è stato premuto, contattare Dell.

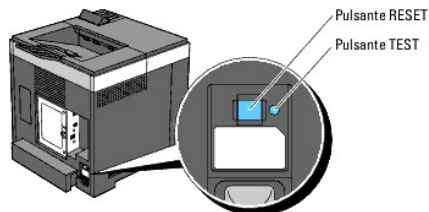

Controllare almeno una volta al mese che il rilevatore di dispersioni elettriche funzioni, nel seguente modo:

1. Accendere la stampante, quindi premere il pulsante **TEST**.

- 1 Se il pulsante **RESET** scatta e la stampante si spegne allora il rilevatore di dispersioni elettriche funziona correttamente. Premere il pulsante **RESET** per riaccendere la stampante.
- 1 Se il pulsante **RESET** non scatta, contattare Dell. Non continuare a utilizzare la stampante se il rilevatore di dispersioni elettriche non funziona.

[Alla pagina dell'indice](#)

[Alla pagina dell'indice](#)

Dell Printer Configuration Web Tool

- [Utilizzo di Dell Printer Configuration Web Tool](#)
- [Configurazione del browser](#)
- [Formato di visualizzazione della pagina](#)
- [Modifica delle impostazioni delle voci di menu](#)

 **NOTA:** Il web tool non è disponibile se la stampante non è connessa a una rete tramite un cavo di rete o l'adattatore wireless della stampante.

Tra le altre funzionalità di **Dell™ Printer Configuration Web Tool** vi è l'impostazione Segnalazione E-Mail, una funzione che invia all'utente o all'operatore responsabile un messaggio di posta elettronica quando è richiesto un intervento di assistenza o eventuali forniture.

La funzione **Informazioni su Stampante** di **Dell Printer Configuration Web Tool** semplifica la compilazione dei rapporti d'inventario della stampante inserendo il numero dell'etichetta del prodotto di tutte le stampanti disponibili nella propria area. È sufficiente immettere l'indirizzo IP di ciascuna stampante sulla rete per visualizzare il numero dell'etichetta del prodotto.

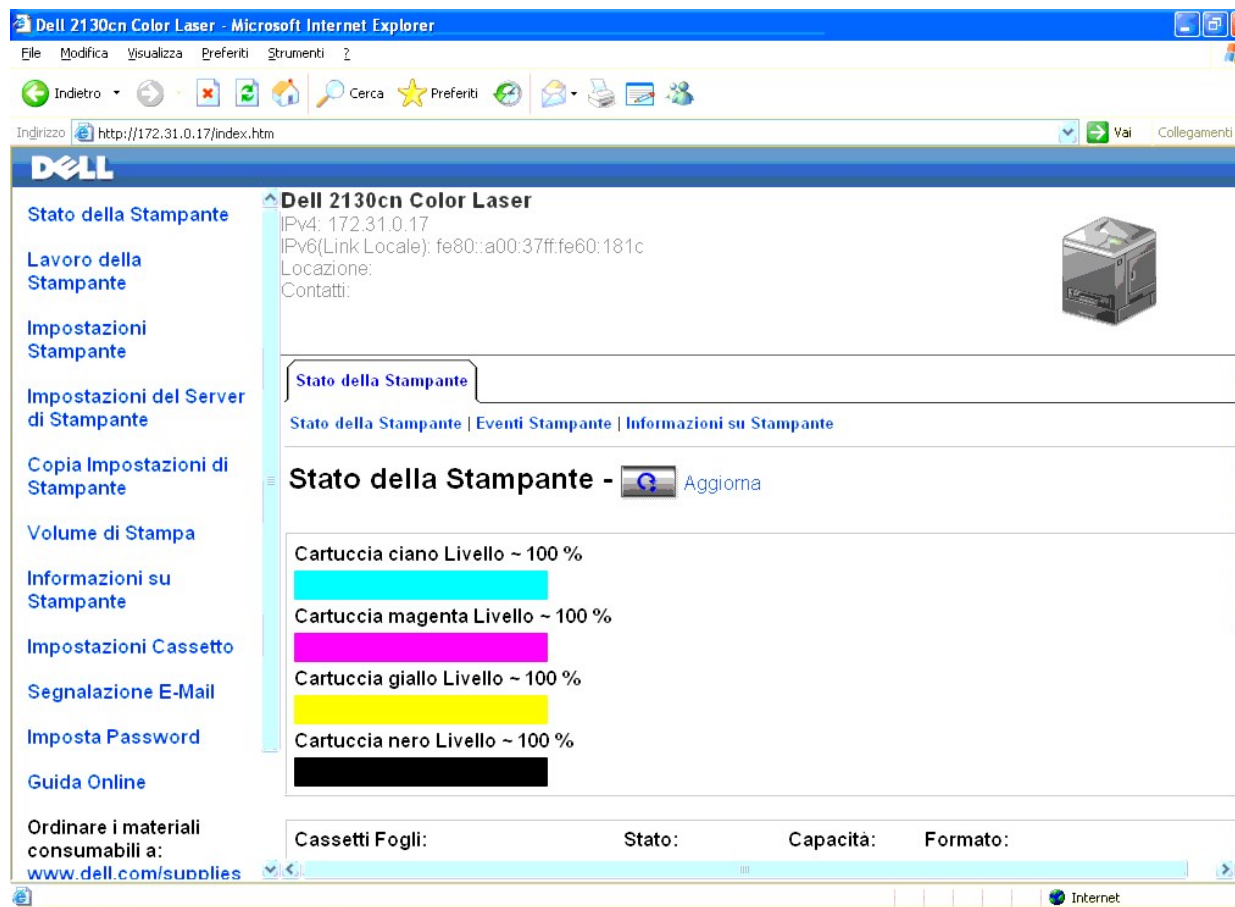

Stato della Stampante

IPv4: 172.31.0.17
IPv6(Link Locale): fe80::a00:37ff:fe60:181c
Locazione:
Contatti:

Stato della Stampante -  Aggiorna

Cartuccia ciano Livello ~ 100 %
Cartuccia magenta Livello ~ 100 %
Cartuccia giallo Livello ~ 100 %
Cartuccia nero Livello ~ 100 %

Cassetti Fogli:	Stato:	Capacità:	Formato:

La funzione dello **Dell Printer Configuration Web Tool** consente anche di modificare le impostazioni della stampante e di registrare le modalità di stampa più utilizzate. Un amministratore di rete può copiare facilmente le impostazioni della stampante su una o su tutte le stampanti di rete direttamente dal proprio browser.

 **NOTA:** Alla visualizzazione della finestra di autenticazione, immettere il nome utente e la password dell'amministratore della stampante seguendo le istruzioni della finestra di dialogo. Il nome utente predefinito è **admin** e il campo per la password predefinita è lasciato vuoto (NULL). È possibile modificare la password soltanto nella pagina **Imposta Password** del menu **Altre Funzioni**. Il nome utente non può essere modificato. Per ulteriori informazioni, vedere ["Imposta Password"](#).

Per eseguire **Dell Printer Configuration Web Tool**, digitare l'indirizzo IP della propria stampante nel browser.

Se non si conosce l'indirizzo IP della stampante, stampare la pagina delle impostazioni della stampante o visualizzare la pagina delle impostazioni TCP/IP. In entrambe è contenuto l'indirizzo IP della stampante.

Utilizzando il pannello operatore

1. Premere il pulsante **Menu**.
2. Premere il pulsante ▼ fino a visualizzare Report/elenco quindi premere ✓ (**imposta**).
3. Viene visualizzato Imp. stampante. Premere il pulsante ✓ (**imposta**).

Viene stampata la pagina Impostazioni stampante.

Utilizzando il programma Strumenti

 **NOTA:** Quando la stampante è collegata alla porta locale non è possibile visualizzare Impostazioni di Rete.

1. Scegliere **Start**→ **Tutti i programmi**→ **Stampanti Dell**→ **Dell 2130cn Color Laser Printer**→ **Strumenti**.

Viene aperta la finestra di dialogo **Seleziona stampante**.

2. Selezionare il nome della stampante nell'elenco **Nome di Stampante** e scegliere **OK**.

Viene aperto il programma **Strumenti**.

3. Selezionare la scheda **Manutenzione stampante**.

4. Selezionare **Impostazioni di Rete** dall'elenco a sinistra della pagina.

Verrà visualizzata la pagina **Impostazioni di Rete**.

5. Premere il pulsante **Visualizzazione**.

Viene stampata la pagina Impostazioni stampante.

Se l'indirizzo IP visualizzato è 0.0.0.0 (il valore predefinito di fabbrica) oppure 169.254.xx.xx, non è stato assegnato un indirizzo IP. Per assegnarne uno alla stampante, vedere "[Assegnazione di un indirizzo IP](#)".

Utilizzo di Dell Printer Configuration Web Tool

Utilizzare **Dell Printer Configuration Web Tool** per:

Stato della Stampante

Utilizzare il menu **Stato della Stampante** per ottenere un feedback immediato sullo stato dei materiali di consumo della stampante. Quando la cartuccia del toner sta per terminare, selezionare il collegamento per la fornitura dei ricambi sulla schermata principale per ordinare una cartuccia aggiuntiva del toner.

Lavoro della Stampante

Utilizzare il menu **Lavoro della Stampante** che contiene informazioni sulla pagina **Lista Lavoro** e sulla pagina **Lavori Completati**.

Queste pagine mostrano i dettagli di stato riguardanti ciascun protocollo o lavoro.

Impostazioni Stampante

Utilizzare il menu **Impostazioni Stampante** per modificare le impostazioni della stampante e visualizzare in modalità remota il pannello operatore.

Impostazioni del Server di Stampante

Il menu **Impostazioni del Server di Stampante** consente di modificare il tipo di interfaccia stampante e le condizioni necessarie per la comunicazione.

Copia Impostazioni di Stampante

Utilizzare **Copia Impostazioni di Stampante** per copiare impostazioni da una stampante a un'altra oppure ad altre stampanti in rete semplicemente immettendo il loro indirizzo IP.

 **NOTA:** Per utilizzare questa caratteristica accedere come administrator.

Volume di Stampa

Utilizzare l'opzione **Volume di Stampa** per controllare le cronologie di stampa, quali: uso della carta, tipi di lavoro stampati e limiti con cui gli utenti utilizzando la modalità colore e il numero massimo di pagine che possono stampare.

Informazioni su Stampante

Utilizzare il menu **Informazioni su Stampante** per ottenere le informazioni sulle richieste di assistenza, i rapporti d'inventario o lo stato della memoria corrente e i livelli dei codici di progettazione.

Impostazioni Cassetto

Utilizzare il menu **Impostazioni Cassetto** per ottenere informazioni sul tipo e le dimensioni della carta di ciascun vassoio.

Segnalazione E-Mail

Utilizzare il menu **Segnalazione E-Mail** per ricevere un'e-mail quando la stampante ha bisogno di ricambi o interventi. Per ricevere l'avviso, immettere il proprio nome o quello dell'operatore nella casella di riepilogo della posta elettronica.

Imposta Password

Utilizzare il menu **Imposta Password** per bloccare **Dell Printer Configuration Web Tool** con una password in modo che gli altri utenti non possano modificare inavvertitamente le impostazioni selezionate.

 **NOTA:** Per utilizzare questa caratteristica accedere come administrator.

Guida Online

Fare clic su **Guida Online** per visitare il sito dell'assistenza tecnica Dell.

Ordinare i materiali consumabili a:

www.dell.com/supplies

Contattare Supporto Dell a:

support.dell.com

Configurazione del browser

Assicurarsi di aver attivato JavaScript sul browser prima di utilizzare **Dell Printer Configuration Web Tool**.

È consigliabile configurare le impostazioni di ambiente del browser prima di utilizzare **Dell Printer Configuration Web Tool**.

 **NOTA:** Le pagine di Dell Printer Configuration Web Tool possono risultare illeggibili se in esse si effettuano configurazioni utilizzando un browser avente differente impostazione della lingua.

Per Internet Explorer® 6.0 e Internet Explorer 7.0

Impostazione della lingua di visualizzazione

1. Selezionare **Opzioni Internet** dal menu **Strumenti** nella barra dei menu.
2. Selezionare **Lingue** nella scheda **Generale**.
3. Specificare la lingua di visualizzazione in ordine di preferenza nell'elenco **Lingua**.

Ad esempio:

- 1 Italiano (Italia) [it]
- 1 Spagnolo (tradizionale) [es]
- 1 Tedesco (Germania) [de]
- 1 Francese (Francia) [fr]
- 1 Inglese [en] o Inglese (Stati Uniti d'America) [en-us]
- 1 Danese [da]
- 1 Olandese [nl]
- 1 Norvegese [no]
- 1 Svedese [sv]

Impostazione dell'indirizzo IP della stampante senza proxy

1. Selezionare **Opzioni Internet** dal menu **Strumenti**.
2. Scegliere **Impostazioni LAN** nel riquadro **Impostazioni rete locale (LAN)** nella scheda **Connessioni**.
3. Eseguire le operazioni seguenti applicabili:
 - 1 Deselezionare la casella di controllo **Utilizza un server proxy server per le connessioni LAN in Server proxy**.
 - 1 Fare clic su **Avanzato** e specificare l'indirizzo IP della stampante nel campo **Non utilizzare il server proxy per gli indirizzi che iniziano per** sotto **Eccezioni**.

Dopo aver ultimato l'impostazione della lingua e del proxy, digitare <http://nnn.nnn.nnn.nnn/> (l'indirizzo IP della stampante) nella barra degli indirizzi del browser per attivare **Dell Printer Configuration Web Tool**.

Per Firefox 2.0 o versione successiva

Impostazione della lingua di visualizzazione

1. Selezionare **Opzioni** dal menu **Strumenti**.
2. Fare clic su **Avanzate**.
3. Scegliere **Scegli** nella scheda **Generale**.
4. Specificare la lingua del display in ordine di preferenza nell'elenco **Lingue in ordine di preferenza**.

Ad esempio:

- 1 Inglese [en] o Inglese/Stati Uniti [en-us]
- 1 Italiano [it]
- 1 Spagnolo [es]
- 1 Tedesco [de]
- 1 Francese [fr]
- 1 Olandese [nl]
- 1 Norvegese [no]
- 1 Svedese [sv]
- 1 Danese [da]

Impostazione dell'indirizzo IP della stampante senza proxy

1. Selezionare **Opzioni** dal menu **Strumenti**.
2. Fare clic sulla scheda **Avanzate**.
3. Scegliere **Rete** nella finestra **Opzioni**.

4. Scegliere **Connessione**→ **Impostazioni**.

5. Eseguire una delle operazioni che seguono:

1. Selezionare la casella di controllo **Connessione diretta a Internet**.
1. Selezionare la casella di controllo **Individua automaticamente le impostazioni proxy per questa rete**.
1. Selezionare la casella di controllo **Configurazione manuale dei proxy**, quindi inserire l'indirizzo IP della stampante nella casella di testo **Nessun proxy per**.
1. Selezionare la casella di controllo **Configurazione automatica dei proxy (URL)**.

Dopo aver ultimato l'impostazione della lingua e del proxy, digitare <http://nnn.nnn.nnn.nnn/> (l'indirizzo IP della stampante) nella barra degli indirizzi del browser per attivare **Dell Printer Configuration Web Tool**.

Formato di visualizzazione della pagina

La struttura della pagina è divisa in tre sezioni indicate di seguito:

Frame superiore

Nella parte superiore di tutte le pagine si trova il Frame superiore. Quando viene attivato **Dell Printer Configuration Web Tool**, lo stato e le specifiche attualmente in essere nella stampante vengono visualizzate nel Frame superiore di ogni pagina.

Le seguenti voci vengono visualizzate nel Frame superiore.

Dell 2130cn Color Laser	Visualizza il nome del modello di stampante.
Indirizzo IP	Mostra l'indirizzo IP della stampante.
Localione	Mostra la posizione della stampante. La posizione può essere cambiata in Informazioni di base sulla pagina Impostazioni del Server di Stampante .
Contatti	Mostra il nome dell'amministratore della stampante. Il nome può essere cambiato in Informazioni di base sulla pagina Impostazioni del Server di Stampante .
Immagine della stampante	Mostra l'immagine della stampante. Il menu Stato della Stampante viene visualizzato nel Frame di destra facendo clic sull'immagine.

Frame di sinistra

Sul lato sinistro di tutte le pagine si trova il Frame di sinistra. I titoli dei menu visualizzati nel Frame di sinistra rimandano alle pagine e ai menu corrispondenti. È possibile raggiungere le pagine interessate facendo clic sulla voce corrispondente.

Nel Frame di sinistra vengono visualizzati i menu seguenti.

Stato della Stampante	Rimanda al menu Stato della Stampante .
Lavoro della Stampante	Rimanda al menu Lavoro della Stampante .
Impostazioni Stampante	Rimanda al menu Rapporto Impostazioni Stampante .
Impostazioni del Server di Stampante	Rimanda al menu Rapporti del Server di Stampante .
Copia Impostazioni di Stampante	Rimanda al menu Copia Impostazioni di Stampante .
Volume di Stampa	Rimanda al menu Stampa volume .
Informazioni su Stampante	Rimanda al menu Stato della Stampante .
Impostazioni Cassetto	Rimanda al menu Impostazioni Cassetto .
Segnalazione E-Mail	Rimanda al menu Impostazioni del Server di Stampante .
Imposta Password	Rimanda al menu Altre Funzioni .
Guida Online	Rimanda alla pagina dell'assistenza Dell.
Ordinare i materiali consumabili a:	Rimanda alla pagina Web di Dell.
Contattare Supporto Dell a:	Rimanda all'indirizzo web della pagina di assistenza Dell: support.dell.com/

Frame di destra

Sul lato destro di tutte le pagine si trova il Frame di destra. I contenuti del Frame di destra corrispondono al menu che è stato selezionato nel Frame di sinistra. Per i dettagli sulle voci visualizzate nel Frame di destra si veda "[Dettagli delle voci di menu](#)".

Pulsanti nel Frame di destra

Pulsante Aggiorna	Consente di aggiornare il Frame di destra con le informazioni più recenti lette dalla configurazione della stampante.
Pulsante Applica Nuove Impostazioni	Invia alla stampante le nuove impostazioni configurate con Dell Printer Configuration Web Tool . Le vecchie impostazioni della stampante verranno sostituite dalle nuove impostazioni.
Pulsante Ristora Impostazioni	Ripristina le vecchie impostazioni precedenti le modifiche. Le nuove impostazioni non verranno inviate alla stampante.

Modifica delle impostazioni delle voci di menu

Alcuni menu permettono di modificare le impostazioni della stampante tramite **Dell Printer Configuration Web Tool**. Quando si accede a questi menu viene visualizzata la finestra di dialogo di autenticazione. Immettere il nome utente e la password dell'amministratore della stampante seguendo le istruzioni della finestra di dialogo.

Il nome utente predefinito è **admin** e il campo per la password predefinita è lasciato vuoto (NULL). È possibile modificare la password soltanto nella pagina **Imposta Password** del menu **Altre Funzioni**. Il nome utente non può essere modificato. Per ulteriori informazioni, vedere ["Imposta Password"](#).

Dettagli delle voci di menu

"Stato della Stampante"		"Stato della Stampante"
		"Eventi Stampante"
		"Informazioni su Stampante"
"Lavoro della Stampante"		"Lista Lavoro"
		"Lavori Completati"
"Impostazioni Stampante"	"Rapporto Impostazioni Stampante"	"Impostazioni Menu"
		"Rapporti"
	"Impostazioni Stampante"	"Impostazioni di sistema"
		"Impostazioni USB"
		"Impostazioni PCL"
		"Imp. Protezione"
		"Densità carta"
		"Regola BTR"
		"Regola Fuser"
		"Regolazione Registrazione Automatica"
		"Regolazioni Registrazione Colore"
		"Pulisci sviluppatore"
		"Regola altezza"
		"Rip. Predef."
	"Memorizzazione" *1	
	"Toner non-Dell"	
	"Inizializza PrintMeter"	
	"Customizzazione link web"	
"Impostazioni del Server di Stampante"	"Rapporti del Server di Stampante"	"Pagina di Configurazione del Server di Stampante"
		"Pagina Configurazione NetWare" *2
		"Pagina di Configurazione Segnalazione E-Mail"
		"Informazioni di base"
		"Impostazioni Porta"
		"LAN senza fili" *3
		"TCP/IP"
		"NetWare" *2
		"Segnalazione E-Mail"
		"SNMP" *2
		"Imposta Password"
		"SSL/TLS" *2
		"IPsec"
	"802.1x" *4	
	"Resetta il Server di Stampante"	
"Copia Impostazioni di Stampante"		"Copia Impostazioni di Stampante"
		"Copia Rapporto Impostazioni Stampante"

"Volume di Stampa"	"Stampa volume"
	"Dell ColorTrack"
"Impostazioni Cassetto"	
<p>*1 Questa opzione è disponibile esclusivamente quando il disco RAM è attivo.</p> <p>*2 Per visualizzare la voce è richiesto un adattatore protocollo di rete opzionale.</p> <p>*3 Questa voce è presente solo quando è installato l'adattatore stampante wireless opzionale.</p> <p>*4 Questa voce è disponibile solo quando è installato un adattatore protocollo di rete opzionale e quando non è installato l'adattatore stampante wireless opzionale.</p>	

Stato della Stampante

Il menu **Stato della Stampante** consente di verificare lo stato dei materiali di consumo, dell'hardware e delle specifiche della stampante.

Le pagine che seguono sono visualizzate nel menu **Stato della Stampante**.

Stato della Stampante

Funzione:

Permette di verificare lo stato dei materiali di consumo rimasti e dei vassoi.

Valori:

Cartuccia ciano Livello			
Cartuccia magenta Livello			
Cartuccia giallo Livello			
Cartuccia nero Livello			Visualizza la percentuale di toner rimanente in ciascuna cartuccia del toner. Quando una cartuccia è vuota viene visualizzato un messaggio. Il testo Chiama o ordina rimanda al sito Web Dell Printer Supplies.
Cassetti Fogli	Stato	OK	Indica che c'è carta nel vassoio, in quantità non specificata.
		Aggiungere Fogli	Indica che non c'è carta nel vassoio.
	Capacità		Mostra la capacità massima del vassoio della carta.
	Formato		Mostra le dimensioni della carta nel vassoio.
Cassetto di espulsione	Stato	OK	Indica che il vassoio è disponibile.
		Pieno	Indica che il vassoio non è disponibile.
	Capacità		Mostra la capacità massima del vassoio della carta.
Coperchio	Stato	Chiudi	Indica che il coperchio è chiuso.
		Apri	Indica che il coperchio è aperto.
Tipo di Stampante			Mostra il tipo di stampante. Normalmente viene visualizzato Colore Laser .
Velocità di Stampa			Mostra la velocità di stampa della stampante.

Eventi Stampante

Funzione:

Quando si verificano errori della stampante come *Fogli esauriti*. o *Il Coperchio anteriore è aperto.*, i dettagli di tutti gli allarmi o indicatori d'errore vengono visualizzati nella pagina **Eventi Stampante**.

Valori:

Locazione	Mostra la posizione in cui si è verificato il problema.
Dettagli	Mostra i dettagli dell'errore.

Informazioni su Stampante

Funzione:

Consente di consultare i dettagli informativi relativi alla stampante, come ad esempio la configurazione hardware e la versione del software. Questa pagina può essere visualizzata anche facendo clic su **Informazioni su Stampante** nel Frame di sinistra.

Valori:

--	--

Numero di Codice Servizio Dell		Mostra il numero di codice del servizio assistenza.
Numero di Codice Attività		Mostra il numero dell'etichetta della stampante da utilizzare per l'inventario.
Numero di Serie Stampante		Mostra il numero di serie della stampante.
Capacità di memoria		Mostra la capacità di memoria.
Velocità Processore		Mostra la velocità di elaborazione.
Livelli di Revisione Stampante	Versione Firmware	Mostra la data di revisione (livello di revisione).
	Versione Firmware di rete	Mostra la data di revisione (livello di revisione).

Lavoro della Stampante

Il menu **Lavoro della Stampante** contiene informazioni sulle pagine **Lista Lavoro** e **Lavori Completati**. Queste pagine mostrano i dettagli di stato riguardanti ciascun protocollo o processo di stampa.

Lista Lavoro

Funzione:

Permette di confermare che i processi sono in corso di elaborazione. Per aggiornare lo schermo, fare clic sul pulsante **Aggiorna**.

Valori:

ID	Mostra l'identificativo del lavoro.
Nome Lavoro	Mostra il nome del file del processo in stampa.
Proprietario	Mostra il nome del proprietario del lavoro di stampa.
Nome Host	Mostra il nome del computer host.
Stato di Lavoro	Mostra lo stato del processo in stampa.
Host I/F	Mostra lo stato dell'interfaccia host.
Orario Invio Lavoro	Mostra la data in cui il processo di stampa è stato inviato.

Lavori Completati

Funzione:

Permette di controllare i lavori terminati. Vengono visualizzati gli ultimi 22 lavori. Per aggiornare lo schermo, fare clic sul pulsante **Aggiorna**.

Valori:

ID	Mostra l'identificativo del lavoro.
Nome Lavoro	Mostra il nome del file del lavoro.
Proprietario	Mostra il nome del proprietario del lavoro di stampa.
Nome Host	Mostra il nome del computer host.
Uscita Risultato	Mostra lo stato del lavoro di stampa.
Impressione Numero	Mostra il numero totale delle pagine del lavoro di stampa.
No. di Fogli	Mostra il numero totale delle pagine del lavoro di stampa.
Host I/F	Mostra lo stato dell'interfaccia host.
Orario Invio Lavoro	Mostra la data in cui il lavoro di stampa è stato inviato.

Impostazioni Stampante

Il menu **Impostazioni Stampante** consente di visualizzare il rapporto delle impostazioni della stampante e di configurare le impostazioni della stampante.

Nella parte superiore del Frame di destra sono presenti le schede seguenti.

Rapporto Impostazioni Stampante

La scheda **Rapporto Impostazioni Stampante** include le pagine **Impostazioni Menu** e **Rapporti**.

Impostazioni Menu

Funzione:

Mostra le impostazioni attuali dei menu del pannello operatore.

Valori:

Impostazioni di sistema	Modalità timer risparmio energetico 1	Mostra il tempo per il passaggio in modalità risparmio energetico 1.
	Modalità timer risparmio energetico 2	Mostra il tempo per il passaggio in modalità risparmio energetico 2.
	Segnale quadro comandi	Mostra se il sistema emetterà un segnale acustico quando l'immissione nel pannello operatore è corretta. No indica che il tono è disabilitato.
	Segnale tasto non valido	Mostra se il sistema emetterà un segnale acustico quando l'immissione nel pannello operatore non è corretta. No indica che il tono è disabilitato.
	Segnale macchina pronta	Mostra se il sistema emetterà un segnale acustico quando la stampante diventa pronta. No indica che il tono è disabilitato.
	Tono lavoro completato	Mostra se il sistema emetterà un segnale acustico al completamento di un lavoro di stampa. No indica che il tono è disabilitato.
	Segnale errore	Mostra se il sistema emetterà un segnale acustico quando un lavoro di stampa termina in modo anomalo. No indica che il tono è disabilitato.
	Segnale di avviso	Mostra se il sistema emetterà un segnale acustico al verificarsi di un problema. No indica che il tono è disabilitato.
	Segnale carta esaurita	Mostra se il sistema emetterà un segnale acustico quando la stampante esaurisce la carta. No indica che il tono è disabilitato.
	Segnale di avviso livello toner basso	Mostra se il sistema emetterà un segnale acustico quando il livello del toner o di altri materiali di consumo è basso. No indica che il tono è disabilitato.
	Tono base	Mostra se il sistema emetterà un segnale acustico quando lo schermo del pannello operatore è tornato alla visualizzazione predefinita sfogliando il menu ciclico. No indica che il tono è disabilitato.
	Time-Out errore	Mostra il tempo che la stampante aspetterà prima di annullare un lavoro di stampa interrotto in modo anomalo.
	Time-Out	Visualizza il tempo che la stampante aspetterà la ricezione di dati dal computer.
	Lingua Pannello	Mostra la lingua utilizzata sullo schermo del pannello operatore.
	Stampa Auto Log	Mostra se la stampante genererà automaticamente un report di processi completati.
	Stampa ID	Mostra dove stampare l'ID utente sulla carta in uscita.
	Stampa testo	Mostra se i dati PDL (pagina descrizione lingua), che non sono supportati dalla stampante, sono stampati come testo semplice quando vengono ricevuti dalla stampante.
	Posizione inserimento foglio banner	Mostra dove inserire un foglio banner.
	Vassoio specifica foglio banner* 1	Mostra il vassoio di alimentazione utilizzato per inserire un foglio banner.
	Disco RAM* 2	Mostra se viene allocata memoria RAM al file system per le funzioni Protezione Stampa e Campione di stampa.
Pagina dispari fronte e retro* 3	Mostra la modalità di stampa dell'ultima pagina dispari quando si utilizza la stampa fronte/retro.	
Sostituisci Cassetto	Mostra se viene usata carta di altre dimensioni quando la carta caricata nel vassoio specificato non corrisponde alla dimensione di carta impostata per il processo attuale.	
mm / pol.	Mostra l'unità di misura usata sullo schermo del pannello operatore.	
Impostazioni USB	Stato Porta	Mostra lo stato di attivazione dell'interfaccia USB.
Impostazioni PCL	Cassetto carta	Mostra l'impostazione relativa al cassetto dei fogli.
	Formato Foglio	Mostra l'impostazione relativa al formato dei fogli.
	Dim.person. - Y	Visualizza la lunghezza della carta in formato personalizzato.
	Dim.person. - X	Visualizza la larghezza della carta in formato personalizzato.
	Orientazione	Mostra come il testo e la grafica verranno orientati sulla pagina.
	Fronte retro* 3	Mostra se la stampante deve utilizzare la stampa fronte/retro per impostazione predefinita su tutti i lavori di stampa.
	Tipo Carattere	Mostra il font selezionato dall'elenco di font registrati.
	Imposta Symbol	Mostra un set di simboli per il font specificato.
	Dimensioni Carattere	Mostra la dimensione dei font per i font tipografici scalabili.
	Imposta carattere	Mostra la dimensione dei font per i font tipografici scalabili.
	Forma Rigo	Mostra il numero di caratteri per riga.
	Quantità	Mostra il numero di copie da stampare.
	Accresci Immagine	Mostra lo stato di attivazione della funzione Accresci Immagine.
	Hex Dump	Mostra se la funzione Hex Dump è attivata.
	Modalità Bozza	Mostra se la stampa viene eseguita in modalità bozza.
	Terminazione Rigo	Mostra se impostare la terminazione di riga.
	Colore predefinito	Mostra l'impostazione di modalità colore.
Imp. Protezione	Imp.BloccoPannello	Mostra se il Menu Ammin. è protetto da password.
Densità carta	Liscio	Mostra la densità della carta per la carta comune.
	Etichetta	Mostra la densità della carta per le etichette.

Regola BTR	Liscio	Mostra l'impostazione di tensione del rullo di trasferimento (compresa tra -6 e 6) per la carta comune.
	Liscio spesso	Mostra l'impostazione di tensione del rullo di trasferimento (compresa tra -6 e 6) per la carta comune spessa.
	Pellicola	Mostra l'impostazione di tensione del rullo di trasferimento (compresa tra -6 e 6) per i lucidi.
	Copertine	Mostra l'impostazione di tensione del rullo di trasferimento (compresa tra -6 e 6) per la carta delle copertine.
	Spessore copertine	Mostra l'impostazione di tensione del rullo di trasferimento (compresa tra -6 e 6) per la carta delle copertine spesse.
	Etichetta	Mostra l'impostazione di tensione del rullo di trasferimento (compresa tra -6 e 6) per le etichette.
	Rivestito	Mostra l'impostazione di tensione del rullo di trasferimento (compresa tra -6 e 6) per la carta rivestita/patinata.
	Spesso rivestito	Mostra l'impostazione di tensione del rullo di trasferimento (compresa tra -6 e 6) per la carta rivestita/patinata spessa.
	Busta	Mostra l'impostazione di tensione del rullo di trasferimento (compresa tra -6 e 6) per le buste.
	Riciclato	Mostra l'impostazione di tensione del rullo di trasferimento (compresa tra -6 e 6) per la carta riciclata.
Regola Fuser	Liscio	Mostra l'impostazione di temperatura del fuser (compresa tra -6 e 6) per la carta comune.
	Liscio spesso	Mostra l'impostazione di temperatura del fuser (da -6 a 6) per la carta comune spessa.
	Pellicola	Mostra l'impostazione di temperatura del fuser (compresa tra -6 e 6) per i lucidi.
	Copertine	Mostra l'impostazione di temperatura del fuser (compresa tra -6 e 6) per la carta delle copertine.
	Spessore copertine	Mostra l'impostazione di temperatura del fuser (da -6 a 6) per la carta delle copertine spessa.
	Etichetta	Mostra l'impostazione di temperatura del fuser (compresa tra -6 e 6) per le etichette.
	Rivestito	Mostra l'impostazione di temperatura del fuser (compresa tra -6 e 6) per la carta patinata.
	Spesso rivestito	Mostra l'impostazione di temperatura del fuser (da -6 a 6) per la carta patinata spessa.
	Busta	Mostra l'impostazione di temperatura del fuser (compresa tra -6 e 6) per le buste.
Riciclato	Mostra l'impostazione di temperatura del fuser (compresa tra -6 e 6) per la carta riciclata.	
Regolazione Registrazione Automatica		Mostra se effettuare o meno la regolazione automatica della registrazione del colore.
Regola altezza		Segnala l'altezza del luogo di installazione della stampante.
Toner non-Dell		Mostra se viene usata oppure no una cartuccia del toner di un altro produttore.
Customizzazione link web	Seleziona riordina URL	Mostra un link utilizzato per ordinare i materiali di consumo, cui si può accedere da Ordinare i materiali consumabili a: nel frame di sinistra
	Regolare	Mostra l'URL normale (http://accessories.us.dell.com/sna) che può essere collegato a Ordinare i materiali consumabili a:
	Premier	Mostra l'URL principale (http://premier.dell.com) che può essere collegato a Ordinare i materiali consumabili a:
Impostazioni Cassetto	Cassetto 1 Tipo di Foglio	Mostra l'impostazione del tipo di carta nel cassetto a 250 fogli standard.
	Cassetto 1 Formato di Foglio	Mostra l'impostazione del formato della carta nel cassetto a 250 fogli standard.
	Cassetto 1 Dim.person. - Y	Visualizza la lunghezza della carta di formato personalizzato caricata nel cassetto a 250 fogli standard.
	Cassetto 1 Dim.person. - X	Visualizza la larghezza della carta di formato personalizzato caricata nel cassetto a 250 fogli standard.
	Cassetto 2 Tipo di Foglio* ¹	Mostra l'impostazione del tipo di carta nell'alimentatore a 250 fogli opzionale.
	Cassetto 2 Formato di Foglio* ¹	Mostra l'impostazione del formato della carta nell'alimentatore a 250 fogli opzionale.
	V. Fin. Popup	Visualizza un menu a scomparsa che suggerisce di impostare le dimensioni e il tipo di carta quando la carta viene caricata nel cassetto a 250 fogli standard e nell'alimentatore a 250 fogli opzionale.
* ¹ Questa voce è presente solo quando è installato l'alimentatore a 250 fogli opzionale.		
* ² Questa voce è presente solo quando è installata la memoria opzionale da 512 MB o quantità superiore.		
* ³ Questa voce è presente solo quando è installata l'unità fronte/retro (duplexer) opzionale.		

Rapporti

Funzione:

Permette di stampare vari tipi di rapporti ed elenchi.

Valori:

Impostazioni Stampante	Fare clic sul pulsante Avvia per stampare la pagina delle impostazioni della stampante.
Impostazioni pannello	Fare clic sul pulsante Avvia per stampare la pagina delle impostazioni del pannello.
Lista Font PCL	Fare clic sul pulsante Avvia per stampare l'elenco dei caratteri PCL (linguaggio di controllo stampanti sviluppato da Hewlett-Packard).
ElencoMacroPCL	Fare clic sul pulsante Avvia per stampare l'elenco macro PCL.
Temporizzazione Lavoro	Fare clic sul pulsante Avvia per stampare la pagina di cronologia dei processi.
Cronologia errori	Fare clic sul pulsante Avvia per stampare la pagina di cronologia degli errori.

Metro stampa	Fare clic sul pulsante Avvia per stampare la pagina che indica il numero di pagine stampate.
Pag. test col.	Fare clic sul pulsante Avvia per stampare la pagina di verifica colore.
File immagazzinati	Fare clic sul pulsante Avvia per stampare l'elenco dei documenti memorizzati. Questa voce è presente solo quando è installata la memoria opzionale da 512MB o quantità superiore e il disco RAM è attivato.

Impostazioni Stampante

Nella scheda **Impostazioni Stampante** sono presenti le pagine **Impostazioni di sistema**, **Impostazioni USB**, **Impostazioni PCL** e **Impostazioni pannello**.

Impostazioni di sistema

Funzione:

Consente di configurare le impostazioni di base della stampante.

Valori:

Modalità timer risparmio energetico 1	Imposta il tempo per il passaggio in modalità risparmio energetico 1.
Modalità timer risparmio energetico 2	Imposta il tempo per il passaggio in modalità risparmio energetico 2.
Segnale quadro comandi	Specifica se attivare il segnale acustico emesso quando l'immissione dal pannello operatore è corretta.
Segnale tasto non valido	Specifica se attivare il segnale acustico emesso quando l'immissione dal pannello operatore non è corretta.
Segnale macchina pronta	Specifica se attivare il segnale acustico emesso quando la stampante diviene pronta.
Tono lavoro completato	Specifica se attivare il segnale acustico emesso quando un lavoro di stampa viene completato.
Segnale errore	Specifica se attivare il segnale acustico emesso quando un lavoro di stampa termina in modo anomalo.
Segnale di avviso	Specifica se attivare il segnale acustico emesso quando si verifica un problema.
Segnale carta esaurita	Specifica se attivare il segnale acustico emesso quando la stampante esaurisce la carta.
Segnale di avviso livello toner basso	Specifica se attivare il segnale acustico emesso quando il toner o qualche altro materiale di consumo è quasi esaurito.
Tono base	Specifica se attivare il segnale acustico emesso quando lo schermo del pannello operatore torna alla visualizzazione predefinita sfogliando il menu ciclico.
Time-Out errore	Specifica il periodo di tempo in secondi che la stampante aspetterà prima di annullare un lavoro di stampa interrotto in modo anomalo. Il processo di stampa è annullato se il tempo di time-out è superato.
Time-Out	Specifica in secondi il tempo in cui la stampante aspetta la ricezione di dati dal computer. Il processo di stampa è annullato se il tempo di time-out è superato.
Lingua Pannello	Imposta la lingua da utilizzare sullo schermo del pannello operatore.
Stampa Auto Log	Specifica la possibilità di generare automaticamente un report di processi completati dopo 20 processi.
Stampa ID	Specifica dove stampare l'ID utente sulla carta in uscita.
Stampa testo	Specifica se i dati PDL, che non sono supportati dalla stampante, devono essere stampati come testo semplice quando vengono ricevuti dalla stampante.
Posizione inserimento foglio banner	Specifica dove inserire un foglio banner.
Vassoio specifica foglio banner*¹	Specifica il vassoio di alimentazione utilizzato per inserire un foglio banner.
Disco RAM	Specifica se viene allocata memoria RAM al file system per le funzioni Protezione Stampa e Campione di stampa. Questa voce è presente solo quando è installata la memoria opzionale da 512 MB o quantità superiore.
Pagina dispari fronte e retro*²	Specifica la modalità di stampa dell'ultima pagina dispari quando si utilizza la stampa fronte/retro.
Sostituisci Cassetto	Specifica se viene usata o meno carta di altre dimensioni quando la carta caricata nel vassoio specificato non corrisponde alla dimensione di carta impostata per il lavoro attuale.
mm / pol.	Specifica l'unità di misura da utilizzare sullo schermo del pannello operatore (millimetri o pollici).
* ¹ Questa voce è presente solo quando è installato l'alimentatore a 250 fogli opzionale.	
* ² Questa voce è presente solo quando è installata l'unità fronte/retro (duplexer) opzionale.	

Impostazioni USB

Funzione:

Per cambiare le impostazioni della stampante che influenzano una porta USB.

Valori:

Stato Porta	Specifica se attivare l'interfaccia USB.
--------------------	--

Impostazioni PCL

Funzione:

Permette di modificare le impostazioni della stampante che influiscono solo sui lavori di stampa che utilizzano il linguaggio di emulazione PCL.

Valori:

Cassetto carta	Specifica il cassetto di alimentazione dei fogli.
Formato Foglio	Specifica le dimensioni della carta.
Dim.person. - Y	Specifica la lunghezza della carta in formato personalizzato.
Dim.person. - X	Specifica la larghezza della carta in formato personalizzato.
Orientazione	Specifica come il testo e la grafica verranno orientati sulla pagina.
Fronte retro	Imposta la stampa fronte/retro come opzione predefinita su tutti i lavori di stampa. Questa voce è presente solo quando è installata l'unità fronte/retro (duplexer) opzionale.
Tipo Carattere	Specifica il font selezionato dall'elenco di font registrati.
Imposta Symbol	Specifica un set di simboli per il font specificato.
Dimensioni Carattere	Specifica la dimensione dei font per i font tipografici scalabili.
Imposta carattere	Specifica la dimensione dei font per i font tipografici scalabili.
Forma Rigo	Specifica il numero di caratteri per riga.
Quantità	Imposta il numero di copie da stampare.
Accresci Immagine	Consente di attivare la funzione di miglioramento dell'immagine.
Hex Dump	Specifica se aiutare ad isolare la fonte di un problema in un processo di stampa. Quando è selezionato Hex Dump, tutti i dati inviati alla stampante vengono stampati in esadecimale e in rappresentazione carattere. I codici di controllo non vengono eseguiti.
Modalità Bozza	Specifica se eseguire la stampa in modalità bozza.
Terminazione Rigo	Specifica come gestire la terminazione rigo.
Colore predefinito	Specifica la modalità colore di stampa come Colore o Nero . Questa impostazione è utilizzata per i processi di stampa senza una modalità di stampa colore specifica.

Imp. Protezione

Blocca Pannello

Funzione:

Consente di proteggere il Menu **Admin.** con una password e di impostare o modificare la password.

Valori:

Imp.BloccoPannello	Attiva/disattiva la protezione con password del Menu Admin.
Nuova password	Imposta la password richiesta per accedere a Menu Admin.
Reinserisci Password	Digitare la nuova password per confermarla.

 **NOTA:** Questo menu imposta la password di blocco del pannello operatore. Quando si modifica la password di **Dell Printer Configuration Web Tool**, fare clic su **Imposta Password** nel frame di sinistra e immettere la password.

Manutenzione stampante

La scheda **Manutenzione stampante** contiene le pagine **Densità carta**, **Regola BTR**, **Regola Fuser**, **Regolazione Registrazione Automatica**, **Regolazioni Registrazione Colore**, **Pulisci sviluppatore**, **Regola altezza**, **Rip. Predef.**, **Memorizzazione**, **Toner non-Dell**, **Inizializza PrintMeter** e **Customizzazione link web**.

Densità carta

Funzione:

Specifica la densità della carta.

Valori:

Liscio	Imposta la densità della carta comune su Leggero o Normale .
Etichetta	Imposta la densità delle etichette su Leggero o Normale .

Regola BTR

Funzione:

Per specificare le impostazioni della tensione di riferimento per il rullo di trasferimento.

Valori:

Liscio	Regola le impostazioni della tensione di riferimento del rullo di trasferimento per la carta semplice nell'intervallo da -6 a 6.
Liscio spesso	Regola le impostazioni della tensione di riferimento del rullo di trasferimento per la carta semplice spessa nell'intervallo da -6 a 6.
Pellicola	Regola le impostazioni della tensione di riferimento del rullo di trasferimento per i lucidi nell'intervallo da -6 a 6.
Copertine	Regola le impostazioni della tensione di riferimento del rullo di trasferimento per la carta delle copertine nell'intervallo da -6 a 6.
Spessore copertine	Regola le impostazioni della tensione di riferimento del rullo di trasferimento per la carta delle copertine spessa nell'intervallo da -6 a 6.
Etichetta	Regola le impostazioni della tensione di riferimento del rullo di trasferimento per le etichette nell'intervallo da -6 a 6.
Rivestito	Regola le impostazioni della tensione di riferimento del rullo di trasferimento per la carta patinata nell'intervallo da -6 a 6.
Spesso rivestito	Regola le impostazioni della tensione di riferimento del rullo di trasferimento per la carta patinata spessa nell'intervallo da -6 a 6.
Busta	Regola le impostazioni della tensione di riferimento del rullo di trasferimento per le buste nell'intervallo da -6 a 6.
Riciclato	Regola le impostazioni della tensione di riferimento del rullo di trasferimento per la carta riciclata nell'intervallo da -6 a 6.

Regola Fuser

Funzione:

Per specificare le impostazioni di temperatura dell'unità di fusione (fuser).

Valori:

Liscio	Regola le impostazioni di temperatura del fuser per la carta semplice nell'intervallo tra -6 e 6.
Liscio spesso	Regola le impostazioni di temperatura del fuser per la carta semplice spessa nell'intervallo tra -6 e 6.
Pellicola	Regola le impostazioni di temperatura del fuser per i lucidi nell'intervallo tra -6 e 6.
Copertine	Regola le impostazioni di temperatura del fuser per la carta delle copertine nell'intervallo tra -6 e 6.
Spessore copertine	Regola le impostazioni di temperatura del fuser per la carta delle copertine spessa nell'intervallo tra -6 e 6.
Etichetta	Regola le impostazioni di temperatura del fuser per le etichette nell'intervallo tra -6 e 6.
Rivestito	Regola le impostazioni di temperatura del fuser per la carta patinata nell'intervallo tra -6 e 6.
Spesso rivestito	Regola le impostazioni di temperatura del fuser per la carta patinata spessa nell'intervallo tra -6 e 6.
Busta	Regola le impostazioni di temperatura del fuser per le buste nell'intervallo tra -6 e 6.
Riciclato	Regola le impostazioni di temperatura del fuser per la carta riciclata nell'intervallo tra -6 e 6.

Regolazione Registrazione Automatica

Funzione:

Per specificare se effettuare oppure no la regolazione automatica della registrazione del colore.

Regolazioni Registrazione Colore

Funzione:

Per specificare se effettuare oppure no la regolazione manuale della registrazione del colore.

Le regolazioni manuali della registrazione del colore sono necessarie tutte le volte che la stampante viene spostata e in situazioni simili.

 **NOTA:** La funzione **Regolazioni Registrazione Colore** può essere configurata quando **Regolazione Registrazione Automatica** è impostata su **No**.

Valori:

Correzione Automatica	Fare clic su Avvia per effettuare automaticamente la correzione della registrazione del colore.
Schema reg. colore	Fare clic su Avvia per stampare una tabella di registrazione colore. La tabella di registrazione del colore stampa uno schema di linee giallo, magenta e ciano. Sulla tabella trovare i valori sul lato destro vicino alle linee più dritte per ciascuno dei tre colori. Se il valore per la linea più dritta è uguale a 0, non è necessario effettuare la registrazione del colore. Se il valore per la linea più dritta è diverso da 0, specificare i valori di regolazione in Regolazioni Registrazione Colore .
Inserire Numero	Specifica i valori di regolazione colore per la scansione rapida (perpendicolare alla direzione di alimentazione della carta) e la scansione lenta (direzione di alimentazione della carta) singolarmente per il giallo, il magenta e il ciano in un intervallo compreso tra -9 e 9.

Pulisci sviluppatore

Funzione:

Per pulire ogni cartuccia del toner o unità PHD, o per versare il toner in una nuova cartuccia del toner.

Valori:

Pulisci sviluppatore	Versa il toner in una nuova cartuccia del toner.
Aggiornamento toner giallo	Pulisce il toner nella cartuccia del toner giallo.
Aggiornamento toner magenta	Pulisce il toner nella cartuccia del toner magenta.
Aggiornamento toner ciano	Pulisce il toner nella cartuccia del toner ciano.
Aggiornamento toner nero	Pulisce il toner nella cartuccia del toner nero.
Aggiornamento drum	Pulisce la superficie dell'unità PHD.

Regola altezza

Funzione:

Consente di impostare l'altitudine del luogo in cui è stata installata la stampante.

Il sistema di scaricamento/caricamento del conduttore fotografico varia in funzione della pressione barometrica. Le regolazioni vengono eseguite specificando l'altitudine della località in cui viene utilizzata la stampante.

Rip. Predef.

Funzione:

Inizializza la memoria non-volatile (NVM). Dopo aver eseguito questa funzione per riavviare automaticamente la stampante, tutti i parametri dei menu vengono reimpostati ai valori predefiniti.

Valori:

Rip. Predef. e riavvia stampante.	Fare clic su Avvia per inizializzare la memoria non-volatile (NVM).
-----------------------------------	--

Memorizzazione

Funzione:

Per cancellare tutti i file memorizzati nel disco RAM.

Valori:

Libera Memoria	Scegliere Avvia per cancellare tutti i file memorizzati come Protezione Stampa e come Campione di stampa nel disco RAM. Questa opzione è disponibile esclusivamente quando il disco RAM è attivo.
----------------	---

Toner non-Dell

Funzione:

Per specificare se viene usata oppure no una cartuccia del toner di un altro produttore.



AVVISO: Utilizzando una cartuccia di toner non prodotta da Dell è probabile che alcune funzioni della stampante non siano disponibili. Può verificarsi una riduzione della qualità di stampa o una minore affidabilità della stampante. Dell raccomanda l'utilizzo di cartucce toner di marchio Dell per la tua stampante. Dell non fornisce garanzia relativamente a problemi legati all'uso di accessori, elementi o componenti non forniti da Dell.



NOTA: Prima di utilizzare la cartuccia del toner di un altro produttore, riavviare la stampante.

Inizializza PrintMeter

Funzione:

Consente di azzerare il contatore di pagine stampate della stampante. Quando il contatore di pagine viene azzerato, il conteggio è riportato a 0.

Customizzazione link web

Funzione:

Per specificare un link utilizzato per ordinare i materiali di consumo, cui si può accedere da **Ordinare i materiali consumabili a:** nel frame di sinistra.

Valori:

Seleziona riordina URL	Selezionare l'indirizzo URL Regolare o Premier come collegamento impostato per Ordinare i materiali consumabili a: .
Regolare	Mostra l'URL normale (http://accessories.us.dell.com/sna) che può essere collegato a Ordinare i materiali consumabili a: .
Premier	Mostra l'URL principale (http://premier.dell.com) che può essere collegato a Ordinare i materiali consumabili a: .

Impostazioni del Server di Stampante

Usare il menu **Impostazioni del Server di Stampante** per impostare il tipo di interfaccia stampante e le condizioni necessarie per la comunicazione.

Nella parte superiore del frame di destra vengono visualizzate le schede seguenti.

Rapporti del Server di Stampante

La scheda **Rapporti del Server di Stampante** include le pagine **Pagina di Configurazione del Server di Stampante**, **Pagina Configurazione NetWare** e **Pagina di Configurazione Segnalazione E-Mail**.

Pagina di Configurazione del Server di Stampante

Funzione:

Permette di verificare le attuali impostazioni del protocollo TCP/IP (Transmission Control Protocol/Internet Protocol) e delle porte di stampa. Su questa pagina è possibile solo visualizzare le impostazioni corrispondenti alle voci. Se si desidera modificare le impostazioni, andare alle pagine della scheda **Impostazioni del Server di Stampante**.

Valori:

Ethernet* ¹	Impostazioni Ethernet	Mostra le attuali informazioni sulla velocità di trasmissione Ethernet e le impostazioni duplex.		
	Impostazioni Correnti Ethernet	Mostra le attuali impostazione Ethernet.		
	Indirizzo MAC	Mostra l'indirizzo MAC della stampante.		
Impostazioni rete senza fili* ²	SSID	Mostra il nome che identifica la rete.		
	Tipo rete	Mostra se la rete è di tipo Ad-hoc o Infrastruttura.		
	Indirizzo MAC	Mostra l'indirizzo MAC dell'adattatore wireless della stampante.		
	Canale di collegamento	Mostra il numero del canale utilizzato per il collegamento.		
	Qualità di collegamento	Mostra la qualità del collegamento.		
Impostazioni TCP/IP	Modalità IP	Mostra la modalità IP utilizzata.		
	Nome Host	Mostra il nome host.		
	IPv4	Modalità Indirizzo IP	Mostra la modalità indirizzo IP.	
		Indirizzo IP	Mostra l'indirizzo IP.	
		Mask di sottorete	Visualizza la mask di sottorete.	
		Indirizzo Gateway	Visualizza l'indirizzo del gateway.	
	IPv6	Usa Indirizzo Manuale	Mostra se l'indirizzo IP deve essere impostato manualmente.	
		Indirizzo manuale	Mostra l'indirizzo IP.	
		Senza stato Indirizzo 1-3	Visualizza gli indirizzi senza stato (stateless).	
		Link indirizzo locale	Visualizza l'indirizzo locale del collegamento.	
		Indirizzo di Gateway manuale	Visualizza l'indirizzo del gateway.	
		Configurazione automatica indirizzo Gateway	Visualizza l'indirizzo del gateway.	
	DNS	IPv4	Otteni Indirizzo server DNS da DHCP	Consente di impostare se il sistema deve ottenere l'indirizzo del server DNS (Domain Name System) automaticamente dal server DHCP (Dynamic Host Configuration Protocol).
Indirizzo Corrente Server DNS			Mostra l'indirizzo del server DNS.	
IPv6		Ottiene indirizzo server DNS da DHCPv6-lite	Consente di impostare se il sistema deve ottenere l'indirizzo del server DNS automaticamente dal server DHCPv6-lite.	
		Indirizzo Corrente Server DNS	Mostra l'indirizzo del server DNS.	
	Priorità alla risoluzione nome IPv6 DNS*³	Mostra se utilizzare la funzione di risoluzione dei nomi DNS.		
LPD	Stato Porta	Mostra lo stato della porta.		
	Time-out collegamento	Mostra il tempo di timeout di connessione.		

Porta9100	Stato Porta	Mostra lo stato della porta.
	Numero Porta	Mostra il numero della porta.
	Time-out collegamento	Mostra il tempo di timeout di connessione.
WSD*4	Stato Porta	Mostra lo stato della porta WSD.
	Numero Porta	Mostra il numero della porta WSD.
	Temporizzazione ricezione	Mostra il periodo di timeout di ricezione.
	NotificaTime-out	Mostra il periodo di timeout di notifica.
	Numero massimo di TTL	Mostra il numero massimo di TTL.
	Numero massimo di notifiche	Mostra il numero massimo di notifiche.
HTTP	Stato Porta	Mostra lo stato della porta.
	Numero Porta	Mostra il numero della porta.
	Collegamenti Simultanei	Mostra il numero di connessioni simultanee ricevute dal client.
	Time-out collegamento	Mostra il tempo di timeout di connessione.
SNMP	Stato Porta	Mostra lo stato della porta.
	Abilita protocollo SNMP v1/v2c*4	Mostra lo stato della funzione SNMP v1/v2c .
	Abilita protocollo SNMP v3*4	Mostra lo stato della funzione SNMP v3 .
SSL/TLS*4	HTTPS	Mostra lo stato del protocollo HTTPS.
	Numero di serie	Mostra il numero della porta.
Impostazioni IPsec*4	Protocollo	Mostra lo stato del protocollo.
	IKE	Mostra lo stato della funzione che utilizza una chiave condivisa precedentemente (pre-shared key) da utilizzare per l'autenticazione IKE.
	Durata IKE SA	Mostra la durata IKE SA.
	Durata IPsec SA	Mostra la durata IPsec SA.
	Gruppo DH	Visualizza il gruppo DH.
	PFS	Mostra lo stato PFS.
	Indirizzo IPv4 peer remoti	Mostra l'indirizzo IP a cui connettersi.
	Indirizzo IPv6 peer remoti	Mostra l'indirizzo IP a cui connettersi.
802.1x*1*4	Abilita IEEE 802.1x	Mostra lo stato dello standard IEEE 802.1x.
	Metodo di autenticazione	Mostra l'impostazione del metodo di autenticazione utilizzato per lo standard IEEE 802.1x.
Filtro IP (IPv4)*5	Lista di Accesso	Mostra l'elenco di indirizzi IP a cui è permesso o negato l'accesso alla stampante.

*1 Queste impostazioni non sono presenti quando è installato l'adattatore stampante wireless opzionale.

*2 Per visualizzare la voce è richiesto l'adattatore stampante wireless opzionale.

*3 Questa voce è presente solo quando si utilizza la modalità duale IPv6.

*4 Per visualizzare la voce è richiesto un adattatore protocollo di rete opzionale.

*5 Questa voce è presente solo per LPD oppure Port9100.

Pagina Configurazione NetWare

Funzione:

Consente di verificare le impostazioni correnti dei protocolli di Netware. Su questa pagina è possibile solo visualizzare le impostazioni corrispondenti alle voci. Se si desidera modificare le impostazioni, andare alle pagine della scheda **Impostazioni del Server di Stampante**.

Valori:

NetWare	Stato Porta	Mostra lo stato della porta.
	Nome Dispositivo	Mostra il nome della stampante.
	Modalità Attiva	Mostra la modalità corrente per Modalità Attiva.
	Nome Tree	Mostra il nome della struttura ad albero.
	Nome Contesto	Mostra il nome del contesto del Print Server Object.
	Intervallo di verifica stato sistema	Mostra l'intervallo di tempo.
	Informazione Stato	Visualizza messaggi in funzione delle condizioni della stampante.
SLP	Discovery attivo	Mostra lo stato di attivazione della funzione di discovery attiva.

 **NOTA:** Per visualizzare la Pagina Configurazione NetWare è richiesto un adattatore protocollo di rete opzionale.

Pagina di Configurazione Segnalazione E-Mail

Funzione:

Permette di verificare le impostazioni attuali di SMTP/POP (Simple Mail Transfer Protocol/Post Office Protocol) utilizzate per la funzione e-mail, la funzione Segnalazione E-Mail. Su questa pagina è possibile solo visualizzare le impostazioni corrispondenti alle voci. Se si desidera modificare le impostazioni, andare alle pagine della scheda **Impostazioni del Server di Stampante**.

Valori:

Impostazione Server E-Mail	Stato Porta	Mostra lo stato della porta.	
	Gateway SMTP Primario	Mostra il gateway SMTP (Simple Mail Transfer Protocol) primario.	
	Numero porta SMTP	Mostra il numero della porta SMTP.	
	Autenticazione invio e-mail	Mostra il metodo di autenticazione delle e-mail in uscita.	
	Indirizzo server POP3	Mostra l'indirizzo del server POP3 (Post Office Protocol 3).	
	Numero porta POP3	Mostra il numero della porta POP3.	
	Replica Indirizzo	Mostra l'indirizzo IP dei server collegati con protocollo SMTP quando ci sono dati in arrivo.	
	Collegamento Server SMTP	Mostra lo stato della connessione al server SMTP.	
Impostazione Segnalazione E-Mail	Lista E-Mail 1	Mostra gli indirizzi e-mail accettabili per la funzione Allarmi Email specificati nella Lista E-Mail 1 .	
	Seleziona Allarme per Lista 1	Fornitura Allarmi	Mostra lo stato e se si è scelto di attivare la funzione Segnalazione E-Mail per i materiali di consumo.
		Allarme Gestione Fogli	Mostra lo stato e se si è scelto di attivare la funzione Segnalazione E-Mail per la gestione della carta.
		Chiamare Servizio	Mostra lo stato e se si è scelto di attivare la funzione Segnalazione E-Mail per le chiamate di assistenza.
	Lista E-Mail 2	Mostra gli indirizzi e-mail accettabili per la funzione Allarmi Email specificati nella Lista E-Mail 2 .	
	Seleziona Allarme per Lista 2	Fornitura Allarmi	Mostra lo stato e se si è scelto di attivare la funzione Segnalazione E-Mail per i materiali di consumo.
		Allarme Gestione Fogli	Mostra lo stato e se si è scelto di attivare la funzione Segnalazione E-Mail per la gestione della carta.
Chiamare Servizio		Mostra lo stato e se si è scelto di attivare la funzione Segnalazione E-Mail per le chiamate di assistenza.	

Impostazioni del Server di Stampante

La scheda **Impostazioni del Server di Stampante** comprende le pagine **Informazioni di base**, **Impostazioni Porta**, **LAN senza fili**, **TCP/IP**, **NetWare**, **Segnalazione E-Mail** e **SNMP**.

Informazioni di base

Funzione:

Consente di configurare le informazioni di base della stampante.

Valori:

Impostazioni di Sistema	Nome di Stampante	Specifica il nome della stampante utilizzando un massimo di 31 caratteri alfanumerici.
	Locazione	Specifica l'ubicazione della stampante (fino a 63 caratteri alfanumerici).
	Contatti	Specifica il nome di contatto, il numero e qualsiasi altra informazione relativa all'amministratore della stampante e il centro assistenza (fino a 63 caratteri alfanumerici).
	Indirizzo E-Mail Administrator	Specifica l'indirizzo a cui contattare l'amministratore della stampante e il centro assistenza (fino a 63 caratteri alfanumerici).
	Numero di Codice Attività	Inserire il numero di codice impresso sull'etichetta della stampante ai fini di inventario.
Impostazioni EWS	Aggiornamento Automatico	Imposta se aggiornare automaticamente oppure no i contenuti delle pagine di visualizzazione di stato.
	Intervallo di Aggiornamento Automatico	Imposta l'intervallo di tempo per l'aggiornamento automatico dei contenuti delle pagine di visualizzazione di stato da 15 a 600 secondi.

 **NOTA:** La funzione di **Aggiornamento Automatico** ha effetto sui contenuti del Frame superiore, della pagina **Stato della Stampante**, della pagina **Lista Lavoro**, e della pagina **Lavori Completati**.

Impostazioni Porta

Funzione:

Permette di specificare se abilitare o disabilitare porte di stampa e funzioni del protocollo di gestione.

Valori:

Ethernet* ¹	Impostazioni Ethernet	Automatico	Riconosce automaticamente la velocità di trasmissione e le impostazioni duplex Ethernet.
		10Base-T Half-Duplex	Seleziona 10Base-T Half-Duplex come valore di base.
		10Base-T Full-Duplex	Seleziona 10Base-T Full-Duplex come valore di base.
		100Base-TX Half-Duplex	Seleziona 100Base-T Half-Duplex come valore di base.
		100Base-TX Full-Duplex	Seleziona 100Base-T Full-Duplex come valore di base.
	Impostazioni Correnti Ethernet	Mostra le attuali impostazioni Ethernet.	
Stato Porta	Indirizzo MAC	Mostra l'indirizzo MAC della stampante.	
	LPD	Spuntare la casella di controllo per abilitare LPD.	
	Porta9100	Spuntare la casella di controllo per abilitare Port9100.	
	WSD* ²	Spuntare la casella di controllo per abilitare la porta WSD.	
	NetWare* ²	Spuntare la casella di controllo per abilitare la porta NetWare. È inoltre possibile specificare il protocollo di trasferimento da usare. Come protocollo di trasporto è possibile selezionare TCP/IP.	
	Segnalazione E-Mail	Spuntare la casella di controllo per abilitare la funzione Segnalazione E-Mail .	
	SNMP	Spuntare la casella di controllo per abilitare SNMP (Simple Network Management Protocol). È inoltre possibile specificare il protocollo di trasferimento da utilizzare. Come protocollo di trasporto è possibile selezionare UDP.	
* ¹ Le impostazioni Ethernet non sono presenti quando è installato l'adattatore stampante wireless opzionale.			
* ² Per visualizzare la voce è richiesto un adattatore protocollo di rete opzionale.			

 **NOTA:** Le impostazioni alla pagina **Impostazioni Porta** saranno operative solo dopo il riavvio della stampante. Quando vengono modificate o impostate queste voci, fare clic sul pulsante **Applicare Nuove Impostazioni** per rendere effettive le nuove impostazioni.

LAN senza fili

Funzione:

Consente di configurare le impostazioni dettagliate della rete wireless.

Valori:

Impostazioni rete senza fili	SSID	Imposta il nome che identifica la rete wireless. È consentito l'uso di un massimo di 32 caratteri alfanumerici.
	Tipo rete	Consente di impostare il tipo di rete su Ad-Hoc oppure Infrastruttura .
	Indirizzo MAC	Mostra l'indirizzo MAC dell'adattatore di rete wireless della stampante.
	Canale di collegamento	Mostra il numero del canale utilizzato per il collegamento wireless della stampante.
	Qualità di collegamento	Mostra la qualità della connessione di rete wireless della stampante.
Impostazioni di Protezione	Criptatura	Consente di selezionare il metodo di protezione dall'elenco.
	Codice chiave WEP	Consente di impostare il codice della chiave WEP come Hex oppure Ascii .
	Chiave WEP (Password)	Consente di impostare la chiave WEP utilizzata nella rete wireless solo quando per Criptatura sono impostate le opzioni WEP 128bit oppure WEP 64bit .
	Reinserisci WEP Tasto	Digitare nuovamente la chiave WEP per confermarla.
	Chiave di trasmissione (indice)	Consente di selezionare la chiave di trasmissione dall'elenco.
	Frase password (Password)	Consente di impostare la frase password (composta da un numero di caratteri alfanumerici compreso tra 8 e 63) solo quando per Criptatura è selezionata l'opzione WPA2-PSK-AES , WPA-PSK-AES oppure WPA-PSK TKIP .
	Reinserisci frase password	Digitare nuovamente la frase password per confermarla.

 **NOTA:** Per visualizzare la pagina **LAN senza fili** è richiesto l'adattatore wireless della stampante opzionale.

TCP/IP

Funzione:

Permette di configurare l'indirizzo IP, la mask di sottorete e l'indirizzo di gateway della stampante.

Valori:

	Modalità IP	Imposta la modalità IP utilizzata.	
	Nome Host	Mostra il nome host.	
		Modalità Indirizzo IP	Imposta la modalità dell'indirizzo IP.

Impostazioni TCP/IP	IPv4	Indirizzo IP manuale	Imposta l'indirizzo IP.	
		Mask di sottorete manuale	Imposta la mask di sottorete.	
		Indirizzo di Gateway manuale	Imposta l'indirizzo del gateway.	
	IPv6	Usa Indirizzo Manuale	Selezionare la casella di controllo per impostare manualmente l'indirizzo IP.	
Indirizzo manuale		Imposta l'indirizzo IP. Per specificare un indirizzo IPv6, immettere l'indirizzo seguito da un "64" dopo una barra (/). Per ulteriori informazioni rivolgersi all'amministratore di sistema.		
Indirizzo di Gateway manuale		Imposta l'indirizzo del gateway.		
DNS	Nome Dominio DNS	Imposta il nome di dominio del server DNS. Possono essere utilizzati un massimo di 255 caratteri alfanumerici, punti e trattini. Per specificare più di un nome di dominio, separare le diverse voci con una virgola o un punto e virgola.		
	IPv4	Ottieni Indirizzo server DNS da DHCP	Selezionare la casella di controllo per ottenere automaticamente l'indirizzo del server DNS dal server DHCP.	
		Indirizzo server DNS manuale	Imposta l'indirizzo del server DNS.	
	IPv6	Ottiene indirizz server DNS da DHCPv6-lite	Selezionare la casella di controllo per ottenere automaticamente l'indirizzo del server DNS dal server DHCPv6-lite.	
		Indirizzo server DNS manuale	Imposta l'indirizzo del server DNS.	
Priorità alla risoluzione nome IPv6 DNS	Spuntare la casella di controllo per abilitare la funzione di risoluzione dei nomi DNS.			
LPD	Time-out collegamento	Imposta il tempo di timeout di connessione da 1 a 1000 secondi.		
	Filtro IP (IPv4)	Per regolare le impostazioni del filtro IP, fare clic su Filtro IP (IPv4) . Viene visualizzata la pagina Filtro IP (IPv4) .		
Porta9100	Numero Porta	Imposta il numero della porta da 9000 a 9999.		
	Time-out collegamento	Imposta il tempo di timeout di connessione da 1 a 1000 secondi.		
	Filtro IP (IPv4)	Per regolare le impostazioni del filtro IP, fare clic su Filtro IP (IPv4) . Viene visualizzata la pagina Filtro IP (IPv4) .		
WSD*1	Numero Porta	Imposta il numero della porta a 80 o da 8000 a 9999.		
	Temporizzazione ricezione	Imposta il tempo di timeout di ricezione da 1 a 65535 secondi.		
	NotificaTime-out	Imposta il tempo di timeout di notifica da 1 a 60 secondi.		
	Numero massimo di TTL	Imposta il numero massimo di TTL compreso tra 1 e 10.		
	Numero massimo di notifiche	Imposta il numero massimo di notifiche compreso tra 10 e 20.		
HTTP	Numero Porta	Imposta il numero della porta a 80 o da 8000 a 9999.		
	Collegamenti Simultanei	Mostra il numero massimo di connessioni simultanee ricevute dal client.		
	Time-out collegamento	Imposta il tempo di timeout di connessione da 1 a 255 secondi.		
Filtro IP (IPv4) *2	Indirizzo	Imposta l'indirizzo nel campo indirizzo. Inserire un valore numerico compreso fra 0 e 255 in ciascun campo di "aaa.bbb.ccc.ddd". Non è tuttavia possibile utilizzare i valori 127 e da 224 a 254 per "aaa".		
	Indirizzo Mask	Imposta la mask di sottorete nel campo Mask. Immettere un valore numerico tra 0 e 255 in ciascun campo.		
	Modalità Attiva	Rigetta	Rifiuta la stampa proveniente da un indirizzo di rete specifico.	
		Permesso	Consente la stampa proveniente da un indirizzo di rete specifico.	
Disattivato		Disabilita la funzione Filtro IP per l'indirizzo IP specificato.		
*1 Per visualizzare la voce è richiesto un adattatore protocollo di rete opzionale.				
*2 Questa voce è presente solo per LPD oppure Port9100.				

Per configurare la funzione del filtro IP, digitare un indirizzo IP da filtrare nel campo dell'indirizzo e la maschera di sottorete nel campo della maschera dell'indirizzo. Immettere un valore numerico tra 0 e 255 in ciascun campo. Al valore attuale viene accodato "*".

Procedura d'impostazione

È possibile impostare un numero massimo di cinque elementi, il primo di essi avrà la priorità sugli altri. In caso d'impostazione di più filtri, inserire per primo l'indirizzo più breve, prima di procedere all'inserimento degli indirizzi più lunghi.

La sezione seguente spiega la modalità di funzionamento del **Filtro IP (IPv4)**.

1. Procedura di filtraggio IP
 - a. Abilitazione stampa da utente specificato

La sezione seguente descrive la procedura per abilitare la stampa proveniente esclusivamente dall'indirizzo IP "192.168.100.10".

Procedure:

- i. Fare clic sulla prima colonna della **Lista di Accesso** riga 1.
- ii. Inserire "192.168.100.10" nel campo **Indirizzo** e "255.255.255.255" nel campo **Indirizzo Mask**.

- iii. Selezionare **Permesso**.
- iv. Fare clic su **Applicare Nuove Impostazioni**.
- b. Disabilitazione stampa da utente specificato

Quella successiva descrive la procedura per disabilitare la stampa proveniente esclusivamente dall'indirizzo IP "192.168.100.10".

Procedure:

- i. Fare clic sulla prima colonna della **Lista di Accesso** riga **1**.
- ii. Inserire "192.168.100.10" nel campo **Indirizzo** e "255.255.255.255" nel campo **Indirizzo Mask**.
- iii. Selezionare **Rigetta**.
- iv. Fare clic sulla prima colonna della **Lista di Accesso** riga **2**.
- v. Inserire "0.0.0.0" nel campo **Indirizzo** e "0.0.0.0" nel campo **Indirizzo Mask**.
- vi. Selezionare **Permesso**.
- vii. Fare clic su **Applicare Nuove Impostazioni**.
- c. Abilitazione e disabilitazione della stampa da indirizzi di rete

È possibile abilitare la stampante dall'indirizzo di rete "192.168" e disabilitare la stampa dall'indirizzo di rete "192.168.200". Tuttavia, l'esempio di cui sotto descrive la modalità di abilitazione della stampa dall'indirizzo IP "192.168.200.10".

Procedure:

- i. Fare clic sulla prima colonna della **Lista di Accesso** riga **1**.
- ii. Inserire "192.168.200.10" nel campo **Indirizzo** e "255.255.255.255" nel campo **Indirizzo Mask**.
- iii. Selezionare **Permesso**.
- iv. Fare clic sulla prima colonna della **Lista di Accesso** riga **2**.
- v. Inserire "192.168.200.0" nel campo **Indirizzo** e "255.255.255.0" nel campo **Indirizzo Mask**.
- vi. Selezionare **Rigetta**.
- vii. Fare clic sulla prima colonna della **Lista di Accesso** riga **3**.
- viii. Inserire "192.168.0.0" nel campo **Indirizzo** e "255.255.0.0" nel campo **Indirizzo Mask**.
- ix. Selezionare **Permesso**.
- x. Fare clic su **Applicare Nuove Impostazioni**.

NetWare

Funzione:

Permette di configurare le impostazioni dettagliate relative a NetWare.

Valori:

NetWare	Nome Dispositivo *1	Specifica il nome della stampante (fino a 47 caratteri alfanumerici). Per Modalità PServer impostare Stampa Nome di Server (nome del Print Server Object). L'impostazione originaria rimane valida se non si immette alcun valore.
	Modalità Attiva	Mostra la modalità corrente per Modalità Attiva.
	Nome Tree *1	Specifica il nome della struttura (fino a 32 caratteri alfanumerici). Configurare questa voce solo quando Modalità Attiva è impostata su Directory: Modalità PServer .
	Nome Contesto	Specifica il nome di contesto del Print Server Object (fino a 255 caratteri alfanumerici). Configurare questa voce solo quando Modalità Attiva è impostata su Directory: Modalità PServer .
	Intervallo di verifica stato sistema	Consente di impostare l'intervallo di tempo dall'inserimento dei dati di stampa nella coda di stampa all'avvio effettivo della stampa. L'intervallo di impostazione è 1 - 1000 secondi. L'impostazione originaria rimane valida se non si immette alcun valore. Configurare questa voce solo quando Modalità Attiva è impostata su Rilegatura: Modalità PServer o Directory: Modalità PServer .
	Password	Specifica la password del server di stampa (fino a 32 caratteri alfanumerici). Configurare questa voce solo quando Modalità Attiva è impostata su Rilegatura: Modalità PServer o Directory: Modalità PServer .
	Conferma Password	Immettere nuovamente la password.
	Informazione Stato	Mostra lo stato della rete NetWare.
SLP	Discovery attivo	Spuntare la casella di controllo per abilitare la funzione Discovery attivo .

1 I caratteri seguenti non sono validi: punto e virgola (;), due punti (:), asterisco (), punto interrogativo (?), punto (.), virgola (,), simbolo di Yen (¥), barra rovesciata (/), virgolette ("), simboli di confronto (< >), parentesi quadre [], simboli di operatori (+, = oppure ~), simbolo pipe (|), barra (/) e spazio ().

 **NOTA:** Le impostazioni alla pagina **NetWare** saranno operative solo dopo il riavvio della stampante o di NetWare. Fare clic sul pulsante **Applicare Nuove Impostazioni** per rendere effettive le nuove impostazioni.

 **NOTA:** Per visualizzare la pagina di **NetWare** è richiesto un adattatore protocollo di rete opzionale.

Segnalazione E-Mail

Funzione:

Permette di configurare le impostazioni dettagliate per la segnalazione e-mail. Questa pagina può essere visualizzata anche facendo clic su **Segnalazione E-Mail** nel Frame di sinistra.

Valori:

Impostazione Server E-Mail	Gateway SMTP Primario	Imposta il gateway SMTP primario.	
	Numero porta SMTP	Specifica il numero della porta SMTP. Questo deve essere pari a 25, 587 o compreso tra 5000 e 65535.	
	Autenticazione invio e-mail	Specifica il metodo di autentica per le e-mail in uscita.	
	Utente login SMTP	Specifica l'utente di accesso SMTP. Possono essere utilizzati un massimo di 63 caratteri alfanumerici, periodi, trattini, trattini bassi e il simbolo at @. Se si specifica più di un indirizzo, separarli utilizzando le virgole.	
	Password login SMTP	Specifica la password dell'account SMTP utilizzando fino a 31 caratteri alfanumerici.	
	Reinserisci password per login SMTP	Digitare la password dell'account SMTP per confermarla.	
	Indirizzo server POP3*1	Specifica l'indirizzo del server POP3 nel formato indirizzo IP del tipo "aaa.bbb.ccc.ddd" o come host name DNS fino a 63 caratteri.	
	Numero porta POP3*1	Specifica il numero della porta del server POP3. Questo deve essere pari a 110 o tra 5000 e 65535.	
	Nome utente POP*1	Specifica il nome utente dell'account POP3. Possono essere utilizzati un massimo di 63 caratteri alfanumerici, periodi, trattini, trattini bassi e il simbolo at @. Se si specifica più di un indirizzo, separarli utilizzando le virgole.	
	Password utente POP*1	Specifica la password dell'account POP3 fino a 31 caratteri alfanumerici.	
	Reinserisci password per utente POP*1	Digitare la password dell'account POP3 per confermarla.	
	Replica Indirizzo	Indica l'indirizzo di risposta e-mail inviato con ogni Avviso e-mail.	
	Collegamento Server SMTP	Mostra lo stato della connessione al server SMTP.	
Impostazione Segnalazione E-Mail	Lista E-Mail 1	Imposta gli indirizzi e-mail accettabili per la funzione Segnalazione E-Mail fino a 255 caratteri alfanumerici.	
	Seleziona Allarme per Lista 1	Fornitura Allarmi	Spuntare la casella di controllo per ricevere gli Segnalazione E-Mail per i materiali di consumo.
		Allarme Gestione Fogli	Spuntare la casella di controllo per ricevere gli Segnalazione E-Mail per la gestione carta.
		Chiamare Servizio	Spuntare la casella di controllo per ricevere gli Segnalazione E-Mail per le chiamate all'assistenza.
	Lista E-Mail 2	Imposta gli indirizzi e-mail accettabili per la funzione Segnalazione E-Mail fino a 255 caratteri alfanumerici.	
	Seleziona Allarme per Lista 2	Fornitura Allarmi	Spuntare la casella di controllo per ricevere gli Segnalazione E-Mail per i materiali di consumo.
		Allarme Gestione Fogli	Spuntare la casella di controllo per ricevere gli Segnalazione E-Mail per la gestione carta.
Chiamare Servizio		Spuntare la casella di controllo per ricevere gli Segnalazione E-Mail per le chiamate all'assistenza.	
*1 Disponibile se è selezionato POP before SMTP per Autenticazione invio e-mail .			

SNMP

Funzione:

Permette di configurare impostazioni dettagliate per SNMP.

Valori:

Abilita protocollo SNMP v1/v2c	Spuntare la casella di controllo per abilitare il protocollo SNMP v1/v2c.
Modifica proprietà SNMP v1/v2c	Apri la pagina SNMP v1/v2c in cui è possibile modificare le impostazioni del protocollo SNMP v1/v2c.
Abilita protocollo SNMP v3	Spuntare la casella di controllo per abilitare il protocollo SNMP v3.
Modifica proprietà SNMP v3	Apri la pagina SNMP v3 in cui è possibile modificare le impostazioni del protocollo SNMP v3. Se la comunicazione SSL non è attivata non sarà possibile fare clic su questa voce.

 **NOTA:** Per visualizzare la pagina di **NetWare** è richiesto un adattatore protocollo di rete opzionale.

SNMP v1/v2c

Funzione:

Permette di modificare le impostazioni dettagliate relative al protocollo SNMP v1/v2c.

Per aprire la pagina, fare clic su **Modifica proprietà SNMP v1/v2c** nella pagina [SNMP](#).

Valori:

Nome Comunità (sola lettura)*¹	Specifica il nome di comunità per accedere (in sola lettura) ai dati sino ad un massimo di 31 caratteri alfanumerici. L'impostazione originaria rimane valida se non si immette alcun valore. I caratteri immessi come nome di comunità nell'impostazione precedente non verranno visualizzati a schermo. La comunità Leggi predefinita è pubblica.
Reinserisci nome comunità (sola lettura)*¹	Immettere di nuovo il nome comunità a cui accedere (solo lettura) per confermarlo.
Nome Comunità (Lettura/Scrittura)*¹	Specifica il nome di comunità per accedere (lettura e scrittura) ai dati sino ad un massimo di 31 caratteri alfanumerici. L'impostazione originaria rimane valida se non si immette alcun valore. I caratteri immessi come nome di comunità nell'impostazione precedente non verranno visualizzati a schermo. La comunità Leggi/scrivi predefinita è privata.
Reinserisci nome comunità (lettura/scrittura)*¹	Immettere di nuovo il nome comunità a cui accedere (lettura e scrittura) per confermarlo.
Nome Comunità (Trap)*¹	Specifica il nome della comunità utilizzata per il trap fino a 31 caratteri alfanumerici. Le impostazioni originarie rimangono valide se non si immette alcun valore. I caratteri immessi come Nome Comunità (Trap) nell'impostazione precedente non verranno visualizzati a schermo. La comunità Trap predefinita è " " (NULL).
Reinserisci nome comunità (interruzione)*¹	Immettere di nuovo il nome della comunità utilizzata per il trapping per confermarlo.
Notifica Trap 1-4	Spuntare le caselle di controllo per ricevere un avviso quando si attiva il controllo d'errore. In questo caso, specificare l'indirizzo IP e il socket IP nel formato seguente: I IPv4 Specificare l'indirizzo IP e il socket IP in formato nnn.nnn.nnn.nnn:mmmmm. Ogni sezione di "nnn" è un valore tra 0 e 255. Notare che i valori 127 e da 224 a 254 non sono validi come prime tre cifre. Il socket IP mmmmm è un valore compreso tra 0 e 65535. I IPv6 Specificare l'indirizzo IP e il socket IP in formato xxxx:xxxx:xxxx:xxxx:xxxx:xxxx:xxxx:xxxx:mmmmm. Ogni sezione "xxxx" è un valore variabile esadecimale compreso tra 0 e ffff. Il socket IP mmmmm è un valore compreso tra 0 e 65535.
Autentica Trap Errore	Spuntare la casella di controllo per ricevere un avviso per l'Autentica Trap Errore.

*¹ È possibile modificare il valore predefinito di tutte le voci utilizzando Dell Printer Configuration Web Tool.

SNMP v3

Funzione:

Permette di modificare le impostazioni dettagliate relative al protocollo SNMP v3.

Per aprire la pagina, fare clic su **Modifica proprietà SNMP v3** nella pagina [SNMP](#).

Valori:

Account amministratore	Account abilitato	Spuntare la casella di controllo per attivare l'account di amministratore.
	Nome utente	Immettere il nome utente dell'account di amministratore.
	Password di autenticazione	Specifica la password di autenticazione dell'account dell'amministratore utilizzando un numero di caratteri alfanumerici compreso tra 8 e 32.
	Reinserisci password di autenticazione	Immettere nuovamente la password di autenticazione dell'account dell'amministratore per confermarla.
	Password di privacy	Specifica la password di privacy dell'account dell'amministratore utilizzando un numero di caratteri alfanumerici compreso tra 8 e 32.
	Reinserisci password di privacy	Immettere nuovamente la password di privacy dell'account dell'amministratore per confermarla.
Driver di stampa / Account client remoto	Account abilitato	Spuntare la casella di controllo per attivare i driver di stampa e l'account del client remoto.
	Reset della password di default	Consente di reimpostare ai valori predefiniti la password dei driver di stampa e l'account del client remoto.

Altre Funzioni

La scheda **Altre Funzioni** include le pagine **Imposta Password**, **SSL/TLS**, **IPsec**, **802.1x** e **Resetta il Server di Stampante**.

Imposta Password

Funzione:

Imposta o modifica la password che viene richiesta per accedere ai parametri di impostazione della stampante da **Dell Printer Configuration Web Tool**.

Imposta la password del pannello operatore da **Blocca Pannello** sotto **Impostazioni Stampante**. Questa pagina può essere visualizzata anche facendo clic su **Imposta Password** nel Frame di sinistra.

 **NOTA:** Se si dimentica la password, inizializzare la memoria non-volatile (NVM) per ripristinare la password all'impostazione predefinita (NULL). Vedere ["Resetta il Server di Stampante"](#).

Valori:

Password Administrator	Specifica la password fino a 10 caratteri alfanumerici. La password verrà visualizzata come una serie di asterischi (*) quando viene digitata.
Conferma Password Administrator	Immettere nuovamente la password per confermare.

SSL/TLS**Funzione:**

Consente di specificare le impostazioni della comunicazione crittografata SSL verso la stampante.

 **NOTA:** Questa voce è presente quando è installato l'adattatore protocollo di rete opzionale.

Valori:

HTTPS	Spuntare la casella di controllo per il protocollo HTTPS. L'accesso in questo modo verrà eseguito tramite la comunicazione SSL. Se non si imposta Genera certificato auto-firmato non è possibile selezionare questa opzione.	
Numero di serie	Imposta il numero di porta, diverso da quello del protocollo HTTP del TCP/IP. Questo valore deve essere uguale a 443 oppure compreso tra 8000 e 9999.	
Genera certificato auto-firmato	Aprire la pagina Genera certificato auto-firmato che consente di creare un certificato di sicurezza.	
	Dimensione della chiave pubblica	Seleziona la dimensione della chiave pubblica.
	Emesso da	Visualizza l'emittente del certificato con firma digitale SSL (self-signed).
	Genera certificato firmato	Consente di generare il certificato con firma digitale SSL (self-signed).
Gestisci certificato	Aprire la pagina Gestisci certificato che consente di gestire un certificato di sicurezza.	
	Gestisci certificato	Visualizza le informazioni relative al certificato SSL.
	Elimina	Elimina il certificato SSL.
	Elimina il certificate e riavvia la stampante	Elimina il certificato SSL e riavvia la stampante.

IPsec**Funzione:**

Consente di specificare le impostazioni dell'architettura di protezione del protocollo Internet (IPsec) per la comunicazione crittografata verso la stampante.

 **NOTA:** Questa voce è presente quando è installato l'adattatore protocollo di rete opzionale.

Valori:

Protocollo	Spuntare la casella di controllo per abilitare il protocollo.
IKE	Utilizzare una chiave condivisa precedentemente (preshared key) da utilizzare per l'autenticazione IKE.
Chiave pre-condivisa	Consente di impostare una chiave pre-condivisa (pre-shared).
Digita nuovamente chiave pre-condivisa	Digitare nuovamente la chiave condivisa per confermarla.
Durata IKE SA	Imposta la durata di IKE SA compresa tra 5 e 28800 minuti.
Durata IPsec SA	Imposta la durata di IPsec compresa tra 5 e 2880 minuti.
Gruppo DH	Consente di selezionare il gruppo DH.
PFS	Selezionare la casella di controllo per abilitare l'impostazione PFS.
Indirizzo IPv4 peer remoti	Specifica l'indirizzo IP a cui connettersi.
Indirizzo IPv6 peer remoti	Specifica l'indirizzo IP a cui connettersi.
Politica di comunicazione non IPsec	Consente di impostare se l'unità deve comunicare o meno con i dispositivi che non supportano il protocollo di sicurezza IPsec.

 **NOTA:** Se il protocollo IPsec è attivo e non correttamente configurato, è necessario disattivarlo utilizzando il menu **IPsec** del pannello operatore.

802.1x

Funzione:

Consente di specificare le impostazioni relative all'autenticazione IEEE 802.1x della comunicazione crittografata verso la stampante.

 **NOTA:** Questa voce è disponibile solo quando è installato l'adattatore protocollo di rete opzionale e quando non è installato l'adattatore wireless della stampante opzionale.

Valori:

Abilita IEEE 802.1x	Spuntare la casella di controllo per abilitare l'autenticazione IEEE 802.1x.	
Metodo di autenticazione	EAP-MD5	Selezionare il metodo da utilizzare per l'autenticazione IEEE 802.1x.
	EAP-MS-CHAPv2	
	PEAP/MS-CHAPv2	
Nome login: (Nome Dispositivo)	Specifica il nome di accesso (nome del dispositivo) per l'autenticazione IEEE 802.1x (fino a 128 caratteri alfanumerici).	
Password	Specifica la password di accesso per l'autenticazione IEEE 802.1x (fino a 128 caratteri alfanumerici).	
Conferma password	Immettere nuovamente la password di accesso per confermarla.	

Resetta il Server di Stampante

Funzione:

Permette di inizializzare la NVRAM (non-volatile RAM) per la funzione di rete e riavviare la stampante. Si può inoltre inizializzare NVRAM della stampante da **Rip. Predef.** nel menu **Impostazioni Stampante**.

Valori:

Inizializzare la memoria NIC NVRAM e riavviare la stampante.	Fare clic sul pulsante Avvia per azzerare la NVRAM. Le impostazioni di rete torneranno ai valori predefiniti di fabbrica e verranno riavviate le funzioni di rete.
Riavviare Stampante	Fare clic sul pulsante Avvia per riavviare la stampante.

Copia Impostazioni di Stampante

Il menu **Copia Impostazioni di Stampante** comprende le pagine **Copia Impostazioni di Stampante** e **Copia Rapporto Impostazioni Stampante**.

Copia Impostazioni di Stampante

Funzione:

Permette di copiare le impostazioni della stampante a una o più stampanti dello stesso modello.

Per copiare le impostazioni su un'altra stampante, specificare l'indirizzo IP e la password della stampante su cui si desiderano copiare le impostazioni nel campo **Indirizzo IP** e nel campo **Password**. Quindi, fare clic sul pulsante **Copia le impostazioni sull'Host all'indirizzo di sopra**. La copia delle impostazioni è terminata. Il tempo di time-out per la connessione è di 60 secondi. In seguito, è possibile verificare se le impostazioni sono state copiate accendendo a questa pagina. Inoltre è necessario selezionare il pulsante **Copia le impostazioni sull'Host all'indirizzo di sopra** e **riavvia la stampante** di **Dell Printer Configuration Web Tool** della stampante di destinazione per verificare se le impostazioni sono effettivamente state copiate o meno.

Se le impostazioni sono state copiate ma la configurazione è diversa, allora sono state copiate solo le impostazioni che risultano uguali. Le impostazioni della stampante vengono copiate su stampanti per un massimo di 10 indirizzi IP.

Copia Rapporto Impostazioni Stampante

Funzione:

Per verificare le cronologie delle copie.

 **NOTA:** La cronologia viene eliminata spegnendo la stampante.

Volume di Stampa

Il menu **Stampa volume** comprende le pagine **Stampa volume** e **Dell ColorTrack**.

Stampa volume

Funzione:

Permette di verificare il numero di pagine stampate. Questa pagina può essere visualizzata anche facendo clic su **Volume di Stampa** nel Frame di sinistra.

Valori:

Conteggio Pagine Stampante	Mostra il numero totale di pagine stampate da quando la stampante ha lasciato la fabbrica.
Fogli Usati	Mostra il numero di pagine per ciascun formato di carta.

Dell ColorTrack

Funzione:

Per specificare quali utenti hanno accesso alla stampa a colori e per limitare il volume di stampa per ciascun utente.

Valori:

Limitazioni Utente stampa	Selezionare la casella di controllo per impedire agli utenti l'uso della stampante.
Abilita stampa senza specificare utente	Selezionare la casella di controllo per utilizzare la stampante senza limitazioni utente.
Registrazione utente	Visualizzato quando è abilitato Limitazioni Utente stampa . Per registrare un utente fare clic su Modifica registrazione utente per aprire la pagina Modifica Registrazione utente stampa , e quindi specificare il N. Registrazione Utente e fare clic su Crea per aprire la pagina Stampa impostazioni utente .

Modifica Registrazione utente stampa

Funzione:

Per modificare le impostazioni del misuratore di stampa per ciascun utente.

Valori:

Elenco N. utente a:	Selezionando ciascun pulsante si visualizza un elenco di impostazioni del misuratore di stampa per il gruppo dei numeri di registrazione utente indicato sul pulsante.
N.: Nome utente	Mostra un numero di registrazione utente e il nome dell'utente registrato sotto quel numero. Numeri di registrazione utente senza una voce appare con (Non in Uso) nella colonna Nome utente .
Conteggio monocromia (limit.)	Mostra il numero totale delle pagine monocromatiche stampate alla data e il numero massimo di pagine monocromatiche che l'utente può stampare.
Conteggio a colori (limit.)	Mostra il numero totale delle pagine a colori stampate alla data e il numero massimo di pagine colorate che l'utente può stampare.
Cancella	Elimina la voce per il numero registrazione utente selezionato.
Conferma/Modifica	Mostra una finestra di dialogo dove poter modificare la voce per il numero registrazione utente selezionato.
Crea	Mostra una finestra di dialogo dove poter creare una nuova voce nel numero registrazione utente selezionato.

Stampa impostazioni utente (Conferma / Modifica, Crea)

Funzione:

Per visualizzare o modificare le voci utente nella pagina **Modifica Registrazione utente stampa** o crea una nuova voce. Le seguenti voci sono nella finestra di dialogo che appaiono quando si fa clic sul pulsante **Conferma / Modifica** o **Crea** nella pagina **Modifica Registrazione utente stampa**.

Valori:

N. Registrazione Utente	Visualizza il numero di registrazione utente selezionato.
Nome utente	Permette di visualizzare o modificare il nome dell'utente registrato nel numero di registrazione utente selezionato oppure digitare un nome utente per la nuova voce.
Password	Mostra la password associata con il nome utente mediante asterischi oppure permette di digitare una password per la nuova voce.
Reinserisci Password	Immettere nuovamente la password per confermare.
Limitazione modalità colore	Specifica se permettere oppure non soltanto la stampa monocromatica oppure sia la stampa a colori che monocromatica.
Limite superiore per stampa colore	Imposta il numero massimo di pagine a colori che l'utente può stampare.
Conteggio cumulative pagina a colori	Mostra il numero totale di pagine a colori stampate in quella data.
Limite superiore per stampa monocromatica	Imposta il numero massimo di pagine monocromatiche che l'utente può stampare.
Conteggio cumulativo pagina monocromatica	Mostra il numero totale di pagine monocromatiche stampate in quella data.

Applica Nuove Impostazioni	Premere questo pulsante per applicare le nuove impostazioni.
Ristora Impostazioni	Premere questo pulsante per ripristinare le impostazioni precedenti.
Indietro	Premere questo pulsante per tornare alla pagina Modifica Registrazione utente stampa .

Stampa impostazioni utente (Elimina Utente)

Funzione:

Per eliminare le voci di un utente registrate nella pagina **Modifica Registrazione utente stampa**. Le seguenti voci sono nella finestra di dialogo che appaiono quando si fa clic sul pulsante **Elimina Utente** nella pagina **Modifica Registrazione utente stampa**.

Valori:

N. Registrazione Utente	Visualizza il numero di registrazione utente selezionato.
Nome utente	Mostra il nome dell'utente registrato sotto il numero di registrazione utente.
Applica Nuove Impostazioni	Premere questo pulsante per applicare le nuove impostazioni.
Indietro	Premere questo pulsante per tornare alla pagina Modifica Registrazione utente stampa .

Impostazioni Cassetto

Utilizzare il menu **Impostazioni Cassetto** per impostare le dimensioni e il tipo di carta caricata nei vassoi.

Valori:

Cassetto 1 Tipo di Foglio	Imposta il tipo di carta caricata nel cassetto a 250 fogli standard.
Cassetto 1 Formato di Foglio	Imposta il formato della carta caricata nel cassetto a 250 fogli standard.
Cassetto 1 Dim.person. - Y	Imposta la lunghezza della carta di formato personalizzato caricata nel cassetto a 250 fogli standard.
Cassetto 1 Dim.person. - X	Imposta la larghezza della carta di formato personalizzato caricata nel cassetto a 250 fogli standard.
Cassetto 2 Tipo di Foglio	Imposta il tipo di carta caricata nell'alimentatore da 250 fogli opzionale.
Cassetto 2 Formato di Foglio	Imposta il formato della carta caricata nell'alimentatore da 250 fogli opzionale.
V. Fin. Popup	Imposta se visualizzare il messaggio popup che suggerisce di impostare le dimensioni e il tipo di carta quando la carta viene caricata nel cassetto a 250 fogli standard e nell'alimentatore a 250 fogli opzionale.

[Alla pagina dell'indice](#)

[Alla pagina dell'indice](#)

Installazione degli accessori opzionali

- [Installazione dell'alimentatore a 250 fogli opzionale](#)
- [Installazione del Duplexer \(unità fronte/retro\)](#)
- [Installazione della memoria](#)
- [Installazione dell'adattatore protocollo di rete](#)
- [Installazione e configurazione dell'adattatore stampante wireless](#)

È possibile aggiungere funzionalità alla stampante installando accessori opzionali. In questo capitolo viene descritto come installare accessori della stampante quali l'unità fronte/retro (duplexer) e l'alimentatore a 250 fogli opzionale.

Installazione dell'alimentatore a 250 fogli opzionale

⚠ ATTENZIONE: In caso di aggiunta dell'alimentatore a 250 fogli opzionale dopo aver installato la stampante, spegnere la stampante, scollegare il cavo di alimentazione e scollegare tutti i cavi dietro la stampante prima di continuare con le operazioni seguenti.

1. Spegner la stampante e scollegare il cavo di alimentazione. Scollegare quindi tutti i cavi che sono collegati dietro la stampante.
2. Rimuovere tutti gli elementi di imballaggio e confezionamento dall'alimentatore a 250 fogli opzionale.
3. Appoggiare l'alimentatore a 250 fogli opzionale vicino al luogo d'installazione della stampante.
4. Sollevare la stampante e allineare i cinque piedini guida dell'alimentatore a 250 fogli opzionale con i fori che si trovano sotto la stampante. Abbassare delicatamente la stampante sull'alimentatore a 250 fogli opzionale.

⚠ ATTENZIONE: Per sollevare la stampante in modo sicuro, farsi aiutare da un'altra persona e posizionarsi uno dietro e uno davanti l'unità. Non provare a sollevare la stampante dai lati sinistro e destro.

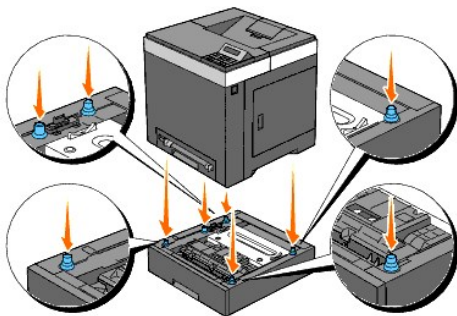

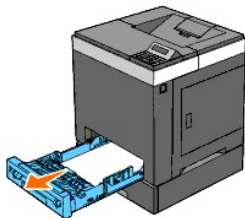

⚠ ATTENZIONE: Fare attenzione a non chiudersi le dita sotto la stampante quando la si appoggia sull'alimentatore a 250 fogli opzionale.

5. Estrarre il cassetto a 250 fogli standard di circa 200 mm. Mantenere il cassetto a 250 fogli standard con entrambe le mani e rimuoverlo dalla stampante.

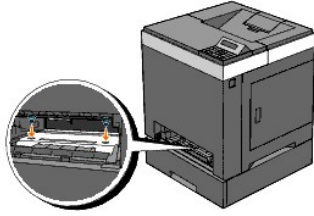

6. Fissare l'alimentatore a 250 fogli opzionale alla stampante avvitando le due viti fornite a corredo dell'alimentatore utilizzando una moneta o un oggetto simile.



 **NOTA:** Il foro per la vite si trova nella scanalatura a 216 mm dalla parte anteriore della stampante.

7. Inserire il cassetto a 250 fogli standard all'interno della stampante e premerlo sino all'arresto dello stesso.

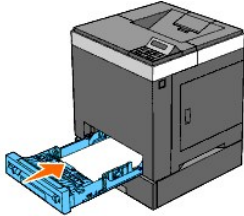



8. Ricollegare tutti i cavi dietro alla stampante, incluso quello di alimentazione, e quindi accenderla.

 **NOTA:** La stampante rileva automaticamente il cassetto installato ma non il tipo di carta.

9. Stampare una pagina di impostazioni della stampante per verificare che l'alimentatore a 250 fogli opzionale è stato installato correttamente.

Utilizzando il pannello operatore

- a. Premere il pulsante **Menu**.
- b. Premere il pulsante  fino a visualizzare **Report/Elenco** quindi premere  (**imposta**).
- c. Viene visualizzato **Imp. stampante**. Premere il pulsante  (**imposta**). Viene stampata la pagina **Impostazioni stampante**.
- d. Verificare che nella sezione **Opzioni Stampante** delle impostazioni stampante sia presente la voce **Cassetto 2**.

Se la voce dell'alimentatore non è presente, spegnere la stampante, scollegare il cavo di alimentazione e reinstallare l'alimentatore a 250 fogli opzionale.

Utilizzando il programma Strumenti

- a. Scegliere **Start** → **Tutti i programmi** → **Stampanti Dell** → **Dell 2130cn Color Laser Printer** → **Strumenti**.

Viene aperta la finestra di dialogo **Seleziona stampante**.

- b. Selezionare il nome della stampante nell'elenco **Nome di Stampante** e scegliere **OK**.

Viene aperto il programma **Strumenti**.

- c. Fare clic sulla scheda **Rapporto Impostazioni Stampante**.
- d. Selezionare **Rapporti** dall'elenco a sinistra della pagina.

Si apre la pagina **Rapporti**.

- e. Fare clic sul pulsante **Impostazioni Stampante**.

Viene stampata la pagina **Impostazioni stampante**.

- f. Verificare che nella sezione **Opzioni Stampante** delle impostazioni stampante sia presente la voce **Cassetto 2**.

Se la voce dell'alimentatore non è presente, spegnere la stampante, scollegare il cavo di alimentazione e reinstallare l'alimentatore a 250 fogli opzionale.

10. Dopo aver caricato i fogli nel cassetto installato, specificare il tipo di fogli dal pannello operatore della stampante.

- a. Premere il pulsante **Menu**.

- b. Premere il pulsante ▼ fino a visualizzare **Imp. cassetto** quindi premere ✓ (**imposta**).
- c. Premere il pulsante ▼ fino a visualizzare il cassetto installato e quindi premere ✓ (**imposta**).
- d. Premere il pulsante ▼ fino a visualizzare **Tipo carta** quindi premere ✓ (**imposta**).
- e. Premere il pulsante ▼ fino a visualizzare il tipo di carta presente nel cassetto installato e quindi premere ✓ (**imposta**).
- f. Verificare che il tipo di carta selezionata sia contrassegnata con un asterisco (*) e quindi premere **Menu**.

11. Qualora si sia installata l'alimentatore a 250 fogli opzionale dopo l'installazione del driver della stampante, provvedere all'aggiornamento del driver seguendo le istruzioni relative al sistema operativo in uso. Se la stampante è in rete, aggiornare il driver per ciascun client.

Per Windows Vista®/Vista x64

- a. Scegliere **Fare clic per iniziare** → **Pannello di controllo** → **Hardware e suoni** → **Stampanti**.
- b. Fare clic con il pulsante destro del mouse sull'icona della Dell™ 2130cn Color Laser Printer e scegliere **Proprietà**.
- c. Fare clic sulla scheda **Opzioni**, quindi selezionare **Informazioni dalla Stampante**.
- d. Fare clic su **Applica**, quindi fare clic su **OK**.
- e. Chiudere la finestra **Stampanti**.

Per Windows Server® 2008/Server 2008 x64

- a. Scegliere **Start** → **Pannello di controllo** → **Stampanti**.
- b. Fare clic con il pulsante destro del mouse sull'icona della Dell 2130cn Color Laser Printer e scegliere **Proprietà**.
- c. Fare clic sulla scheda **Opzioni**, quindi selezionare **Informazioni dalla Stampante**.
- d. Fare clic su **Applica**, quindi fare clic su **OK**.
- e. Chiudere la finestra **Stampanti**.

Per Windows® XP/XP x64/Server 2003/Server 2003 x64

- a. Scegliere **Start** → **Stampanti e fax**.
- b. Fare clic con il pulsante destro del mouse sull'icona della Dell 2130cn Color Laser Printer e scegliere **Proprietà**.
- c. Fare clic sulla scheda **Opzioni**, quindi selezionare **Informazioni dalla Stampante**.
- d. Fare clic su **Applica**, quindi fare clic su **OK**.
- e. Chiudere la casella di dialogo **Stampanti e fax**.

Per Windows 2000

- a. Scegliere **Start** → **Impostazioni** → **Stampanti**.
- b. Fare clic con il pulsante destro del mouse sull'icona della Dell 2130cn Color Laser Printer e scegliere **Proprietà**.
- c. Fare clic sulla scheda **Opzioni**, quindi selezionare **Informazioni dalla Stampante**.
- d. Fare clic su **Applica**, quindi fare clic su **OK**.
- e. Chiudere la finestra **Stampanti**.

Se dopo aver fatto clic su **Informazioni dalla Stampante** le informazioni sulla stampante non vengono aggiornate automaticamente, attenersi alle informazioni seguente:

1. Selezionare la scheda **Opzioni** e scegliere **Alimentatore 250 fogli** nell'elenco di riepilogo **Elementi**.
2. Selezionare **Disponibile** in corrispondenza dell'impostazione dell'alimentatore a 250 fogli opzionale.
3. Fare clic su **Applica**, quindi fare clic su **OK**.
4. Chiudere la finestra **Stampanti e fax** (o **Stampanti**).

Installazione del Duplexer (unità fronte/retro)

1. Accertarsi che la stampante sia spenta.
2. Rimuovere tutti gli elementi di imballaggio e confezionamento dal duplexer.
3. Premere il pulsante laterale e aprire il coperchio anteriore.



4. Rimuovere la copertura del connettore.

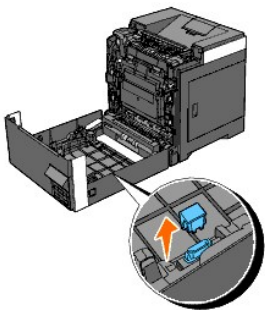

5. Installare il duplexer all'interno del coperchio anteriore.

 **NOTA:** Quando si esegue questa operazione assicurarsi che il duplexer sia disposto parallelamente al coperchio anteriore.

 **NOTA:** Allineare la scanalatura sull'estremità destra del duplexer con la sporgenza del coperchio anteriore. Allineare la freccia sull'estremità sinistra del duplexer con la freccia del coperchio anteriore.

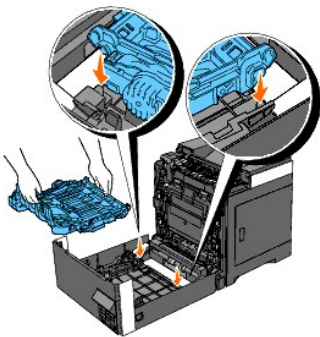

 **NOTA:** Allineare il connettore sull'estremità destra del duplexer con il connettore del coperchio anteriore (vedere la figura). La scanalatura guida sulla sinistra del coperchio anteriore deve essere ben allineata con la finestra a sinistra del duplexer.

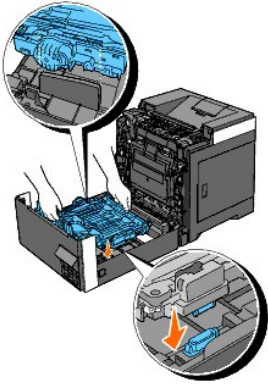

6. Fissare il duplexer premendo con decisione con i pollici.

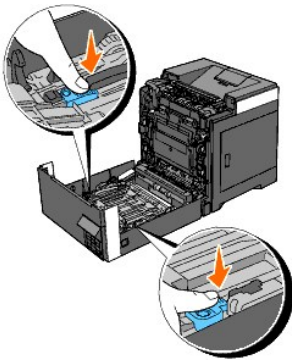

 **NOTA:** Assicurarsi che il duplexer sia installato saldamente.

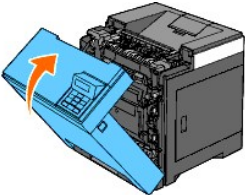

7. Chiudere il coperchio anteriore.



8. Accendere la stampante.

9. Stampare una pagina di impostazioni della stampante per verificare che il duplexer è stato installato correttamente.

Utilizzando il pannello operatore

- a. Premere il pulsante **Menu**.
- b. Premere il pulsante  fino a visualizzare Report/elenco quindi premere  (**imposta**).
- c. Viene visualizzato Imp. stampante. Premere il pulsante  (**imposta**).

Viene stampata la pagina Impostazioni stampante.

- d. Verificare che nella sezione **Opzioni Stampante** delle impostazioni stampante sia presente la voce **Duplexer**.

Se la voce del Duplexer non è presente, spegnere la stampante, scollegare il cavo di alimentazione e reinstallare il duplexer.

Utilizzando il programma Strumenti

- a. Scegliere **Start**→ **Tutti i programmi**→ **Stampanti Dell**→ **Dell 2130cn Color Laser Printer**→ **Strumenti**.

Viene aperta la finestra di dialogo **Seleziona stampante**.

- b. Selezionare il nome della stampante nell'elenco **Nome di Stampante** e scegliere **OK**.

Viene aperto il programma **Strumenti**.

- c. Fare clic sulla scheda **Rapporto Impostazioni Stampante**.

- d. Selezionare **Rapporti** dall'elenco a sinistra della pagina.

Si apre la pagina **Rapporti**.

- e. Fare clic sul pulsante **Impostazioni Stampante**.

Viene stampata la pagina Impostazioni stampante.

- f. Verificare che nella sezione **Opzioni Stampante** delle impostazioni stampante sia presente la voce **Duplexer**.

Se la voce del Duplexer non è presente, spegnere la stampante, scollegare il cavo di alimentazione e reinstallare il duplexer.

10. Qualora si sia installato il duplexer dopo l'installazione del driver della stampante, provvedere all'aggiornamento del driver seguendo le istruzioni relative al sistema operativo in uso. Se la stampante è in rete, aggiornare il driver per ciascun client.

Per Windows Vista/Vista x64

- a. Scegliere **Fare clic per iniziare**.→ **Pannello di controllo**→ **Hardware e suoni**→ **Stampanti**.
- b. Fare clic con il pulsante destro del mouse sull'icona della Dell 2130cn Color Laser Printer e scegliere **Proprietà**.
- c. Fare clic sulla scheda **Opzioni**, quindi selezionare **Informazioni dalla Stampante**.
- d. Fare clic su **Applica**, quindi fare clic su **OK**.
- e. Chiudere la finestra **Stampanti**.

Per Windows Server 2008/Server 2008 x64

- a. Scegliere **Start**→ **Pannello di controllo**→ **Stampanti**.
- b. Fare clic con il pulsante destro del mouse sull'icona della Dell 2130cn Color Laser Printer e scegliere **Proprietà**.
- c. Fare clic sulla scheda **Opzioni**, quindi selezionare **Informazioni dalla Stampante**.
- d. Fare clic su **Applica**, quindi fare clic su **OK**.
- e. Chiudere la finestra **Stampanti**.

Per Windows XP/XP x64/Windows Server 2003/Windows Server 2003 x64

- a. Scegliere **Start**→ **Stampanti e fax**.
- b. Fare clic con il pulsante destro del mouse sull'icona della Dell 2130cn Color Laser Printer e scegliere **Proprietà**.
- c. Fare clic sulla scheda **Opzioni**, quindi selezionare **Informazioni dalla Stampante**.
- d. Fare clic su **Applica**, quindi fare clic su **OK**.
- e. Chiudere la casella di dialogo **Stampanti e fax**.

Per Windows 2000

- a. Scegliere **Start**→ **Impostazioni**→ **Stampanti**.
- b. Fare clic con il pulsante destro del mouse sull'icona della Dell 2130cn Color Laser Printer e scegliere **Proprietà**.
- c. Fare clic sulla scheda **Opzioni**, quindi selezionare **Informazioni dalla Stampante**.
- d. Fare clic su **Applica**, quindi fare clic su **OK**.
- e. Chiudere la finestra **Stampanti**.

Se dopo aver fatto clic su **Informazioni dalla Stampante** le informazioni sulla stampante non vengono aggiornate automaticamente, attenersi alle informazioni seguente:

1. Selezionare la scheda **Opzioni** e scegliere **Duplexer** nell'elenco di riepilogo **Elementi**.
2. Selezionare **Disponibile** in corrispondenza dell'impostazione del duplexer.

3. Fare clic su **Applica**, quindi fare clic su **OK**.
4. Chiudere la finestra **Stampanti e fax** (o **Stampanti**).

Installazione della memoria

La stampante supporta l'installazione di una memoria aggiuntiva da 512 MB o da 1024 MB.

1. Accertarsi che la stampante sia spenta.
2. Ruotare la vite presente sul coperchio della scheda di controllo in senso antiorario e aprire il coperchio.

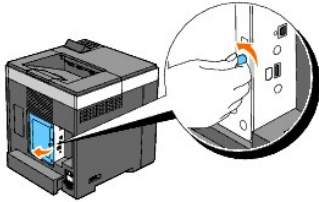

3. Rimuovere il coperchio della scheda di controllo.

 **NOTA:** Estrarre il bordo inferiore del coperchio della scheda di controllo ruotando il coperchio sul perno del bordo superiore. Quindi rimuovere il coperchio della scheda di controllo estraendolo dalla stampante.

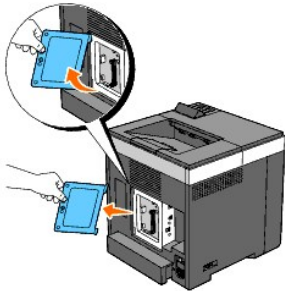

4. Col connettore della memoria rivolto verso l'alloggiamento, inserire la memoria verticalmente rispetto all'alloggiamento.

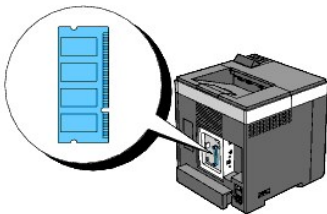

5. Spingere la memoria saldamente all'interno dell'alloggiamento.

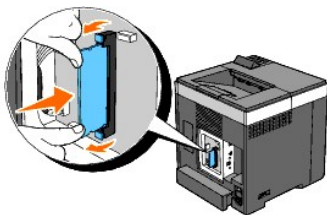

 **NOTA:** Assicurarsi che la memoria risulti saldamente fissata all'alloggiamento e verificare che non si sposti facilmente.

6. Installare il coperchio della scheda di controllo.

NOTA: Inserire il perno superiore del coperchio della scheda di controllo nella fessura superiore della stampante. Quindi il perno inferiore del coperchio della scheda di controllo nella fessura inferiore della stampante.

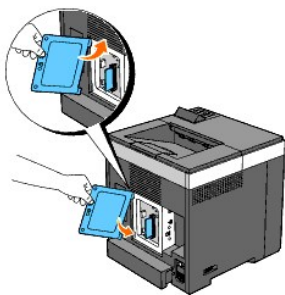

7. Chiudere il coperchio della scheda di controllo e riavvitare la vite.



8. Accendere la stampante.

9. Stampare una pagina di impostazioni della stampante per verificare che la memoria è stata installata correttamente.

Utilizzando il pannello operatore

- Premere il pulsante **Menu**.
 - Premere il pulsante **▼** fino a visualizzare **Report/elenco** quindi premere **✓ (imposta)**.
 - Viene visualizzato **Imp. stampante**. Premere il pulsante **✓ (imposta)**.
- Viene stampata la pagina **Impostazioni stampante**.
- Verificare che nella sezione **Generale** delle impostazioni stampante sia elencata la **Capacità di Memoria**.

Se la capacità di memoria non è aumentata, spegnere la stampante, scollegare il cavo di alimentazione, quindi reinstallare la memoria.

Utilizzando il programma Strumenti

- Scegliere **Start** → **Tutti i programmi** → **Stampanti Dell** → **Dell 2130cn Color Laser Printer** → **Strumenti**.

Viene aperta la finestra di dialogo **Seleziona stampante**.

- Selezionare il nome della stampante nell'elenco **Nome di Stampante** e scegliere **OK**.

Viene aperto il programma **Strumenti**.

- Fare clic sulla scheda **Rapporto Impostazioni Stampante**.

- Selezionare **Rapporti** dall'elenco a sinistra della pagina.

Si apre la pagina **Rapporti**.

- Fare clic sul pulsante **Impostazioni Stampante**.

Viene stampata la pagina **Impostazioni stampante**.

- Verificare che nella sezione **Generale** delle impostazioni stampante sia elencata la **Capacità di Memoria**.

Se la capacità di memoria non è aumentata, spegnere la stampante, scollegare il cavo di alimentazione, quindi reinstallare la memoria.

10. Qualora si sia installata la memoria di stampa aggiuntiva dopo l'installazione del driver della stampante, provvedere all'aggiornamento del driver seguendo le istruzioni fornite per ciascun sistema operativo. Se la stampante è in rete, aggiornare il driver per ciascun client.

Per Windows Vista/Vista x64

- a. Scegliere **Fare clic per iniziare**.→ **Pannello di controllo**→ **Hardware e suoni**→ **Stampanti**.
- b. Fare clic con il pulsante destro del mouse sull'icona della Dell 2130cn Color Laser Printer e scegliere **Proprietà**.
- c. Fare clic sulla scheda **Opzioni**, quindi selezionare **Informazioni dalla Stampante**.
- d. Fare clic su **Applica**, quindi fare clic su **OK**.
- e. Chiudere la finestra **Stampanti**.

Per Windows Server 2008/Server 2008 x64

- a. Scegliere **Start**→ **Pannello di controllo**→ **Stampanti**.
- b. Fare clic con il pulsante destro del mouse sull'icona della Dell 2130cn Color Laser Printer e scegliere **Proprietà**.
- c. Fare clic sulla scheda **Opzioni**, quindi selezionare **Informazioni dalla Stampante**.
- d. Fare clic su **Applica**, quindi fare clic su **OK**.
- e. Chiudere la finestra **Stampanti**.

Per Windows XP/XP x64/Windows Server 2003/Windows Server 2003 x64

- a. Scegliere **Start**→ **Stampanti e fax**.
- b. Fare clic con il pulsante destro del mouse sull'icona della Dell 2130cn Color Laser Printer e scegliere **Proprietà**.
- c. Fare clic sulla scheda **Opzioni**, quindi selezionare **Informazioni dalla Stampante**.
- d. Fare clic su **Applica**, quindi fare clic su **OK**.
- e. Chiudere la casella di dialogo **Stampanti e fax**.

Per Windows 2000

- a. Scegliere **Start**→ **Impostazioni**→ **Stampanti**.
- b. Fare clic con il pulsante destro del mouse sull'icona della Dell 2130cn Color Laser Printer e scegliere **Proprietà**.
- c. Fare clic sulla scheda **Opzioni**, quindi selezionare **Informazioni dalla Stampante**.
- d. Fare clic su **Applica**, quindi fare clic su **OK**.
- e. Chiudere la finestra **Stampanti**.

Se dopo aver fatto clic su **Informazioni dalla Stampante** le informazioni sulla stampante non vengono aggiornate automaticamente, attenersi alle informazioni seguente:

1. Selezionare la scheda **Opzioni** e scegliere **Capacità Memoria** nell'elenco di riepilogo **Elementi**.
2. Selezionare la quantità totale di memoria di stampa installata nell'impostazione della capacità di memoria.
3. Fare clic su **Applica**, quindi fare clic su **OK**.
4. Chiudere la finestra **Stampanti e fax** (o **Stampanti**).

Installazione dell'adattatore protocollo di rete

L'adattatore protocollo di rete opzionale consente di utilizzare i protocolli di rete seguenti.

Protocollo di rete	Sistemi operativi supportati
802.1x (cablato)*1*2	Windows Server 2003/Windows Server 2003 x64
NetWare(IP)	NetWare 5/6/6.5*3
SNMPv3	SNMP Manager
HTTPS	Internet Explorer 6.0 o versione successiva/Internet Explorer 7.0 o versione successiva/Firefox 2.0 o versione successiva
WSD(stampa)	Windows Vista/Windows Vista x64/Windows Server 2008/Windows Server 2008 x64

*1 Questo protocollo è presente solo quando non è installato l'adattatore wireless della stampante opzionale.

*2 Supporto per i metodi di autenticazione EAP-MD5, EAP-MS-CHAPv2 e PEAP/MS-CHAPv2.

*3 Supporto solo per il Support Pack 1.1 o versione successiva.

1. Accertarsi che la stampante sia spenta e che tutti i cavi siano scollegati, incluso il cavo di alimentazione dal retro della stampante.
2. Ruotare la vite presente sul coperchio della scheda di controllo in senso antiorario e aprire il coperchio.

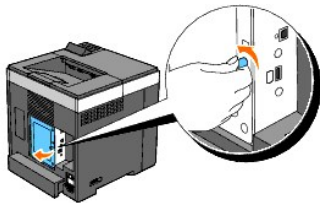

3. Rimuovere il coperchio della scheda di controllo.

NOTA: Estrarre il bordo inferiore del coperchio della scheda di controllo ruotando il coperchio sul perno del bordo superiore. Quindi rimuovere il coperchio della scheda di controllo estraendolo dalla stampante.

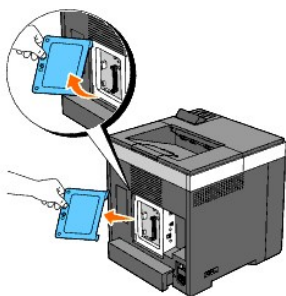

4. Inserire l'adattatore protocollo di rete allineando i due slot rettangolari e il foro circolare e assicurandosi che scatti nella posizione corretta.

NOTA: Annotare l'orientamento dell'adattatore protocollo di rete. Verificare che l'adattatore protocollo di rete sia saldamente e correttamente inserito nel connettore.

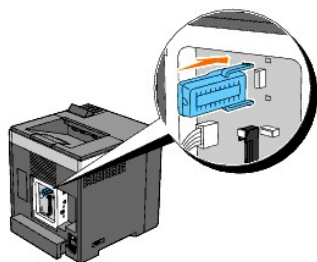

5. Installare il coperchio della scheda di controllo.

NOTA: Inserire il perno superiore del coperchio della scheda di controllo nella fessura superiore della stampante. Quindi il perno inferiore del coperchio della scheda di controllo nella fessura inferiore della stampante.

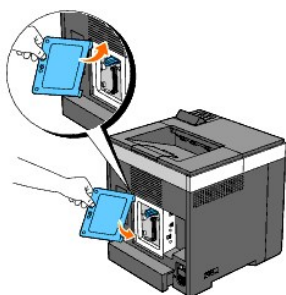



6. Chiudere il coperchio della scheda di controllo e riavvitare la vite.



7. Ricollegare tutti i cavi dietro alla stampante, incluso quello di alimentazione, e quindi accenderla.
8. Stampare una pagina di impostazioni della stampante per verificare che l'adattatore protocollo di rete è stato installato correttamente.

Utilizzando il pannello operatore

- a. Premere il pulsante **Menu**.
- b. Premere il pulsante  fino a visualizzare Report/elenco quindi premere  (**imposta**).
- c. Viene visualizzato Imp. stampante. Premere il pulsante  (**imposta**). Viene stampata la pagina Impostazioni stampante.
- d. Verificare che nella sezione **Opzioni Stampante** delle impostazioni stampante sia presente la voce **Adattatore protocollo di rete**.
Se l'adattatore protocollo di rete non è presente, spegnere la stampante, scollegare il cavo di alimentazione e reinstallare l'adattatore.

Utilizzando il programma Strumenti

- a. Scegliere **Start** → **Tutti i programmi** → **Stampanti Dell** → **Dell 2130cn Color Laser Printer** → **Strumenti**.
Viene aperta la finestra di dialogo **Seleziona stampante**.
- b. Selezionare il nome della stampante nell'elenco **Nome di Stampante** e scegliere **OK**.
Viene aperto il programma **Strumenti**.
- c. Fare clic sulla scheda **Rapporto Impostazioni Stampante**.
- d. Selezionare **Rapporti** dall'elenco a sinistra della pagina.
Si apre la pagina **Rapporti**.
- e. Fare clic sul pulsante **Impostazioni Stampante**.
Viene stampata la pagina Impostazioni stampante.
- f. Verificare che nella sezione **Opzioni Stampante** delle impostazioni stampante sia presente la voce **Adattatore protocollo di rete**.
Se l'adattatore protocollo di rete non è presente, spegnere la stampante, scollegare il cavo di alimentazione e reinstallare l'adattatore.

Installazione e configurazione dell'adattatore stampante wireless

L'adattatore di wireless della stampante consente di utilizzare la stampante in una rete senza fili.

Di seguito sono elencate le caratteristiche tecniche dell'adattatore della stampante senza fili.

Voce	Caratteristiche tecniche
Tecnologia di connettività	Wireless
Conformità agli standard	802.11b / 802.11g
Larghezza di banda	2,4 GHz
Velocità di trasferimento dati	802.11g: 54, 48, 36, 24, 18, 12, 9, 6 Mbps 802.11b: 11, 5,5, 2, 1 Mbps
Protezione	64 (chiave a 40 bit) / 128 (chiave a 104 bit) WEP, WPA- PSK (TKIP, AES), WPA2-PSK (AES) (funzione di attestazione IEEE802.1x di WPA 1x senza corrispondenza)

 **NOTA:** Quando è installato l'adattatore della stampante senza fili non è possibile utilizzare l'autenticazione IEEE 802.1x e/o la porta Ethernet per un collegamento cablato.

Contenuto della confezione



 **NOTA:** Per completare l'installazione dell'adattatore senza fili è necessario disporre del CD Driver e programmi di utilità fornito a corredo con la stampante. Tale software può essere scaricato anche dal sito support.dell.com.

 **NOTA:** Per completare l'installazione senza fili dotarsi di un cavo USB (non fornito) per il collegamento temporaneo durante la configurazione.

Prima di Installare l'adattatore della stampante senza fili

Per installare l'adattatore della stampante senza fili Dell eseguire una delle procedure seguenti.

Scegliere

Istruzioni video (consigliate)

1. Inserire il CD Driver e programmi di utilità. Viene avviato automaticamente il programma setup_assist.exe.
2. Scegliere il pulsante **Come installare le opzioni** nella finestra **Navigatore configurazione semplice** e seguire le istruzioni visualizzate.

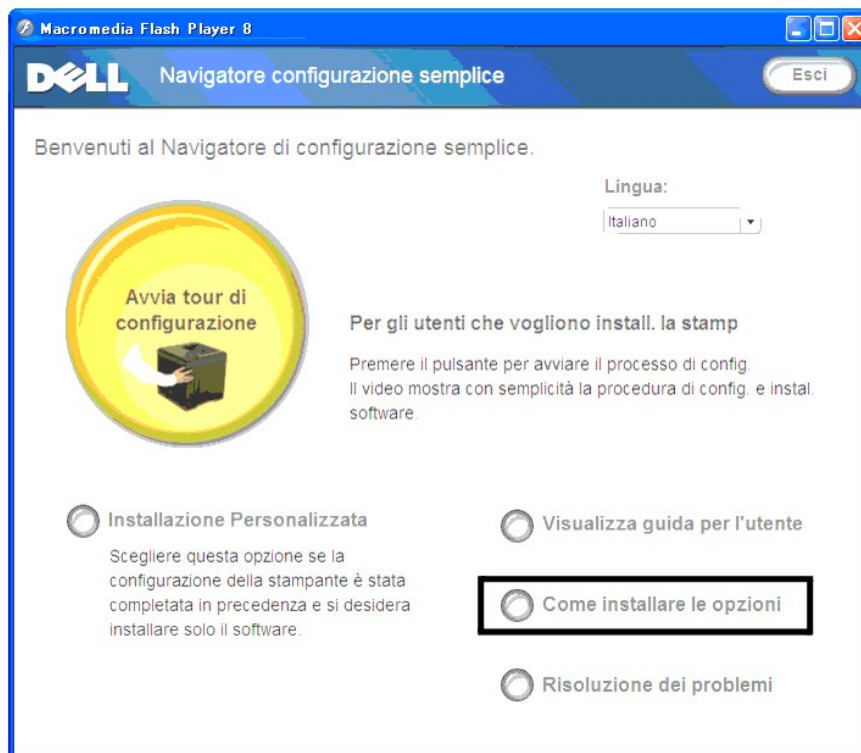

Oppure

Istruzioni cartacee

Vedere la *Guida all'installazione e configurazione dell'adattatore stampante senza fili*.

Installazione dell'adattatore stampante senza fili

1. Accertarsi che la stampante sia spenta e scollegare tutti i cavi, incluso il cavo di alimentazione dal retro della stampante.



2. Utilizzare un cavo USB e connettere temporaneamente l'estremità quadrata al retro della stampante e l'altra estremità al computer.
3. Rimuovere il cappuccio dal socket dell'adattatore stampante wireless.

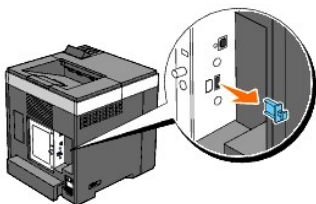

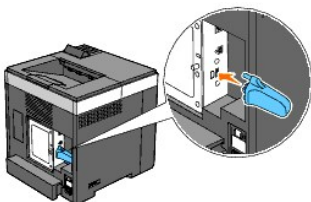

4. Inserire l'adattatore stampante senza fili nell'apposita presa regolando i due piedini e agganciando l'adattatore nella posizione dei tre fori che si trovano attorno alla presa.



 **NOTA:** Inserire completamente e fissare l'adattatore.

5. Ricollegare il cavo di alimentazione e accendere la stampante.
6. Stampare la pagina Impostazioni Stampante con una delle due procedure seguenti.

Procedura 1 Uso del pannello operatore della stampante

- a. Premere il pulsante **Menu**.
- b. Premere il pulsante  fino a visualizzare Report/elenco quindi premere  (imposta).
- c. Viene visualizzato Imp. stampante. Premere il pulsante  (imposta).

Viene stampata la pagina **Impostazioni Stampante**.

Procedura 2 Uso del programma Strumenti della stampante

- a. Scegliere **Start** → **Tutti i programmi** → **Stampanti Dell** → **Dell 2130cn Color Laser Printer** → **Strumenti**.
Viene aperta la finestra di dialogo **Seleziona stampante**.
- b. Scegliere la voce **Dell 2130cn Color Laser PCL 6** elencata in **Nome di Stampante** e scegliere **OK**.
Viene aperto il programma **Strumenti**.
- c. Fare clic sulla scheda **Rapporto Impostazioni Stampante**.
- d. Selezionare **Rapporti** dall'elenco a sinistra della pagina.

Si apre la pagina **Rapporti**.

e. Fare clic sul pulsante **Impostazioni Stampante**.

Viene stampata la pagina **Impostazioni Stampante**.

7. Verificare che sia presente la sezione **Rete (Senza fili)**.

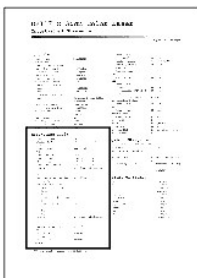

8. Inserire il CD *Driver e programmi di utilità* fornito a corredo con la stampante. Viene avviato automaticamente il programma **setup_assist.exe**.

9. Scegliere il pulsante **Come installare le opzioni** nella finestra **Navigatore configurazione semplice**.

Viene aperta la finestra **Come installare le opzioni**.

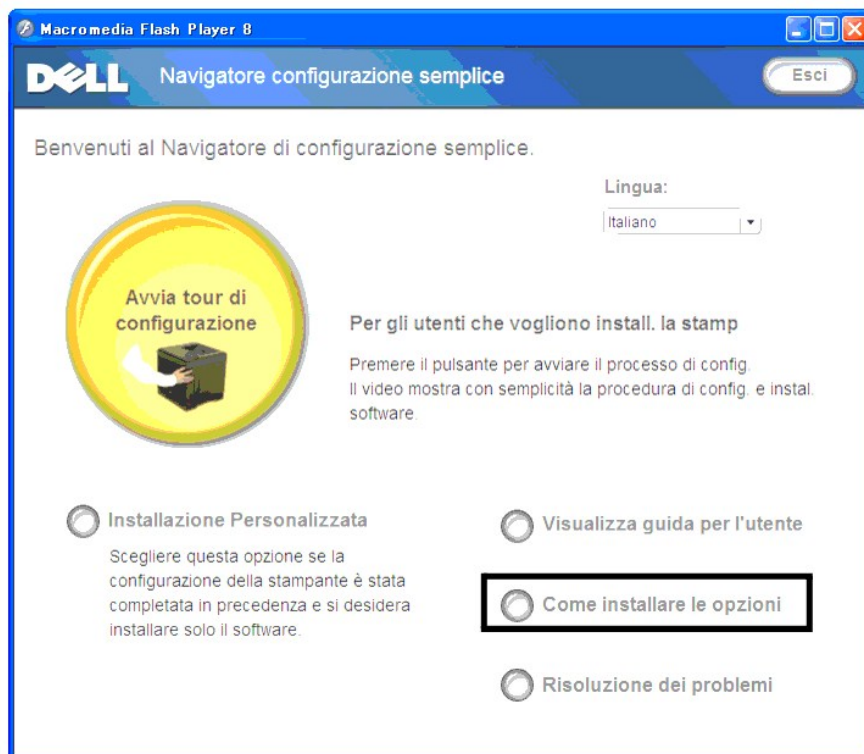

10. Scegliere il pulsante **Adattatore stamp. s. fili** e fare clic su **Salta video** per impostare il SSID della stampante.

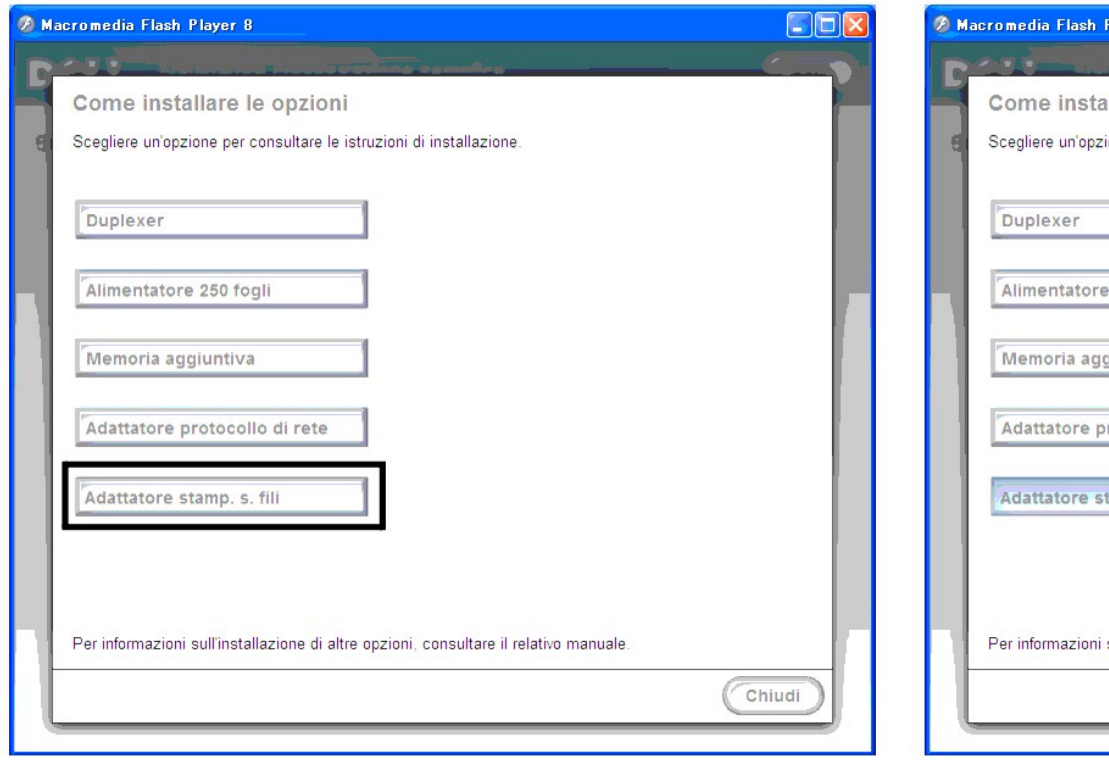

Viene visualizzare la finestra **Applicazione di impostazione modalità senza fili**. Seguire le istruzioni visualizzate.

NOTA: Per ulteriori informazioni sulla configurazione dell'adattore stampante wireless vedere ["Configurazione wireless utilizzando Applicazione di impostazione modalità senza fili"](#).

Determinazione delle impostazioni di rete wireless

È necessario conoscere le impostazioni della rete senza fili per poter configurare la stampante per la connessione wireless. Per i dettagli relativi alle impostazioni rivolgersi all'amministratore di rete.

Impostazioni rete senza fili	SSID	Imposta il nome che identifica la rete wireless. È consentito l'uso di un massimo di 32 caratteri alfanumerici.
	Tipo rete	Consente di impostare il tipo di rete su Ad-hoc oppure Infrastruttura.
Impostazioni di Protezione	Protezione	Selezionare il metodo di protezione tra Nessuna sicurezza, WEP, WPA-PSK TKIP e WPA2-PSK-AES/WPA-PSK-AES.
	Chiave di trasmissione	Consente di selezionare la chiave di trasmissione dall'elenco.
	Chiave WEP	Imposta la chiave WEP utilizzata nella rete wireless solo quando è selezionata la protezione WEP.
	Frase password	Consente di impostare la frase password (composta da un numero di caratteri alfanumerici compreso tra 8 e 63) solo quando per Criptatura è impostata l'opzione WPA-PSK.

Configurazione wireless utilizzando Applicazione di impostazione modalità senza fili

NOTA: Nella stampante deve essere già installato l'adattatore wireless della stampante.

Scenario 1. Installare una stampante in una rete wireless già funzionante (sul computer sono già configurate le impostazioni wireless)

1. Collegare la stampante al computer mediante un cavo USB.

2. Inserire il CD *Driver e programmi di utilità* nel computer per lanciare **Navigatore configurazione semplice**.

 **NOTA:** Qualora il CD non venga avviato automaticamente, fare clic su **Start**→ **Tutti i programmi** (solo per Windows Vista)→ **Accessori** (solo per Windows Vista)→ **Esegui**, digitare D:\setup_assist.exe (in cui D è la lettera che corrisponde al lettore CD), quindi fare clic su **OK**.

3. Premere il pulsante **Come installare le opzioni**.
4. Premere **Adattatore stampante wireless**.
5. Scegliere **Salta video** per avviare Applicazione di impostazione modalità senza fili.
6. Nell'elenco della schermata **Seleziona stampante** selezionare la stampante di destinazione che si sta configurando con le impostazioni wireless, quindi scegliere **Avanti**.
7. Nella schermata **Immetti impostazioni rete senza fili** configurare tutte le impostazioni wireless e scegliere **Avanti**.
8. Nella schermata **Seleziona modalità IP** selezionare la modalità IP da configurare e scegliere **Avanti**.

Quando è selezionata la modalità Solo IPv4:

Nella schermata **Immetti impostazioni di indirizzo IPv4** configurare tutte le impostazioni e scegliere **Invio** per inviare le impostazioni wireless alla stampante.

Quando è selezionata la modalità Solo IPv6:

Nella schermata **Immetti impostazioni di indirizzo IPv6** configurare tutte le impostazioni e scegliere **Invio** per inviare le impostazioni wireless alla stampante.

Quando è selezionata la modalità Dual Stack (sia IPv4 che IPv6):

- a. Nella schermata **Immetti impostazioni di indirizzo IPv4** configurare tutte le impostazioni e scegliere **Avanti**.
 - b. Nella schermata **Immetti impostazioni di indirizzo IPv6** configurare tutte le impostazioni e scegliere **Invio** per inviare le impostazioni wireless alla stampante.
9. Nella schermata **Completa le impostazioni senza fili** e scegliere **Fine** per completare la configurazione wireless e chiudere Applicazione di impostazione modalità senza fili.

Scenario 2. Implementazione di una rete wireless da zero sia per il computer che per la stampante (sul computer è necessario configurare le impostazioni wireless)

1. Collegare la stampante al computer mediante un cavo USB.
2. Inserire il CD *Driver e programmi di utilità* nel computer per lanciare **Navigatore configurazione semplice**.

 **NOTA:** Qualora il CD non venga avviato automaticamente, fare clic su **Start**→ **Tutti i programmi** (solo per Windows Vista)→ **Accessori** (solo per Windows Vista)→ **Esegui**, digitare D:\setup_assist.exe (in cui D è la lettera che corrisponde al lettore CD), quindi fare clic su **OK**.

3. Premere il pulsante **Come installare le opzioni**.
4. Premere **Adattatore stampante wireless**.
5. Scegliere **Salta video** per avviare Applicazione di impostazione modalità senza fili.
6. Nell'elenco della schermata **Seleziona stampante** selezionare la stampante di destinazione che si sta configurando con le impostazioni wireless, quindi scegliere **Avanti**.
7. Nella schermata **Immetti impostazioni rete senza fili** configurare tutte le impostazioni wireless e scegliere **Avanti**.
8. Nella schermata **Seleziona modalità IP** selezionare la modalità IP da configurare e scegliere **Avanti**.

Quando è selezionata la modalità Solo IPv4:

Nella schermata **Immetti impostazioni di indirizzo IPv4** configurare tutte le impostazioni e scegliere **Invio** per inviare le impostazioni wireless alla stampante.

Quando è selezionata la modalità Solo IPv6:

Nella schermata **Immetti impostazioni di indirizzo IPv6** configurare tutte le impostazioni e scegliere **Invio** per inviare le impostazioni wireless alla stampante.

Quando è selezionata la modalità Dual Stack (sia IPv4 che IPv6):

- a. Nella schermata **Immetti impostazioni di indirizzo IPv4** configurare tutte le impostazioni e scegliere **Avanti**.

- b. Nella schermata **Immetti impostazioni di indirizzo IPv6** configurare tutte le impostazioni e scegliere **Invio** per inviare le impostazioni wireless alla stampante.
9. Nella schermata **Completa le impostazioni senza fili** e scegliere **Fine** per completare la configurazione wireless e chiudere Applicazione di impostazione modalità senza fili.
10. Impostare la configurazione wireless da inviare alla stampante dal computer attenendosi alla procedura seguente.

 **NOTA:** Se il computer dispone di uno strumento di configurazione dell'adattatore wireless, utilizzare questo software per configurare le impostazioni wireless. È in alternativa possibile configurare le impostazioni wireless utilizzando gli strumenti forniti dal sistema operativo. Attenersi alle istruzioni seguenti.

Per Windows XP e Windows Server 2003:

- a. Selezionare **Connessioni di rete** dal Pannello di controllo.
- b. Fare clic col tasto destro del mouse su **Connessione rete senza fili** e selezionare **Proprietà**.
- c. Selezionare la scheda **Reti senza fili**.
- d. Assicurarsi che l'opzione **Usa Windows per configurare le impostazioni della rete senza fili** sia selezionata.
- e. Fare clic su **Avanzate**.
- f. Eseguire le operazioni seguenti applicabili:

Quando sulla stampante è impostata la modalità Ad-hoc:

Selezionare **Solo reti da computer a computer (ad hoc)** e chiudere la finestra **Avanzate**.

Quando sulla stampante è impostata la modalità Infrastruttura:

Selezionare **Solo reti con punto di accesso** e chiudere la finestra **Avanzate**.

- g. Fare clic su **Aggiungi** per visualizzare le proprietà della rete wireless.
- h. Immettere le impostazioni da inviare alla stampante e scegliere **OK**.
- i. Scegliere **Sposta su** per spostare l'impostazione nella parte alta dell'elenco.
- j. Scegliere **OK** per chiudere la finestra di dialogo **Proprietà**.

Per Windows Vista:

- a. Aprire il **Pannello di controllo**.
- b. Selezionare **Rete e Internet**.
- c. Selezionare **Centro connessioni di rete e condivisione**.
- d. Scegliere **Connessione a una rete**.
- e. Configurare le impostazioni di rete da utilizzare con la stampante dall'elenco **Connessione a una rete**.
- f. Selezionare **Connetti comunque** alla visualizzazione della finestra che indica l'accesso a un'area non protetta.
- g. Scegliere **Chiudi** nella finestra visualizzata dopo la conferma di connessione riuscita.

Per Windows Server 2008:

- a. Aprire il **Pannello di controllo**.
- b. Selezionare **Centro connessioni di rete e condivisione**.
- c. Scegliere **Connessione a una rete**.
- d. Configurare le impostazioni di rete da utilizzare con la stampante dall'elenco **Connessione a una rete**.
- e. Selezionare **Connetti comunque** alla visualizzazione della finestra che indica l'accesso a un'area non protetta.
- f. Scegliere **Chiudi** nella finestra visualizzata dopo la conferma di connessione riuscita.

Installazione wireless utilizzando Dell Printer Configuration Web Tool

Scenario 1. Installare una stampante in una rete wireless già funzionante (sul computer sono già configurate le impostazioni wireless)

In una rete DHCP:

1. Impostare la configurazione wireless del computer attenendosi alla procedura seguente.

 **NOTA:** Se il computer dispone di uno strumento di configurazione dell'adattatore wireless, utilizzare questo software per configurare le impostazioni wireless. È in alternativa possibile configurare le impostazioni wireless utilizzando gli strumenti forniti dal sistema operativo. Attenersi alle istruzioni seguenti.

Per Windows XP e Windows Server 2003:

- a. Selezionare **Connessioni di rete** dal Pannello di controllo.
- b. Fare clic col tasto destro del mouse su **Connessione rete senza fili** e selezionare **Proprietà**.
- c. Selezionare la scheda **Reti senza fili**.
- d. Assicurarsi che l'opzione **Usa Windows per configurare le impostazioni della rete senza fili** sia selezionata.

 **NOTA:** Annotare le impostazioni wireless attuali del computer selezionate nei passi d ed f in modo da poterle ripristinare in seguito.

- e. Fare clic sul pulsante **Avanzate**.
- f. Selezionare **Solo reti da computer a computer (ad hoc)** e chiudere la finestra **Avanzate**.
- g. Scegliere **Aggiungi** per visualizzare le **Proprietà rete wireless**.
- h. Nella scheda **Associazione** immettere le informazioni seguenti e scegliere **OK**.

Nome della rete (SSID): dell_device

Autenticazione di rete: Aperta

Crittografia dati: Disabilitata

Rete Ad-hoc: selezionata

- i. Scegliere **Sposta su** per spostare il SSID appena aggiunto nella parte superiore dell'elenco.
- j. Scegliere **OK** per chiudere la finestra di dialogo **Proprietà**.

 **NOTA:** Se il sistema operativo è antecedente a Windows 2000, configurare le impostazioni secondo il manuale dello strumento di configurazione wireless fornito dal produttore del dispositivo wireless del computer.

Per Windows Vista:

- a. Aprire il **Pannello di controllo**.
- b. Selezionare **Rete e Internet**.
- c. Selezionare **Centro connessioni di rete e condivisione**.
- d. Scegliere **Connessione a una rete**.
- e. Selezionare **dell_device** dalle voci delle reti elencate in **Connessione a una rete**.
- f. Selezionare **Connetti comunque** alla visualizzazione della finestra che indica l'accesso a un'area non protetta.
- g. Scegliere **Chiudi** nella finestra visualizzata dopo la conferma di connessione riuscita.

Per Windows Server 2008:

- a. Aprire il **Pannello di controllo**.
- b. Selezionare **Centro connessioni di rete e condivisione**.
- c. Scegliere **Connessione a una rete**.
- d. Selezionare **dell_device** dalle voci delle reti elencate in **Connessione a una rete**.
- e. Selezionare **Connetti comunque** alla visualizzazione della finestra che indica l'accesso a un'area non protetta.
- f. Scegliere **Chiudi** nella finestra visualizzata dopo la conferma di connessione riuscita.

2. Controllare l'indirizzo IP assegnato automaticamente alla stampante.

ad esempio: 168.254.1.1

3. Verificare che l'indirizzo IP del computer venga assegnato dal server DHCP.

4. Aprire Dell Printer Configuration Web Tool utilizzando il browser.

ad esempio: http://168.254.1.1/

5. Cambiare le impostazioni wireless della stampante utilizzando Dell Printer Configuration Web Tool.

6. Spegnerne e riaccendere la stampante.

7. Reimpostare la configurazione wireless sul computer.

 **NOTA:** Se il computer dispone di uno strumento di configurazione dell'adattatore wireless, utilizzare questo software per configurare le impostazioni wireless. È in alternativa possibile configurare le impostazioni wireless utilizzando gli strumenti forniti dal sistema operativo. Attenersi alle istruzioni seguenti.

Per Windows XP e Windows Server 2003:

- a. Selezionare **Connessioni di rete** dal Pannello di controllo.
- b. Fare clic col tasto destro del mouse su **Connessione rete senza fili** e selezionare **Proprietà**.
- c. Selezionare la scheda **Reti senza fili**.
- d. Fare clic su **Avanzate**.
- e. Eseguire le operazioni seguenti applicabili:

Quando sulla stampante è impostata la modalità Ad-hoc:

Selezionare **Solo reti da computer a computer (ad hoc)** e chiudere la finestra **Avanzate**.

Quando sulla stampante è impostata la modalità Infrastruttura:

Selezionare **Solo reti con punto di accesso** e chiudere la finestra **Avanzate**.

- f. Configurare le impostazioni da utilizzare con la stampante dall'elenco della sezione **Reti preferite**.
- g. Scegliere **Sposta su** per spostare l'impostazione nella parte alta dell'elenco.
- h. Scegliere **OK** per chiudere la finestra di dialogo **Proprietà**.

 **NOTA:** Se il sistema operativo è antecedente a Windows 2000, configurare le impostazioni secondo il manuale dello strumento di configurazione wireless fornito dal produttore del dispositivo wireless del computer.

Per Windows Vista:

- a. Aprire il **Pannello di controllo**.
- b. Selezionare **Rete e Internet**.
- c. Selezionare **Centro connessioni di rete e condivisione**.
- d. Scegliere **Connessione a una rete**.
- e. Selezionare le impostazioni originali dalle voci delle reti elencate in **Connessione a una rete** e scegliere **Connetti**.

Per Windows Server 2008:

- a. Aprire il **Pannello di controllo**.
- b. Selezionare **Centro connessioni di rete e condivisione**.
- c. Scegliere **Connessione a una rete**.
- d. Selezionare le impostazioni originali dalle voci delle reti elencate in **Connessione a una rete** e scegliere **Connetti**.

In una rete con IP fisso:

1. Impostare la configurazione wireless del computer attenendosi alla procedura seguente.

 **NOTA:** Se il computer dispone di uno strumento di configurazione dell'adattatore wireless, utilizzare questo software per configurare le impostazioni wireless. È in alternativa possibile configurare le impostazioni wireless utilizzando gli strumenti forniti dal sistema operativo. Attenersi alle istruzioni seguenti.

Per Windows XP e Windows Server 2003:

- a. Selezionare **Connessioni di rete** dal Pannello di controllo.
- b. Fare clic col tasto destro del mouse su **Connessione rete senza fili** e selezionare **Proprietà**.
- c. Selezionare la scheda **Reti senza fili**.
- d. Assicurarsi che l'opzione **Usa Windows per configurare le impostazioni della rete senza fili** sia selezionata.

 **NOTA:** Annotare le impostazioni wireless attuali del computer selezionate nei passi d ed f in modo da poterle ripristinare in seguito.

- e. Fare clic sul pulsante **Avanzate**.
- f. Selezionare **Solo reti da computer a computer (ad hoc)** e chiudere la finestra **Avanzate**.
- g. Scegliere **Aggiungi** per visualizzare le **Proprietà rete wireless**.
- h. Nella scheda **Associazione** immettere le informazioni seguenti e scegliere **OK**.

Nome della rete (SSID): dell_device

Autenticazione di rete: Aperta

Crittografia dati: Disabilitata

Rete Ad-hoc: selezionata

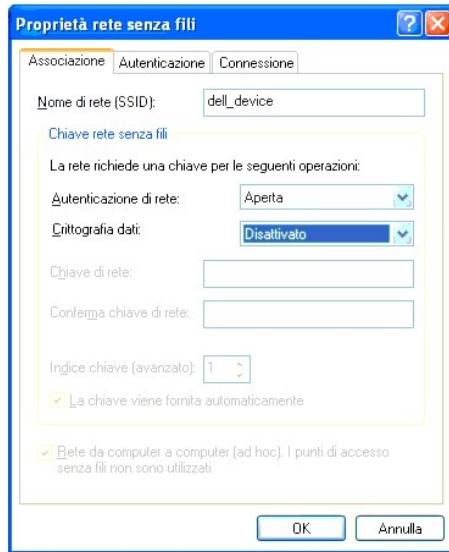

- i. Scegliere **Sposta su** per spostare il SSID appena aggiunto nella parte superiore dell'elenco.
- j. Scegliere **OK** per chiudere la finestra di dialogo **Proprietà**.

 **NOTA:** Se il sistema operativo è antecedente a Windows 2000, configurare le impostazioni secondo il manuale dello strumento di configurazione wireless fornito dal produttore del dispositivo wireless del computer.

Per Windows Vista:

- a. Aprire il **Pannello di controllo**.
- b. Selezionare **Rete e Internet**.
- c. Selezionare **Centro connessioni di rete e condivisione**.
- d. Scegliere **Connessione a una rete**.
- e. Selezionare **dell_device** dalle voci delle reti elencate in **Connessione a una rete**.
- f. Selezionare **Connetti comunque** alla visualizzazione della finestra che indica l'accesso a un'area non protetta.
- g. Scegliere **Chiudi** nella finestra visualizzata dopo la conferma di connessione riuscita.

Per Windows Server 2008:

- a. Aprire il **Pannello di controllo**.
- b. Selezionare **Centro connessioni di rete e condivisione**.
- c. Scegliere **Connessione a una rete**.
- d. Selezionare **dell_device** dalle voci delle reti elencate in **Connessione a una rete**.
- e. Selezionare **Connetti comunque** alla visualizzazione della finestra che indica l'accesso a un'area non protetta.
- f. Scegliere **Chiudi** nella finestra visualizzata dopo la conferma di connessione riuscita.

2. Controllare l'indirizzo IP del computer.

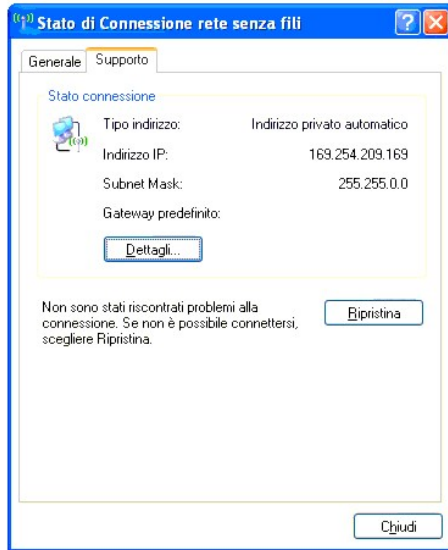

3. Impostare l'indirizzo IP della stampante.

- a. Premere il pulsante **Menu**.
- b. Scorrere fino a **Menu Ammin..**
- c. Scegliere **Rete**.
- d. Selezionare **TCP/IP**.
- e. Selezionare **Ottieni ind.IP**.
- f. Selezionare **Pannello**.
- g. Scorrere fino a **Indirizzo IP**.
- h. Immettere manualmente l'indirizzo IP utilizzando i pulsanti direzione del pannello operatore e premere il pulsante **Invio**.

Indirizzo IP
172.031.000.041*

4. Aprire Dell Printer Configuration Web Tool utilizzando il browser.

5. Cambiare le impostazioni wireless della stampante utilizzando Dell Printer Configuration Web Tool.
6. Spegner e riaccendere la stampante.
7. Reimpostare la configurazione wireless sul computer.

NOTA: Se il computer dispone di uno strumento di configurazione dell'adattatore wireless, utilizzare questo software per configurare le impostazioni wireless. È in alternativa possibile configurare le impostazioni wireless utilizzando gli strumenti forniti dal sistema operativo. Attenersi alle istruzioni seguenti.

Per Windows XP e Windows Server 2003:

- a. Selezionare **Connessioni di rete** dal Pannello di controllo.
- b. Fare clic col tasto destro del mouse su **Connessione rete senza fili** e selezionare **Proprietà**.
- c. Selezionare la scheda **Reti senza fili**.
- d. Fare clic su **Avanzate**.
- e. Eseguire le operazioni seguenti applicabili:

Quando sulla stampante è impostata la modalità Ad-hoc:

Selezionare **Solo reti da computer a computer (ad hoc)** e chiudere la finestra **Avanzate**.

Quando sulla stampante è impostata la modalità Infrastruttura:

Selezionare **Solo reti con punto di accesso** e chiudere la finestra **Avanzate**.

- f. Configurare le impostazioni da utilizzare con la stampante dall'elenco della sezione **Reti preferite**.
- g. Scegliere **Sposta su** per spostare l'impostazione nella parte alta dell'elenco.
- h. Scegliere **OK** per chiudere la finestra di dialogo **Proprietà**.

NOTA: Se il sistema operativo è antecedente a Windows 2000, configurare le impostazioni secondo il manuale dello strumento di configurazione wireless fornito dal produttore del dispositivo wireless del computer.

Per Windows Vista:

- a. Aprire il **Pannello di controllo**.
- b. Selezionare **Rete e Internet**.
- c. Selezionare **Centro connessioni di rete e condivisione**.
- d. Scegliere **Connessione a una rete**.
- e. Selezionare le impostazioni originali dalle voci delle reti elencate in **Connessione a una rete** e scegliere **Connetti**.

Per Windows Server 2008:

- a. Aprire il **Pannello di controllo**.
- b. Selezionare **Centro connessioni di rete e condivisione**.
- c. Scegliere **Connessione a una rete**.
- d. Selezionare le impostazioni originali dalle voci delle reti elencate in **Connessione a una rete** e scegliere **Connetti**.

Scenario 2. Implementazione di una rete wireless da zero sia per il computer che per la stampante (sul computer è necessario configurare le impostazioni wireless)

In una rete DHCP:

1. Impostare la configurazione wireless del computer attenendosi alla procedura seguente.

 **NOTA:** Se il computer dispone di uno strumento di configurazione dell'adattatore wireless, utilizzare questo software per configurare le impostazioni wireless. È in alternativa possibile configurare le impostazioni wireless utilizzando gli strumenti forniti dal sistema operativo. Attenersi alle istruzioni seguenti.

Per Windows XP e Windows Server 2003:

- a. Selezionare **Connessioni di rete** dal Pannello di controllo.
- b. Fare clic col tasto destro del mouse su **Connessione rete senza fili** e selezionare **Proprietà**.
- c. Selezionare la scheda **Reti senza fili**.
- d. Assicurarsi che l'opzione **Usa Windows per configurare le impostazioni della rete senza fili** sia selezionata.

 **NOTA:** Annotare le impostazioni wireless attuali del computer selezionate nei passi e e g in modo da poterle ripristinare in seguito.

- e. Fare clic sul pulsante **Avanzate**.
- f. Selezionare **Solo reti da computer a computer (ad hoc)** e chiudere la finestra **Avanzate**.
- g. Scegliere **Aggiungi** per visualizzare le **Proprietà rete wireless**.
- h. Nella scheda **Associazione** immettere le informazioni seguenti e scegliere **OK**.

Nome della rete (SSID): dell_device

Autenticazione di rete: Aperta

Crittografia dati: Disabilitata

Rete Ad-hoc: selezionata

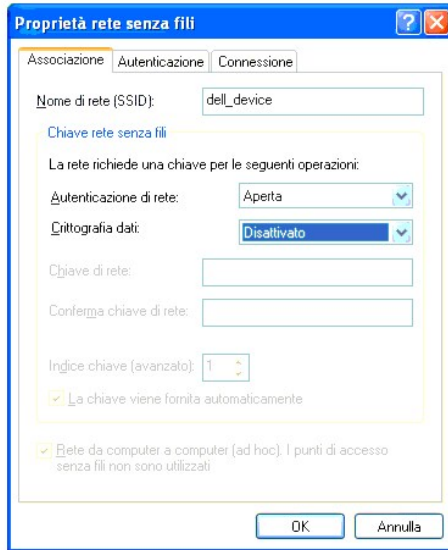

- i. Scegliere **Sposta su** per spostare il SSID appena aggiunto nella parte superiore dell'elenco.
- j. Scegliere **OK** per chiudere la finestra di dialogo **Proprietà**.

 **NOTA:** Se il sistema operativo è antecedente a Windows 2000, configurare le impostazioni secondo il manuale dello strumento di configurazione wireless fornito dal produttore del dispositivo wireless del computer.

Per Windows Vista:

- a. Aprire il **Pannello di controllo**.
- b. Selezionare **Rete e Internet**.
- c. Selezionare **Centro connessioni di rete e condivisione**.
- d. Scegliere **Connessione a una rete**.
- e. Selezionare **dell_device** dalle voci delle reti elencate in **Connessione a una rete**.
- f. Selezionare **Connetti comunque** alla visualizzazione della finestra che indica l'accesso a un'area non protetta.
- g. Scegliere **Chiudi** nella finestra visualizzata dopo la conferma di connessione riuscita.

Per Windows Server 2008:

- a. Aprire il **Pannello di controllo**.
- b. Selezionare **Centro connessioni di rete e condivisione**.
- c. Scegliere **Connessione a una rete**.
- d. Selezionare **dell_device** dalle voci delle reti elencate in **Connessione a una rete**.
- e. Selezionare **Connetti comunque** alla visualizzazione della finestra che indica l'accesso a un'area non protetta.
- f. Scegliere **Chiudi** nella finestra visualizzata dopo la conferma di connessione riuscita.

2. Controllare l'indirizzo IP assegnato automaticamente alla stampante.

- a. Premere **Menu** sul pannello operatore della stampante.
- b. Scorrere l'elenco e selezionare **Menu Ammin..**
- c. Scorrere l'elenco e selezionare **Rete**.
- d. Scorrere l'elenco e selezionare **TCP/IP**.
- e. Scorrere l'elenco e selezionare **IPv4**.
- f. Scorrere l'elenco e selezionare **Indirizzo IP**.
(intervallo predefinito indirizzi IP: 169.254.xxx.yyy)

Indirizzo IP
169.254.000.041*

3. Verificare che l'indirizzo IP del computer venga assegnato dal server DHCP.

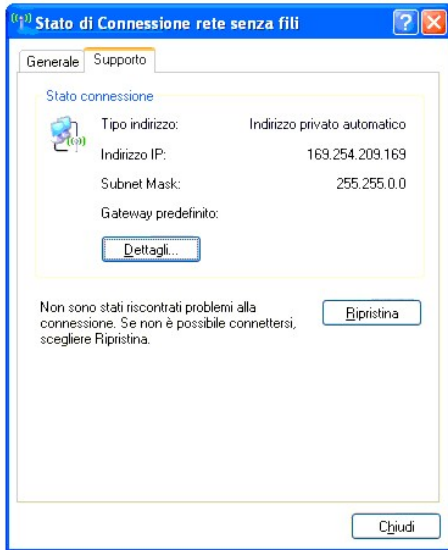

4. Aprire Dell Printer Configuration Web Tool utilizzando il browser.

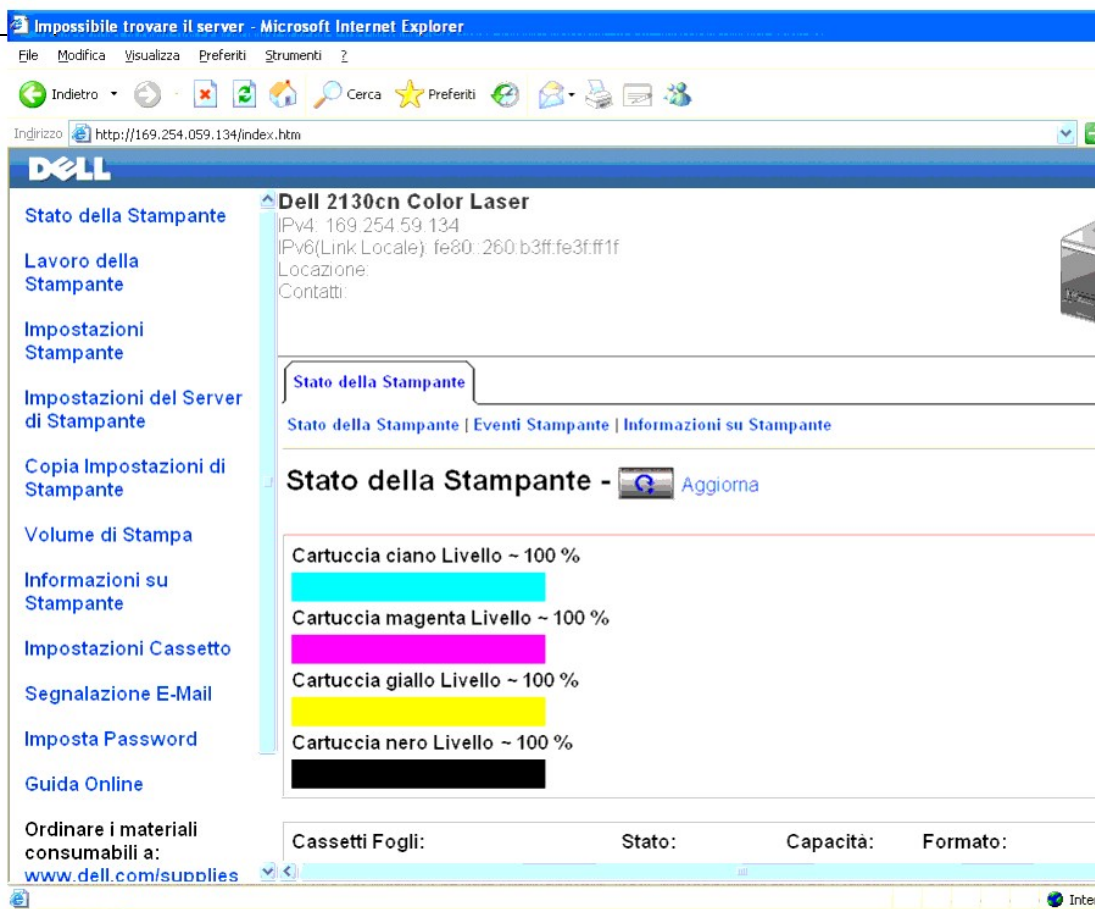

5. Configurare le impostazioni wireless della stampante utilizzando Dell Printer Configuration Web Tool.
6. Spegnerne e riaccendere la stampante.
7. Reimpostare la configurazione wireless sul computer.

 **NOTA:** Se il computer dispone di uno strumento di configurazione dell'adattatore wireless, utilizzare questo software per configurare le impostazioni wireless. È in alternativa possibile configurare le impostazioni wireless utilizzando gli strumenti forniti dal sistema operativo. Attenersi alle istruzioni seguenti.

Per Windows XP e Windows Server 2003:

- a. Selezionare **Connessioni di rete** dal Pannello di controllo.
- b. Fare clic col tasto destro del mouse su **Connessione rete senza fili** e selezionare **Proprietà**.
- c. Selezionare la scheda **Reti senza fili**.
- d. Assicurarsi che l'opzione **Usa Windows per configurare le impostazioni della rete senza fili** sia selezionata.
- e. Fare clic su **Avanzate**.
- f. Eseguire le operazioni seguenti applicabili:

Quando sulla stampante è impostata la modalità Ad-hoc:

Selezionare **Solo reti da computer a computer (ad hoc)** e chiudere la finestra **Avanzate**.

Quando sulla stampante è impostata la modalità Infrastruttura:

Selezionare **Solo reti con punto di accesso** e chiudere la finestra **Avanzate**.

- g. Fare clic su **Aggiungi** per visualizzare le **Proprietà rete wireless**.
- h. Immettere le impostazioni da inviare alla stampante e scegliere **OK**.
- i. Scegliere **Sposta su** per spostare l'impostazione nella parte alta dell'elenco.
- j. Scegliere **OK** per chiudere la finestra di dialogo **Proprietà**.

 **NOTA:** Se il sistema operativo è antecedente a Windows 2000, configurare le impostazioni secondo il manuale dello strumento di configurazione wireless fornito dal produttore del dispositivo wireless del computer.

Per Windows Vista:

- a. Aprire il **Pannello di controllo**.
- b. Selezionare **Rete e Internet**.
- c. Selezionare **Centro connessioni di rete e condivisione**.
- d. Scegliere **Connessione a una rete**.
- e. Configurare le impostazioni di rete da utilizzare con la stampante dall'elenco **Connessione a una rete**.
- f. Selezionare **Connetti comunque** alla visualizzazione della finestra che indica l'accesso a un'area non protetta.
- g. Scegliere **Chiudi** nella finestra visualizzata dopo la conferma di connessione riuscita.

Per Windows Server 2008:

- a. Aprire il **Pannello di controllo**.
- b. Selezionare **Centro connessioni di rete e condivisione**.
- c. Scegliere **Connessione a una rete**.
- d. Configurare le impostazioni di rete da utilizzare con la stampante dall'elenco **Connessione a una rete**.
- e. Selezionare **Connetti comunque** alla visualizzazione della finestra che indica l'accesso a un'area non protetta.
- f. Scegliere **Chiudi** nella finestra visualizzata dopo la conferma di connessione riuscita.

In una rete con IP fisso:

1. Impostare la configurazione wireless del computer attenendosi alla procedura seguente.

 **NOTA:** Se il computer dispone di uno strumento di configurazione dell'adattatore wireless, utilizzare questo software per configurare le impostazioni wireless. È in alternativa possibile configurare le impostazioni wireless utilizzando gli strumenti forniti dal sistema operativo. Attenersi alle istruzioni seguenti.

Per Windows XP e Windows Server 2003:

- a. Selezionare **Connessioni di rete** dal Pannello di controllo.
- b. Fare clic col tasto destro del mouse su **Connessione rete senza fili** e selezionare **Proprietà**.
- c. Selezionare la scheda **Reti senza fili**.
- d. Assicurarsi che l'opzione **Usa Windows per configurare le impostazioni della rete senza fili** sia selezionata.

 **NOTA:** Annotare le impostazioni wireless attuali del computer selezionate nei passi d ed f in modo da poterle ripristinare in seguito.

- e. Fare clic sul pulsante **Avanzate**.
- f. Selezionare **Solo reti da computer a computer (ad hoc)** e chiudere la finestra **Avanzate**.
- g. Scegliere **Aggiungi** per visualizzare le **Proprietà rete wireless**.
- h. Nella scheda **Associazione** immettere le informazioni seguenti e scegliere **OK**.

Nome della rete (SSID): dell_device

Autenticazione di rete: Aperta

Crittografia dati: Disabilitata

Rete Ad-hoc: selezionata

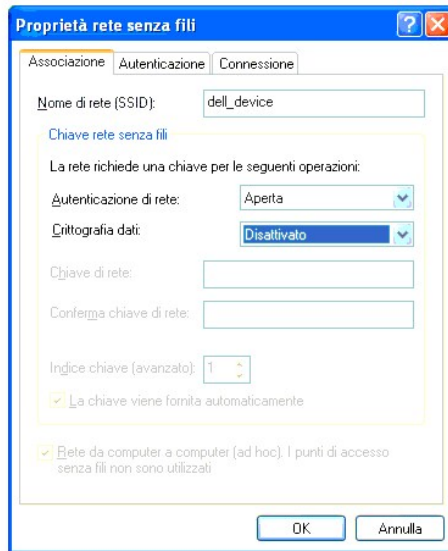

- i. Scegliere **Sposta su** per spostare il SSID appena aggiunto nella parte superiore dell'elenco.
- j. Scegliere **OK** per chiudere la finestra di dialogo **Proprietà**.

NOTA: Se il sistema operativo è antecedente a Windows 2000, configurare le impostazioni secondo il manuale dello strumento di configurazione wireless fornito dal produttore del dispositivo wireless del computer.

Per Windows Vista:

- a. Aprire il **Pannello di controllo**.
- b. Selezionare **Rete e Internet**.
- c. Selezionare **Centro connessioni di rete e condivisione**.
- d. Scegliere **Connessione a una rete**.
- e. Selezionare **dell_device** dalle voci delle reti elencate in **Connessione a una rete**.
- f. Selezionare **Connetti comunque** alla visualizzazione della finestra che indica l'accesso a un'area non protetta.
- g. Scegliere **Chiudi** nella finestra visualizzata dopo la conferma di connessione riuscita.

Per Windows Server 2008:

- a. Aprire il **Pannello di controllo**.
- b. Selezionare **Centro connessioni di rete e condivisione**.
- c. Scegliere **Connessione a una rete**.
- d. Selezionare **dell_device** dalle voci delle reti elencate in **Connessione a una rete**.
- e. Selezionare **Connetti comunque** alla visualizzazione della finestra che indica l'accesso a un'area non protetta.
- f. Scegliere **Chiudi** nella finestra visualizzata dopo la conferma di connessione riuscita.

- 2. Controllare l'indirizzo IP del computer.

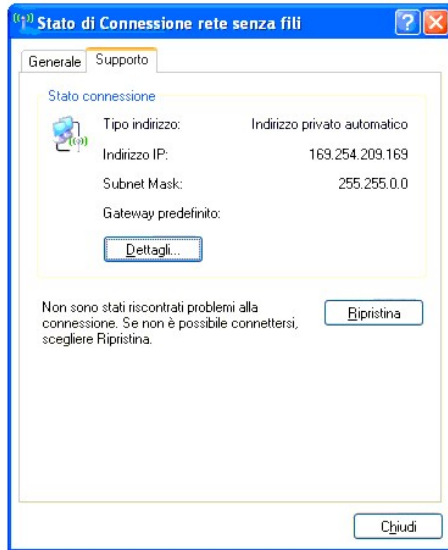

3. Impostare l'indirizzo IP della stampante.

- a. Premere il pulsante **Menu**.
- b. Scorrere fino a **Menu Ammin..**
- c. Scegliere **Rete**.
- d. Selezionare **TCP/IP**.
- e. Selezionare **Ottieni ind.IP**.
- f. Selezionare **Pannello**.
- g. Scorrere fino a **Indirizzo IP**.
- h. Immettere manualmente l'indirizzo IP utilizzando i pulsanti direzione del pannello operatore e premere il pulsante **Invio**.

Indirizzo IP
172.031.000.041*

4. Aprire Dell Printer Configuration Web Tool utilizzando il browser.

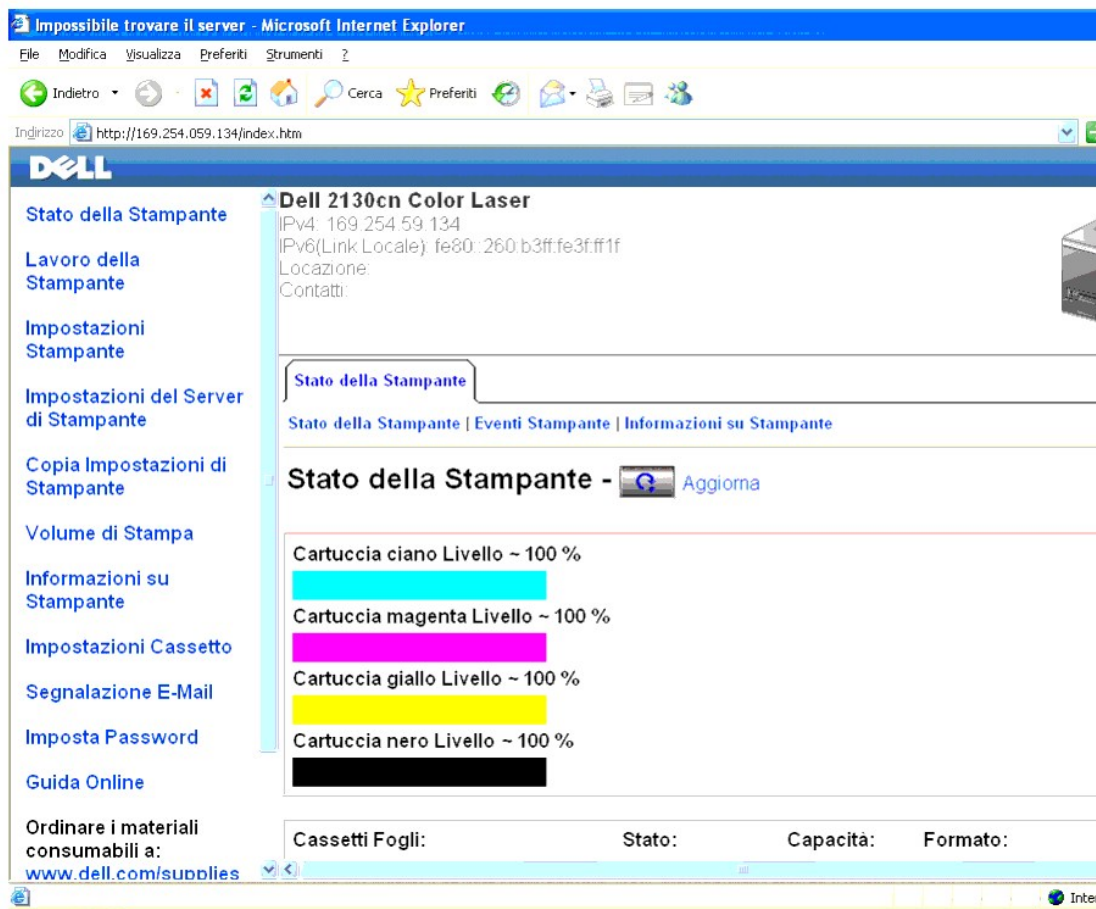

5. Cambiare le impostazioni wireless della stampante utilizzando Dell Printer Configuration Web Tool.

6. Spegner e riaccendere la stampante.

7. Reimpostare la configurazione wireless sul computer.

NOTA: Se il computer dispone di uno strumento di configurazione dell'adattatore wireless, utilizzare questo software per configurare le impostazioni wireless. È in alternativa possibile configurare le impostazioni wireless utilizzando gli strumenti forniti dal sistema operativo. Attenersi alle istruzioni seguenti.

Per Windows XP e Windows Server 2003:

- a. Selezionare **Connessioni di rete** dal Pannello di controllo.
- b. Fare clic col tasto destro del mouse su **Connessione rete senza fili** e selezionare **Proprietà**.
- c. Selezionare la scheda **Reti senza fili**.
- d. Assicurarsi che l'opzione **Usa Windows per configurare le impostazioni della rete senza fili** sia selezionata.
- e. Fare clic su **Avanzate**.
- f. Eseguire le operazioni seguenti applicabili:

Quando sulla stampante è impostata la modalità Ad-hoc:

Selezionare **Solo reti da computer a computer (ad hoc)** e chiudere la finestra **Avanzate**.

Quando sulla stampante è impostata la modalità Infrastruttura:

Selezionare **Solo reti con punto di accesso** e chiudere la finestra **Avanzate**.

- g. Fare clic su **Aggiungi** per visualizzare le **Proprietà rete wireless**.
- h. Immettere le impostazioni da inviare alla stampante e scegliere **OK**.
- i. Scegliere **Sposta su** per spostare l'impostazione nella parte alta dell'elenco.
- j. Scegliere **OK** per chiudere la finestra di dialogo **Proprietà**.

 **NOTA:** Se il sistema operativo è antecedente a Windows 2000, configurare le impostazioni secondo il manuale dello strumento di configurazione wireless fornito dal produttore del dispositivo wireless del computer.

Per Windows Vista:

- a. Aprire il **Pannello di controllo**.
- b. Selezionare **Rete e Internet**.
- c. Selezionare **Centro connessioni di rete e condivisione**.
- d. Scegliere **Connessione a una rete**.
- e. Configurare le impostazioni di rete da utilizzare con la stampante dall'elenco **Connessione a una rete**.
- f. Selezionare **Connetti comunque** alla visualizzazione della finestra che indica l'accesso a un'area non protetta.
- g. Scegliere **Chiudi** nella finestra visualizzata dopo la conferma di connessione riuscita.

Per Windows Server 2008:

- a. Aprire il **Pannello di controllo**.
- b. Selezionare **Centro connessioni di rete e condivisione**.
- c. Scegliere **Connessione a una rete**.
- d. Configurare le impostazioni di rete da utilizzare con la stampante dall'elenco **Connessione a una rete**.
- e. Selezionare **Connetti comunque** alla visualizzazione della finestra che indica l'accesso a un'area non protetta.
- f. Scegliere **Chiudi** nella finestra visualizzata dopo la conferma di connessione riuscita.

Configurazione wireless tramite Dell Printer Configuration Web Tool - Configurazione avanzata

Access Point (rete Infrastruttura, DHCP)

1. Configurare nuove impostazioni wireless per il computer.

 **NOTA:** Se il computer dispone di uno strumento di configurazione dell'adattatore wireless, utilizzare questo software per configurare le impostazioni wireless. È in alternativa possibile configurare le impostazioni wireless utilizzando gli strumenti forniti dal sistema operativo. Attenersi alle istruzioni seguenti.

Per Windows XP e Windows Server 2003:

- a. Selezionare **Connessioni di rete** dal Pannello di controllo.
- b. Fare clic col tasto destro del mouse su **Connessione rete senza fili** e selezionare **Proprietà**.
- c. Selezionare la scheda **Reti senza fili**.
- d. Assicurarsi che l'opzione **Usa Windows per configurare le impostazioni della rete senza fili** sia selezionata.



 **NOTA:** Annotare le impostazioni wireless attuali del computer selezionate nei passi d e g in modo da poterle ripristinare in seguito.

- e. Fare clic sul pulsante **Avanzate**.
- f. Selezionare **Solo reti da computer a computer (ad hoc)** e chiudere la finestra **Avanzate**.
- g. Scegliere **Aggiungi** per visualizzare le proprietà della Reti senza fili.
- h. Nella scheda **Associazione** immettere le informazioni seguenti e scegliere **OK**.

Nome della rete (SSID): dell_device

Autenticazione di rete: Aperta

Crittografia dati: Disabilitata

Rete Ad-hoc: selezionata

- i. Scegliere **Sposta su** per spostare il SSID appena aggiunto nella parte superiore dell'elenco.
- j. Scegliere **OK** per chiudere la finestra di dialogo **Proprietà**.

 **NOTA:** Se il sistema operativo è antecedente a Windows 2000, configurare le impostazioni secondo il manuale dello strumento di configurazione wireless fornito dal produttore del dispositivo wireless del computer.

Per Windows Vista:

- a. Aprire il **Pannello di controllo**.
- b. Selezionare **Rete e Internet**.
- c. Selezionare **Centro connessioni di rete e condivisione**.
- d. Scegliere **Connessione a una rete**.
- e. Selezionare **dell_device** dalle voci delle reti elencate in **Connessione a una rete**.
- f. Selezionare **Connetti comunque** alla visualizzazione della finestra che indica l'accesso a un'area non protetta.
- g. Scegliere **Chiudi** nella finestra visualizzata dopo la conferma di connessione riuscita.

Per Windows Server 2008:

- a. Aprire il **Pannello di controllo**.
- b. Selezionare **Centro connessioni di rete e condivisione**.
- c. Scegliere **Connessione a una rete**.
- d. Selezionare **dell_device** dalle voci delle reti elencate in **Connessione a una rete**.
- e. Selezionare **Connetti comunque** alla visualizzazione della finestra che indica l'accesso a un'area non protetta.
- f. Scegliere **Chiudi** nella finestra visualizzata dopo la conferma di connessione riuscita.

2. Configurare l'indirizzo IP dell'adattatore wireless della stampante.

- a. Reimpostare ai valori predefiniti le impostazioni dell'adattatore wireless.

i. Premere **Menu** sul pannello operatore della stampante.

ii. Scorrere l'elenco e selezionare **Menu Ammin..**

iii. Scorrere l'elenco e selezionare **Rete**.

iv. Scorrere l'elenco e selezionare **Ripr. s. fili**.

v. Riavviare la stampante.

- b. Recuperare l'indirizzo IP dell'adattatore wireless dalla stampante.

i. Premere **Menu** sul pannello operatore della stampante.

ii. Scorrere l'elenco e selezionare **Menu Ammin..**

iii. Scorrere l'elenco e selezionare **Rete**.

iv. Scorrere l'elenco e selezionare **TCP/IP**.

v. Scorrere l'elenco e selezionare **IPv4**.

vi. Scorrere l'elenco e selezionare **Indirizzo IP**.

(Intervallo predefinito indirizzi IP: 169.254.xxx.yyy)

Indirizzo IP

169.254.000.041*

3. Accedere a Dell Printer Configuration Web Tool dal browser del computer.
 - a. Impostare l'assegnazione dell'indirizzo IP del PC tramite il servizio DHCP (cambiare le proprietà del protocollo TCP/IP per ottenere l'indirizzo IP automaticamente).
 - b. Verificare che per il computer sia impostato lo stesso intervallo di indirizzi IP dell'adattatore wireless della stampante.
ad esempio: 169.254.xxx.zzz
 - c. Accedere a Dell Printer Configuration Web Tool tramite il browser e immettere le impostazioni dell'adattatore wireless della stampante nei campi del browser relativi all'indirizzamento IP.
ad esempio: http://169.254.xxx.yyy/ (indirizzo IP dell'adattatore wireless)
 - d. Modificare le impostazioni wireless (SSID/ modalità di comunicazione) in Dell Printer Configuration Web Tool.
 - i. Scegliere **Impostazioni del Server di Stampante** nella barra di navigazione sinistra.
 - ii. Selezionare la scheda **Impostazioni del Server di Stampante**.
 - iii. Selezionare la sottoscheda **TCP/IP**.
 - iv. Selezionare **DHCP**.
 - v. Scegliere il pulsante **Applicare Nuove Impostazioni** senza riavviare la stampante (ignorare le istruzioni della schermata relativa al riavvio della stampante).

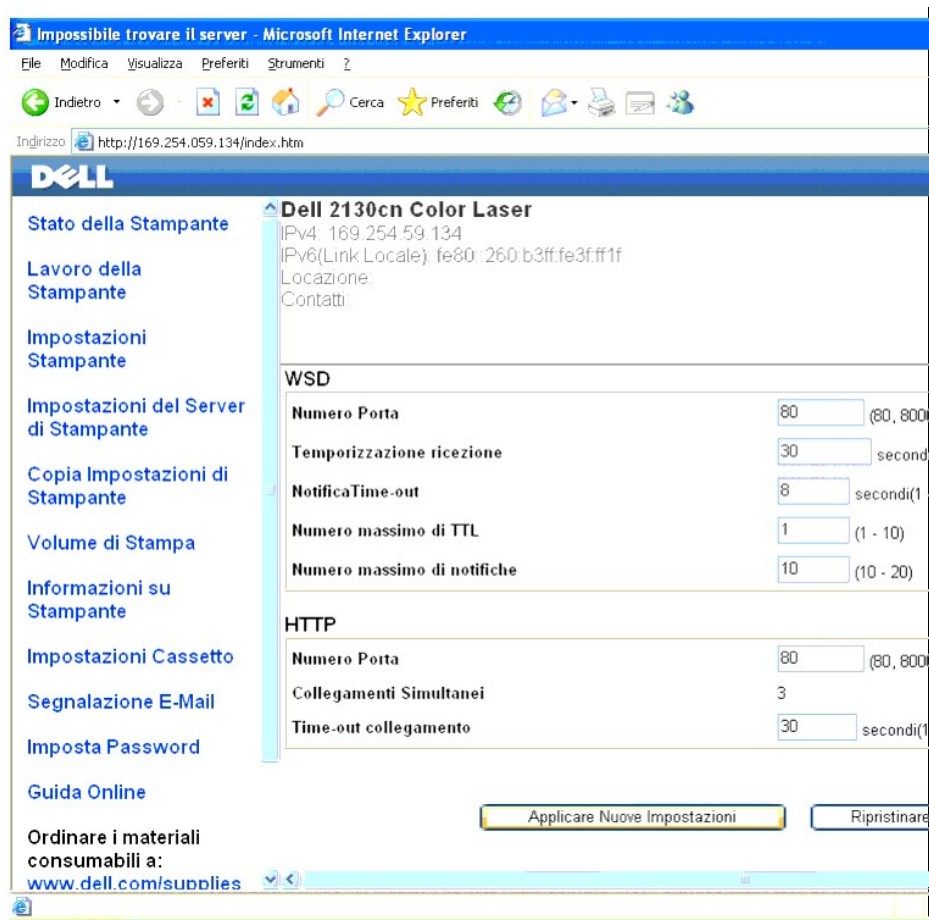

- vi. Selezionare la sottoscheda **LAN senza fili**.
 - vii. Modificare l'impostazione **SSID** (in funzione del SSID dell'Access Point) e cambiare il **Tipo rete** in **Infrastruttura**.
 - viii. Fare clic sul pulsante **Applicare Nuove Impostazioni**.
4. Una volta configurata correttamente l'adattatore printer della stampante è possibile utilizzare il metodo d'installazione standard delle stampanti di rete per completare l'installazione del driver.

5. Per comunicare con la stampante è necessario ripristinare le impostazioni wireless precedenti sul computer.
6. Ripristinare le impostazioni wireless precedenti sul computer.

 **NOTA:** Se il computer dispone di uno strumento di configurazione dell'adattatore wireless, utilizzare questo software per configurare le impostazioni wireless. È in alternativa possibile configurare le impostazioni wireless utilizzando gli strumenti forniti dal sistema operativo. Attenersi alle istruzioni seguenti.

Per Windows XP e Windows Server 2003:

- a. Selezionare **Connessioni di rete** dal Pannello di controllo.
- b. Fare clic col tasto destro del mouse su **Connessione rete senza fili** e selezionare **Proprietà**.
- c. Selezionare la scheda **Reti senza fili**.
- d. Fare clic sul pulsante **Avanzate**.
- e. Selezionare **Solo reti con punto di accesso** e chiudere la finestra **Avanzate** (applicabile alla stampante con la modalità wireless infrastruttura).
- f. Configurare le impostazioni da utilizzare con la stampante dall'elenco della sezione **Reti preferite**.
- g. Scegliere **Sposta su** per spostare l'impostazione nella parte alta dell'elenco.
- h. Scegliere **OK** per chiudere la finestra di dialogo **Proprietà**.

 **NOTA:** Se il sistema operativo è antecedente a Windows 2000, configurare le impostazioni secondo il manuale dello strumento di configurazione wireless fornito dal produttore del dispositivo wireless del computer.

Per Windows Vista:

- a. Aprire il **Pannello di controllo**.
- b. Selezionare **Rete e Internet**.
- c. Selezionare **Centro connessioni di rete e condivisione**.
- d. Scegliere **Connessione a una rete**.
- e. Configurare le impostazioni di rete da utilizzare con la stampante dall'elenco **Connessione a una rete**.
- f. Selezionare **Connetti comunque** alla visualizzazione della finestra che indica l'accesso a un'area non protetta.
- g. Scegliere **Chiudi** nella finestra visualizzata dopo la conferma di connessione riuscita.

Per Windows Server 2008:

- a. Aprire il **Pannello di controllo**.
- b. Selezionare **Centro connessioni di rete e condivisione**.
- c. Scegliere **Connessione a una rete**.
- d. Configurare le impostazioni di rete da utilizzare con la stampante dall'elenco **Connessione a una rete**.
- e. Selezionare **Connetti comunque** alla visualizzazione della finestra che indica l'accesso a un'area non protetta.
- f. Scegliere **Chiudi** nella finestra visualizzata dopo la conferma di connessione riuscita.

Access Point (rete Infrastruttura, Ip fisso)

1. Verificare che gli indirizzi di computer e Access Point siano nello stesso intervallo IP. Far corrispondere le impostazioni di maschera di sottorete e indirizzo del gateway del computer con quelle dell'Access Point.
2. Impostare la nuova configurazione wireless del computer attenendosi alla procedura seguente.

 **NOTA:** Se il computer dispone di uno strumento di configurazione dell'adattatore wireless, utilizzare questo software per configurare le impostazioni wireless. È in alternativa possibile configurare le impostazioni wireless utilizzando gli strumenti forniti dal sistema operativo. Attenersi alle istruzioni seguenti.

Per Windows XP e Windows Server 2003:

- a. Selezionare **Connessioni di rete** dal Pannello di controllo.
- b. Fare clic col tasto destro del mouse su **Connessione rete senza fili** e selezionare **Proprietà**.
- c. Selezionare la scheda **Reti senza fili**.
- d. Assicurarsi che l'opzione **Usa Windows per configurare le impostazioni della rete senza fili** sia selezionata.



NOTA: Annotare le impostazioni wireless attuali del computer selezionate nei passi d ed f in modo da poterle ripristinare in seguito.

- e. Fare clic sul pulsante **Avanzate**.
- f. Selezionare **Solo reti da computer a computer (ad hoc)** e chiudere la finestra **Avanzate**.
- g. Scegliere **Aggiungi** per visualizzare le proprietà della Rete senza fili.
- h. Nella scheda **Associazione** immettere le informazioni seguenti e scegliere **OK**.

Nome della rete (SSID): dell_device

Autenticazione di rete: Aperta

Crittografia dati: Disabilitata

Rete Ad-hoc: selezionata

- i. Scegliere **Sposta su** per spostare il SSID appena aggiunto nella parte superiore dell'elenco.
- j. Scegliere **OK** per chiudere la finestra di dialogo **Proprietà**.

NOTA: Se il sistema operativo è antecedente a Windows 2000, configurare le impostazioni secondo il manuale dello strumento di configurazione wireless fornito dal produttore del dispositivo wireless del computer.

Per Windows Vista:

- a. Aprire il **Pannello di controllo**.
- b. Selezionare **Rete e Internet**.
- c. Selezionare **Centro connessioni di rete e condivisione**.
- d. Scegliere **Connessione a una rete**.
- e. Selezionare **dell_device** dalle voci delle reti elencate in **Connessione a una rete**.
- f. Selezionare **Connetti comunque** alla visualizzazione della finestra che indica l'accesso a un'area non protetta.
- g. Scegliere **Chiudi** nella finestra visualizzata dopo la conferma di connessione riuscita.

Per Windows Server 2008:

- a. Aprire il **Pannello di controllo**.
- b. Selezionare **Centro connessioni di rete e condivisione**.
- c. Scegliere **Connessione a una rete**.
- d. Selezionare **dell_device** dalle voci delle reti elencate in **Connessione a una rete**.
- e. Selezionare **Connetti comunque** alla visualizzazione della finestra che indica l'accesso a un'area non protetta.
- f. Scegliere **Chiudi** nella finestra visualizzata dopo la conferma di connessione riuscita.

3. Controllare l'indirizzo IP, la maschera di sottorete e l'indirizzo del gateway del computer.

Ad esempio IP: 192.168.1.1

Maschera di sottorete: 255.255.0.0

4. Impostare l'indirizzo IP dal pannello operatore della stampante in modo che sia nello stesso intervallo del computer. Far corrispondere le impostazioni di maschera di sottorete e indirizzo del gateway della stampante con quelle del computer.

- a. Premere il pulsante **Menu**.
- b. Scorrere fino a **Menu Ammin..**
- c. Scegliere **Rete**.
- d. Selezionare **TCP/IP**.
- e. Selezionare **Ottieni ind.IP**.
- f. Selezionare **Pannello**.
- g. Scorrere fino a **Indirizzo IP**.
- h. Immettere manualmente l'indirizzo IP utilizzando i pulsanti direzione del pannello operatore e premere il pulsante Invio.

Indirizzo IP 172.031.000.041*

- i. Scorrere fino a **Masc. sottorete**.
- j. Immettere manualmente la maschera di sottorete utilizzando i pulsanti direzione del pannello operatore e premere il pulsante Invio.
- k. Scorrere fino a **Indiriz.Gateway**.
- l. Immettere manualmente l'indirizzo del gateway utilizzando i pulsanti direzione del pannello operatore e premere il pulsante Invio.
- m. Spegner e riaccendere la stampante.

5. Aprire Dell Printer Configuration Web Tool utilizzando il browser.

Ad esempio: <http://192.168.1.2>

6. Configurare le impostazioni wireless della stampante utilizzando Dell Printer Configuration Web Tool.

- a. Scegliere **Impostazioni del Server di Stampante** nella barra di navigazione sinistra.
- b. Selezionare la scheda **Impostazioni del Server di Stampante**.
- c. Selezionare la sottoscheda **LAN senza fili**.
- d. Modificare l'impostazione SSID (in funzione del SSID dell'Access Point) e cambiare il **Tipo rete** in **Infrastruttura**.
- e. Fare clic sul pulsante **Applicare Nuove Impostazioni**.

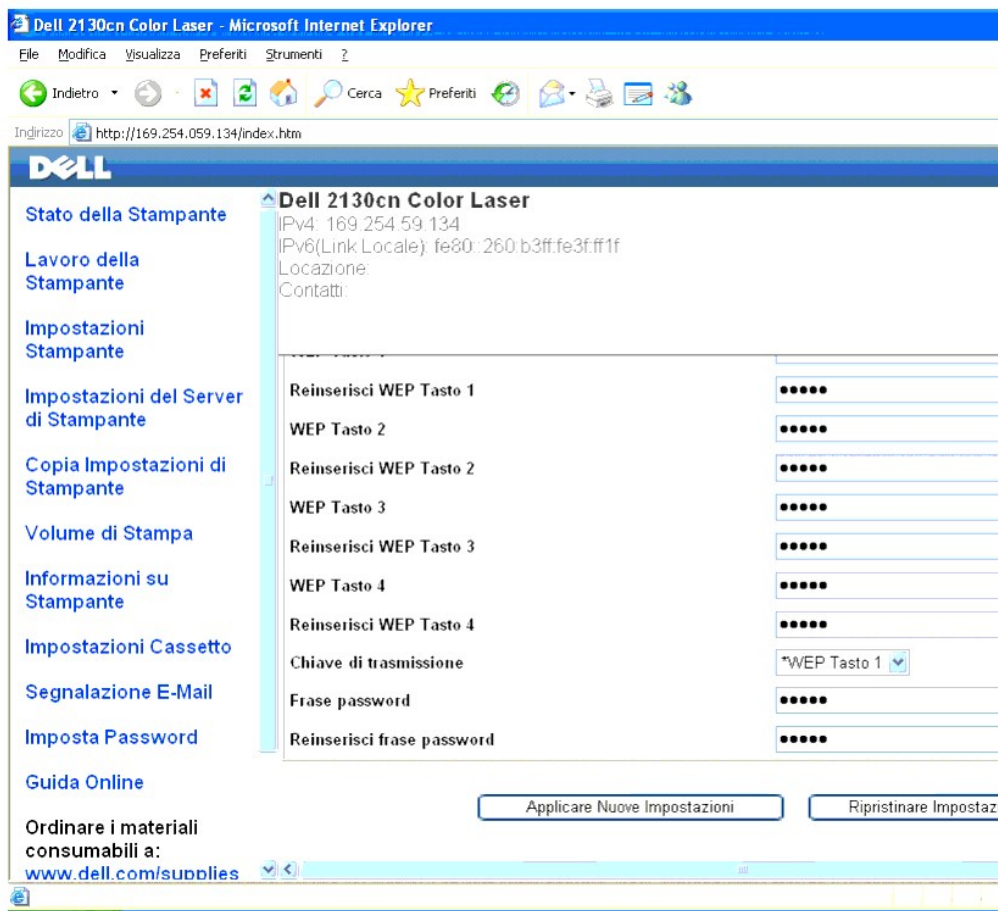

7. Ripristinare le impostazioni wireless precedenti sul computer.

NOTA: Se il computer dispone di uno strumento di configurazione dell'adattatore wireless, utilizzare questo software per configurare le impostazioni wireless. È in alternativa possibile configurare le impostazioni wireless utilizzando gli strumenti forniti dal sistema operativo. Attenersi alle istruzioni seguenti.

Per Windows XP e Windows Server 2003:

- a. Selezionare **Connessioni di rete** dal Pannello di controllo.
- b. Fare clic col tasto destro del mouse su **Connessione rete senza fili** e selezionare **Proprietà**.
- c. Selezionare la scheda **Reti senza fili**.
- d. Fare clic su **Avanzate**.
- e. Eseguire le operazioni seguenti applicabili:
 - Quando sulla stampante è impostata la modalità Ad-hoc:
 - Selezionare **Solo reti da computer a computer (ad hoc)** e chiudere la finestra **Avanzate**.
 - Quando sulla stampante è impostata la modalità Infrastruttura:
 - Selezionare **Solo reti con punto di accesso** e chiudere la finestra **Avanzate**.
- f. Configurare le impostazioni da utilizzare con la stampante dall'elenco della sezione **Reti preferite**.
- g. Scegliere **Sposta su** per spostare l'impostazione nella parte alta dell'elenco.

Per Windows Vista:

- a. Aprire il **Pannello di controllo**.
- b. Selezionare **Rete e Internet**.
- c. Selezionare **Centro connessioni di rete e condivisione**.
- d. Scegliere **Connessione a una rete**.

- e. Configurare le impostazioni di rete da utilizzare con la stampante dall'elenco **Connessione a una rete**.
- f. Selezionare **Connetti comunque** alla visualizzazione della finestra che indica l'accesso a un'area non protetta.
- g. Scegliere **Chiudi** nella finestra visualizzata dopo la conferma di connessione riuscita.

Per Windows Server 2008:

- a. Aprire il **Pannello di controllo**.
 - b. Selezionare **Centro connessioni di rete e condivisione**.
 - c. Scegliere **Connessione a una rete**.
 - d. Configurare le impostazioni di rete da utilizzare con la stampante dall'elenco **Connessione a una rete**.
 - e. Selezionare **Connetti comunque** alla visualizzazione della finestra che indica l'accesso a un'area non protetta.
 - f. Scegliere **Chiudi** nella finestra visualizzata dopo la conferma di connessione riuscita.
8. Scegliere **OK** per chiudere la finestra di dialogo **Proprietà**.

 **NOTA:** Se il sistema operativo è antecedente a Windows 2000, configurare le impostazioni secondo il manuale dello strumento di configurazione wireless fornito dal produttore del dispositivo wireless del computer.

Abilita Scoperta di rete e Condivisione stampante per tutte le reti pubbliche

In questa procedura è possibile saltare "Disabilita controllo account utente".

 **NOTA:** Questa procedura è richiesta per Windows Vista, Windows Server 2008 e Windows Server 2008 64-bit Edition per il computer server.

1. Scegliere **Start**→ **Rete**.
2. Fare clic **L'individuazione delle reti e la condivisione dei file sono disattivate. I computer e i dispositivi della rete non sono visibili. Fare clic qui per modificare le impostazioni**.
3. Fare clic **Attiva individuazione reti e condivisione file**.
4. Fare clic **Sì, attiva l'individuazione delle reti e la condivisione dei file per tutte le reti pubbliche**.

[Alla pagina dell'indice](#)